

# iコントロールの特徴

## HSM1380i

除雪の負荷に応じて自動で減速し、エンジン回転を自動調節します。

エンジン回転は任意で変えることができます。

操作にある程度慣れてきた方に適しています。

iコントロールボタンで切換えます。

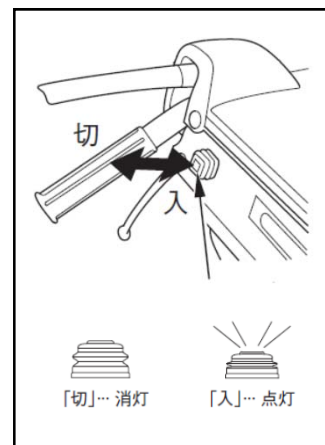

### 【入】 <速度の任意調節>

速度調節レバーで速度を調節できます。

### <除雪の負荷に応じた速度の自動調節>

負荷に応じて、任意で調節した速度から減速し、投雪距離の変化を抑制します。

### <エンジン回転の自動調節>

決められたエンジン回転を自動で保持し、投雪距離の変化を抑制します。

### <エンジン回転の任意調節>

エンジン回転調節レバーで任意に設定することで、投雪距離の調節が可能です。

設定したエンジン回転を保つように制御します。

### <後進時のオーガ自動上昇>

雪に引っかからないように自動で上昇します。

除雪クラッチボタンが「入」のときは再前進時に自動で元に戻ります（JRタイプのみ）

【切】 自動調整はおこないません。すべての操作を作業者がおこないます。