

**HONDA**

**PUMPSET  
WB 15X**

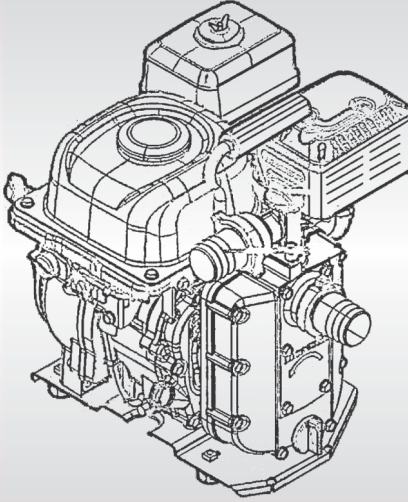

**OWNER'S MANUAL**

**ग्राहक पुस्तिका**

**Honda India Power Products Limited**

**होण्डा इंडिया पॉवर प्रोडक्ट्स लिमिटेड**



**Need Help?**

**Call Toll Free**

**1800-11-2323**

Keep this owner's manual handy so that you can refer to it at any time. This owner's manual is considered a permanent part of the pumpset and should remain with the pumpset if resold.

ग्राहक पुस्तिका को हमेशा अपने साथ रखें ताकि जरूरत के समय देखी जा सके। यह ग्राहक पुस्तिका पम्पसेट का स्थायी भाग माना जाता है इसलिए पम्पसेट के बिकने के बाद भी यह साथ रहनी चाहिये।

The information and specifications included in effect at time of this publication were in approval for printing. Honda India Power Products Ltd. reserves the right. However, to discontinue or change specifications or design at any time without notice and without incurring any obligation whatsoever.

इस प्रकाशन में शामिल जानकारी और विशिष्टताओं को मुद्रण के लिए अनुमोदन के समय में प्रभाव में थे। होण्डा इंडिया पॉवर प्रोडक्ट्स लिमिटेड सूचना के बिना और किसी भी दायित्व उठाने के बिना किसी भी समय विशिष्टताओं या डिजाइन को बन्द या परिवर्तित करने का हक रखता है।

### Honda Selling Dealer होण्डा बिक्री डीलर

Name : \_\_\_\_\_  
नाम

Address : \_\_\_\_\_  
पता

Tel. No. : \_\_\_\_\_  
दूरभाष नंबर

PDI Date \_\_\_\_\_  
पी. डी. आई. तारीख

Warranty valid upto \_\_\_\_\_  
वारण्टी वैधता

Usage Type Commercial / Non-commercial / Rental  
उपयोग वाणिज्यिक / गैर वाणिज्यिक / किराये हेतु

# INTRODUCTION परिचय

Congratulations on your selection of a Honda Portable Pumpset. We are certain you will be pleased with your purchase of one of the finest pumpsets in the market.

विश्व स्तरीय होण्डा पोर्टेबल पम्पसेट खरीदने पर हम आपको बधाई देते हैं। हमें विश्वास है कि आप विश्व में सबसे बढ़िया पम्पसेटों में से एक को खरीद के खुश रहेंगे।

We want to help you get the best results from your new pumpset and to operate it safely. This manual contains all the information on how to do that; please read it carefully.

हम आपको अपने नए पम्पसेट से अच्छे परिणाम पाने के लिए और इसे सुरक्षित रूप से संचालित करने के लिए मदद करना चाहते हैं। कृपया पम्पसेट को सुचारू रूप से चलाने एवं सही रख-रखाव के लिए ग्राहक पुस्तिका को ध्यानपूर्वक पढ़ें।

As you read this manual, you will find information preceded by a **NOTICE** symbol. That information is intended to help you avoid damage to your pumpset, other property, or the environment.

जैसे आप इस पुस्तिका को पढ़ेंगे, आपको **ध्यान रखें** के प्रतीक से सूचित किया गया है। यह जानकारी आपको अपने पम्पसेट, अन्य संपत्ति, या पर्यावरण को नुकसान से बचाने के इरादे से दी गयी है।

We suggest you read the warranty policy to fully understand its coverage and your responsibilities of ownership.

हम यह सुझाव देते हैं कि सुचारू रूप से पम्पसेट चलाने के लिए वारंटी नीति की सभी बातों को ध्यानपूर्वक पढ़ कर समझ लें।

# INTRODUCTION परिचय

When your pumpset needs scheduled maintenance, keep in mind that your authorised Honda servicing dealer is specially trained in servicing Honda pumpsets. Your authorized Honda servicing dealer is dedicated to your satisfaction and will be pleased to answer your questions and concerns.

पम्पसेट के सही रख-रखाव के लिए होण्डा पम्पसेट, होण्डा के अधिकृत डीलर द्वारा ही ठीक करवाना चाहिए जो कि होण्डा द्वारा प्रशिक्षित हैं। आपका अधिकृत सर्विस डीलर आपकी संतुष्टि के लिए समर्पित है और आपकी सभी समस्याओं का उचित समाधान करने के लिए तत्पर है।

We welcome your valuable suggestions & feedback.

हम आपके बहुमूल्य सुझाव और प्रतिक्रिया का स्वागत करते हैं।

Kindly send your feedback to Marketing Manager:

कृपया, विपणन प्रबंधक को अपनी प्रतिक्रिया भेजें।

or else  
अथवा

contact our Customer Care Centre for Support :

सहायता के लिए हमारे ग्राहक सेवा केंद्र से संपर्क करें:

Honda India Power Products Limited

Phone No.: 0120-2590100

e-mail : ho.mktg@hipp.co.in

Working Hours : 08:15 A.M. to 05:15 P.M. (Mon to Fri)

होण्डा इंडिया पॉवर प्रोडक्ट्स लिमिटेड

दूरभाष नंबर : ०१२०-२५९०१००

ई-मेल : ho.mktg@hipp.co.in

कार्य समय: प्रातः ०८:१५ से सायं ०५:१५ बजे तक (सोम से शुक्र)

Toll Free No.

**1800 11 2323**

टोल फ्री नंबर

**१८०० ११ २३२३**

Working Hours: 09:00 A.M. to 07:00 P.M.

(Available Monday to Sunday except on Public Holidays)

कार्य समय: प्रातः ०९:०० से सायं ०७:०० बजे तक

(सर्वजनि क छुट्टियों को छोड़ कर सोमवार से रविवार तक उपलब्ध)

Best Wishes,

Honda India Power Products Limited

शुभकामनाएं

होण्डा इंडिया पॉवर प्रोडक्ट्स लिमिटेड

To access information about Operations,  
Maintenance & Troubleshooting, please visit:  
[www.hppsv.com/IND/](http://www.hppsv.com/IND/)

or scan



संचालन, रख-रखाव और समस्या निवारण  
के बारे में कृपया देखें:

[www.hppsv.com/IND/](http://www.hppsv.com/IND/)

या स्केन



## A FEW WORDS ABOUT SAFETY

### सुरक्षा के बारे में कुछ निर्देश

Your safety and the safety of others are very important, and using this pumpset safely is an important responsibility.

आपकी और दूसरों की सुरक्षा बहुत ही जरूरी है। पम्पसेट को सुरक्षितता के साथ चलाना आपका दायित्व है।

To help you make informed decisions about safety, we have provided operating procedures and other information on labels and in this manual. This information alerts you to potential hazards that could hurt you or others.

इस पुस्तिका में और पम्पसेट पर दिए लेबल पर संचालन प्रक्रियाएँ और अन्य जानकारी प्रदान की गई है, जो कि आपको सुरक्षा के बारे में सूचित निर्णय लेने में मदद करेगी। यह जानकारियाँ संभावित खतरे, जो आपको और दूसरों को जख्मी कर सकते हैं, उनसे सचेत करती हैं।

Of course, it is not practical or possible to warn you about all the hazards associated with operating or maintaining a pumpset. You must use your own good judgement.

बेशक यह व्यावहारिक नहीं है कि पम्पसेट के परिचालन के लिए हर संभावित खतरों के बारे में आपको बता सकें, आपको भी अपने अच्छे निर्णय का उपयोग करना चाहिए।

You will find important safety information in a variety of forms, including:

सुरक्षा निर्देश आपको विभिन्न स्थिति में मिलेंगे जैसे कि :

- **Safety Labels** - on the pumpset.

**सुरक्षा निर्देश** - आपके पम्पसेट पर लेबल दिए हुए हैं।

- **Safety Messages** - preceded by a safety alert symbol  and one of three signal words, DANGER, WARNING or CAUTION.

**सुरक्षा संदेश** - चेतावनी प्रतीक  के बाद और तीन संकेत शब्दों में से एक - खतरा, चेतावनी या सावधानी।

# INTRODUCTION परिचय

---

These signal words mean:

इन सांकेतिक शब्दों का अर्थ है :

**⚠ DANGER**

You **WILL** be **KILLED** or **SERIOUSLY HURT** if you don't follow instructions.

**⚠ खतरा**

आपको गंभीर चोट लगेगी या आप मरेंगे, अगर आप निर्देशों का पालन नहीं करेंगे।

**⚠ WARNING**

You **CAN** be **KILLED** or **SERIOUSLY HURT** if you don't follow instructions.

**⚠ चेतावनी**

आपको गंभीर चोट लग सकती है या आप मर सकते हैं अगर आप निर्देशों का पालन नहीं करेंगे।

**⚠ CAUTION**

You **CAN** be **HURT** if you don't follow instructions.

**⚠ सावधानी**

आपको चोट लग सकती है अगर आप निर्देशों का पालन नहीं करेंगे।

- **Safety Headings** - such as **IMPORTANT SAFETY INFORMATION**.  
सुरक्षा शीर्षक - महत्वपूर्ण सुरक्षा अनुदेश।
- **Safety Section** - such as **PUMPSET SAFETY**.  
सुरक्षा अनुभाग - जैसे कि पम्पसेट सुरक्षा।
- **Instructions** - How to use this **PUMPSET** correctly and safely.  
निर्देश - सही ढंग से और सुरक्षित रूप से यह पम्पसेट का उपयोग कैसे करें।

This entire book is filled with important safety information - please read it carefully.

इस पूरी किताब में महत्वपूर्ण सुरक्षा जानकारी है - कृपया ध्यान से पढ़ें।

# CONTENTS विषय

PUMPSET SAFETY .....	6
पम्पसेट सुरक्षा	
SAFETY INSTRUCTIONS .....	11
सुरक्षा निर्देश	
COMPONENT IDENTIFICATION .....	13
उपकरणों की पहचान	
PRE-OPERATION CHECK .....	14
उपयोग के पहले जाँच	
OPERATION.....	18
प्रयोग	
SERVICING YOUR PUMPSET.....	21
पम्पसेट की सर्विस	
TRANSPORTING & STORAGE.....	27
परिवहन एवं भंडारण करना	
TROUBLESHOOTING.....	29
खराबी ठीक करना	
TECHNICAL INFORMATION .....	32
तकनीकी जानकारी	
ASSEMBLY .....	35
असेंबली	
WARRANTY POLICY .....	36
वारण्टी पॉलिसी	
INSTALLATION & FREE SERVICES .....	38
संस्थापन और मुफ्त सेवा	
LIST OF AREA OFFICES .....	39
एरिया ऑफिस एड्रेस की सूची	
PDI & FREE SERVICE COUPONS .....	I-IV
पी.डी.आई. और मुफ्त सेवा कूपन	

# PUMPSET SAFETY पम्पसेट सुरक्षा

## IMPORTANT SAFETY INFORMATION महत्वपूर्ण सुरक्षा जानकारी

Most accidents with pumpset can be prevented if you follow all instructions in this manual and on the pumpset. Some of the most common hazards are discussed below, along with the best way to protect yourself and others.

आप इस पुस्तिका में और पम्पसेट पर दिए गए सभी निर्देशों का पालन करते हैं, तो पम्पसेट के साथ अधिकांश दुर्घटनाओं को रोका जा सकता है। कुछ सबसे आम खतरों के बारे में आपसे नीचे चर्चा कर रहे हैं। खुद को और दूसरों की रक्षा करने के लिए नीचे दिये गये निर्देशों का पालन करें।

### Operator Responsibility चलाने वाले की जिम्मेदारी

- Know how to stop the pumpset quickly in case of emergency.

आपातकालीन स्थिति में पम्पसेट को रोकने की जानकारी।

- Be sure that anyone who operates the pumpset receives proper instruction. Do not let children operate the pumpset without parental supervision.

ध्यान रखें की जो व्यक्ति पम्पसेट चला रहा है उसे पूरी जानकारी हो। बच्चों को माता पिता के पर्यवेक्षण के बिना पम्पसेट संचालित करने मत दें।

### Carbon Monoxide Hazards कार्बन मोनोऑक्साईड के खतरा

An engine's exhaust contains toxic carbon monoxide, which you cannot see or smell. Breathing carbon monoxide can KILL YOU IN MINUTES. To avoid carbon monoxide poisoning, follow these instructions when operating a pumpset.

ध्यान रखें की इंजन निकास प्रणाली से जहरीली कार्बन मोनोऑक्साईड गैस बाहर निकलती है जो कि बेरंग और गंधहीन होती है, इसके साँस लेने पर अंदर जाने से कुछ ही समय में कोई मर भी सकता है। इंजन चलाते समय कार्बन मोनोऑक्साईड का खतरा टालने के लिए नीचे दिए गये दिशा निर्देशों का पालन कीजिए।

- Only run a pumpset OUTSIDE, far away from windows, doors, and vents.

हमेशा पम्पसेट को खुले में ही चलायें, खुली खिड़की, दरवाजों या निकास के नजदीक में न चलायें।

# PUMPSET SAFETY पम्पसेट सुरक्षा

- Never operate a pumpset inside a house, garage, basement, crawl or partially enclosed space. **Never ever operate a pumpset inside deep well.**

पम्पसेट को घर, गेराज, तहखाना, छोटी जगह या बंद अथवा आंशिक रूप से बंद जगह के अन्दर नहीं चलाये। **पम्पसेट को गहरे कुएँ में कतई ना चलाएँ।**

- Never operate a pumpset near open doors or windows.

कभी भी खुली खिड़की, दरवाजों के नजदीक में पम्पसेट न चलायें।

- Get fresh air and seek medical attention immediately if you suspect you have inhaled carbon monoxide.

अगर आपको संदेह है कि आपने साँस में कार्बन मोनोऑक्साईड खींच ली है, तो खुली हवा में ताज़ी साँस लें और तुरंत वैद्यकीय चिकित्सा करें।

Early symptoms of carbon monoxide exposure include headache, fatigue, shortness of breath, nausea, and dizziness. Continued exposure to carbon monoxide can cause loss of muscular coordination, loss of consciousness, and then death.

कार्बन मोनोऑक्साईड संपर्क के प्रारंभिक लक्षणों में सिर दर्द, थकान, साँस की तकलीफ, उल्टी और चक्कर आना शामिल हैं। निरंतर कार्बन मोनोऑक्साईड के संपर्क से माँसपेशियों के समन्वय की कमी, बेहोशी, और फिर मौत हो सकती है।

## Fire and Burn Hazards आग और जलने के खतरें

- The exhaust system gets hot enough to ignite some materials.

निकास प्रणाली कुछ भी सामग्री प्रज्वलित करने के लिए पर्याप्त गर्म हो जाती है।

- Keep the pumpset at least 1 meter away from buildings and other equipment during operation.

प्रयोग के दौरान पम्पसेट को इमारत की दिवारों और अन्य उपकरणों से कम से कम 1 मीटर (3 फुट) दूरी पर रखें।

- Do not enclose the pumpset in any structure.

कृपया पम्पसेट किसी बंद जगह में न चलायें।

- Keep flammable materials away from the pumpset.

कृपया पम्पसेट को ज्वलनशील सामग्री से दूर रखें।

# PUMPSET SAFETY पम्पसेट सुरक्षा

---

- The muffler becomes very hot during operation and remains hot for a while after stopping the pumpset. Be careful not to touch the muffler while it is hot. Let the engine cool before storing the pumpset indoors.

मफलर प्रयोग के दौरान बहुत गर्म हो जाता है और पम्पसेट को रोकने के बाद थोड़ी देर के लिए गर्म रहता है। कृपया सावधानी बरतें, गरम अवस्था में मफलर को न छूने की खबरदारी लें। पम्पसेट का भंडारण करने से पहले उसे उपरोक्त ठंडा होने दें।

## **Refuel With Care सावधानी से ईंधन भरना**

Petrol is extremely flammable, and petrol vapour can explode.

Allow the engine to cool, if it has been in operation.

पेट्रोल अत्यंत ज्वलनशील है, और पेट्रोल की भाप विस्फोट कर सकती है। पम्पसेट का प्रयोग किया गया है, तो पम्पसेट को बंद करने के बाद उसे ठंडा होने दें।

Refuel only outdoors in a well-ventilated area with the engine off.

ईंधन भरते समय पम्पसेट बंद रखे और खुली और हवादार क्षेत्र में ही भरें।

Do not refuel during operation.

उपयोग के दौरान ईंधन न भरें।

Do not overfill the fuel tank (See Page 33).

फ्यूल टैंक में ईंधन जरूरत से ज़्यादा न भरें (पृष्ठ देखें 33)।

Never smoke near petrol, and keep other flames and sparks away.

पेट्रोल के पास धूम्रपान कभी नहीं करें और अन्य लपटें और स्पार्क से दूर रखें।

Always store petrol in an approved container.

Make sure that any spilled fuel has been wiped up before starting the pumpset.

पेट्रोल को हमेशा अनुमोदित कंटेनर में रखें।

सुनिश्चित करें कि पम्पसेट चालू करने से पहले फैला हुआ ईंधन साफ कर लिया गया है।

# PUMPSET SAFETY पम्पसेट सुरक्षा

## SAFETY LABEL LOCATION सुरक्षा लेबल का स्थान

These labels warn you of potential hazards that can cause serious injury. Read them carefully. If a label comes off or becomes hard to read, contact your Honda servicing dealer for a replacement.

यह लेबल आपको संभावित खतरों से गंभीर चोट लगने की चेतावनी देते हैं। इसे ध्यानपूर्वक पढ़ें। अगर कोई भी लेबल उतर आता है या पढ़ने के लिए मुश्किल हो जाता है, तो बदलने के लिए अपने अधिकृत होण्डा सर्विसिंग डीलर से संपर्क करें।

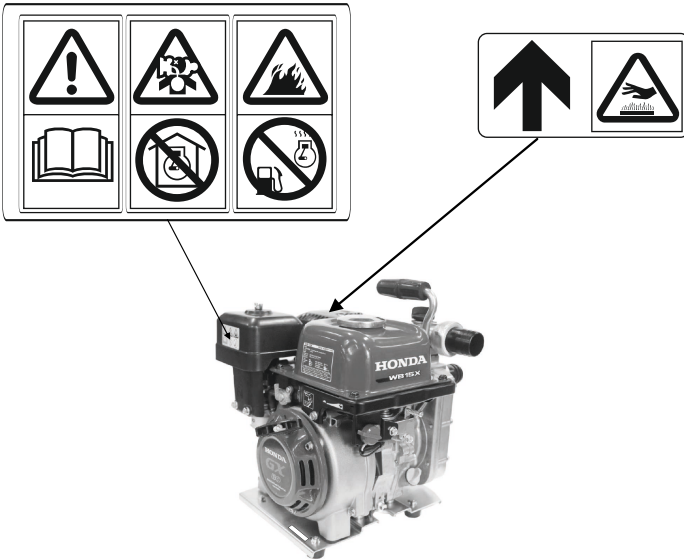

- Honda pumpset is designed to give safe and dependable service if operated according to instructions.

Read and understand the Owner's Manual before operating the pumpset. Failure to do so could result in personal injury or equipment damage.

- होण्डा पम्पसेट, यदि निर्देशों के अनुसार इस्तेमाल किया गया, तो सुरक्षित और भरोसेमंद सेवा देगा।

पम्पसेट चलाने से पहले ग्राहक पुस्तिका को ध्यानपूर्वक पढ़ लें और समझ लें। ऐसा न करने से खुद को या उपकरण को नुकसान हो सकता है।

## PUMPSET SAFETY पम्पसेट सुरक्षा



- Exhaust contains poisonous carbon monoxide, a colorless, odorless gas. Breathing carbon monoxide can cause loss of consciousness and may lead to death.
- If you run the pumpset in an area that is confined, or even partially enclosed area, the air you breathe could contain a dangerous amount of exhaust gas.
- Never run your pumpset inside a garage, house or near open windows or doors.
- ध्यान रखें की एग्जॉस्ट से जहरीली कार्बन मोनोऑक्साईड गैस बाहर निकलती है जो कि बेरंग और गंधहीन होती है, इसके साँस लेने से बेहोशी और मौत का कारण भी हो सकता है।
- अगर आप पम्पसेट सीमित क्षेत्र, या आंशिक रूप से बंद क्षेत्र में चलाते हैं तो आपकी साँस में खतरनाक मात्रा में एग्जॉस्ट गैस हो सकता है।
- पम्पसेट को बंद कमरे, गैराज, या खुली खिड़की, दरवाजों के नज़दीक न चलायें।



- Petrol is highly flammable and explosive. Turn the engine off and let it cool before refueling.
- पेट्रोल एक ज्वलनशील पदार्थ है इसकी भाप से धमाका भी हो सकता है। इंजन को बंद करने के बाद ईंधन भरने से पहले उसे ठंडा होने दें।



- A hot exhaust system can cause serious burns. Avoid contact if the engine has been running.
- एग्जॉस्ट निकास प्रणाली काफी गर्म हो जाती है इससे गंभीर जलन हो सकती है। चालू इंजन के संपर्क से बचें।

# SAFETY INSTRUCTIONS सुरक्षा निर्देश

To ensure safe operation सुरक्षित चलाने के लिए

PLEASE DO NOT USE PUMPSET INSIDE AN ENCLOSED AREA. ENSURE ADEQUATE VENTILATION WHILE PUMPSET IS IN OPERATION.

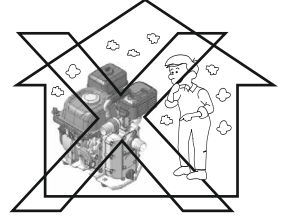

कृपया पम्पसेट किसी बंद जगह में न चलायें।  
पम्पसेट खुले वातावरण में ही चलायें जहाँ वायु  
का पर्याप्त आवागमन हो।

Honda pumpset is designed to give safe and dependable service if operated according to instructions.

होण्डा पम्पसेट, यदि निर्देशों के अनुसार इस्तेमाल किया गया, तो सुरक्षित और भरोसेमंद सेवा देगा।

Read and understand the Owner's Manual before operating the pumpset. Failure to do so could result in personal injury or equipment damage.

पम्पसेट चलाने से पहले ग्राहक पुस्तिका को ध्यानपूर्वक पढ़ लें और समझ लें। ऐसा न करने से खुद को या उपकरण को नुकसान हो सकता है।

**▲ WARNING** EXHAUST GAS CONTAINS POISONOUS CARBON MONOXIDE.

**▲ चेतावनी** एग्जॉस्ट गैस से जहरीली कार्बन मोनोऑक्साईड निकलती है।

TO PREVENT FIRE HAZARDS, KEEP THE UNIT IN OPERATION. ATLEAST 3 FT. (1MTR.) AWAY FROM THE BUILDINGS / EQUIPMENTS. COMBUSTIBLE OR INFLAMMABLE MATERIALS SHOULD BE STORED AWAY.

आग के खतरों को रोकने के लिए प्रयोग के दौरान पम्पसेट को ईमारत / अन्य उपकरणों / ज्वलनशील प्रदार्थ से कम से कम 1 मीटर (3 फुट) दूरी पर रखें। ज्वलनशील पदार्थ को दूरी पर रखा जाना चाहिए।

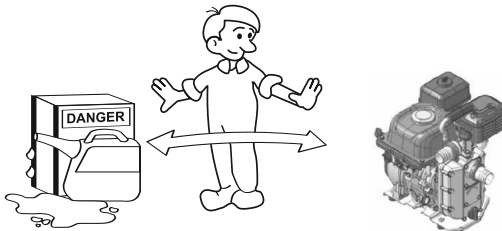

# SAFETY INSTRUCTIONS सरक्षा निर्देशु

WHILE REFILLING, STOP ENGINE  
AND DO NOT SMOKE, WIPE SPILLED FUEL.

ईंधन भरते समय धुम्रपान न करें, पम्पसेट बंद करें  
और फैले हुए ईंधन को साफ करें ।

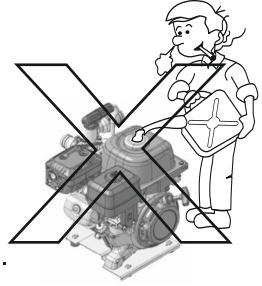

**⚠ CAUTION** SPILLED FUEL MAY CAUSE FIRE.

**⚠ सावधानी** फैले हुए ईंधन से आग लग सकती है।

DO NOT CONNECT PIPE TO EXHAUST  
MUFFLER.

निकास प्रणाली मफलर से पाइप को न जोड़ें।

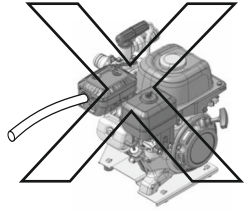

DO NOT PUT A DUST COVER ON  
THE PUMPSET WHILE IN  
OPERATION.

पम्पसेट प्रयोग के समय कवर से न ढकें।

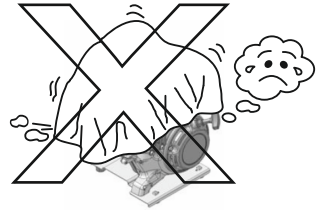

INCLINATION OF PUMPSET  
SHOULD NOT EXCEED 20°  
DURING OPERATION.

पम्पसेट प्रयोग के समय पम्पसेट का  
झुकाव 20° से अधिक नहीं होना चाहिए।

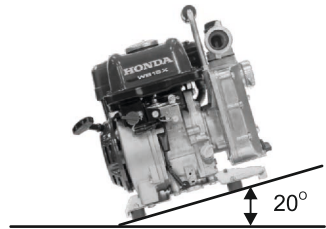

# COMPONENT IDENTIFICATION

## उपकरणों की पहचान

1. HANDLE CARRY उठाने का हैंडल
2. FUEL TANK CAP फ्यूल टैंक कैप
3. THROTTLE LEVER थ्रोटल लीवर
4. STARTER GRIP स्टार्टर ग्रिप
5. FUEL VALVE LEVER फ्यूल वॉल्व लीवर
6. FUEL DRAIN SCREW फ्यूल ड्रेन स्कू
7. CHOKE LEVER चोक लीवर
8. AIR CLEANER एयर क्लीनर
9. SPARK PLUG स्पार्क प्लग
10. MUFFLER मफलर

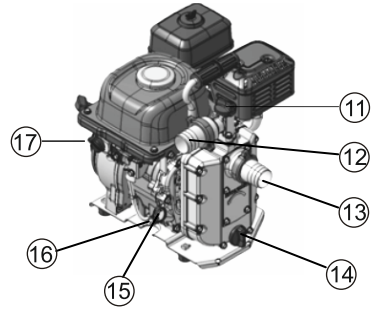
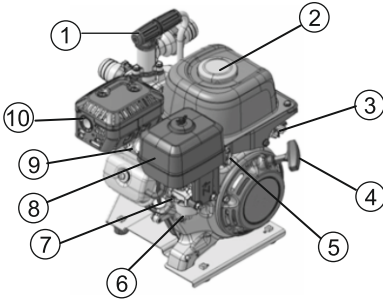

11. PRIMING WATER FILLER CAP प्राइमिंग वाटर फिलर कैप
12. DISCHARGE PORT डिस्चार्ज पोर्ट
13. SUCTION PORT सक्शन पोर्ट
14. PUMP DRAIN PLUG पम्प ड्रेन प्लग
15. OIL FILLER CAP ऑयल फिलर कैप
16. OIL DRAIN BOLT ऑयल ड्रेन बोल्ट
17. ENGINE SWITCH इंजन स्विच
18. STRAINER स्ट्रेनर

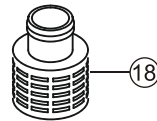

# PRE-OPERATION CHECK

## उपयोग से पहले जाँच

Always check the following items before you start the pumpset.  
Check the General Condition of the Pumpset.

पम्पसेट को चालू करने से पहले निम्न परिस्थिति की जाँच कर लें।  
पम्पसेट की साधारण हालत की जाँच करें।

1. Look around and underneath the pumpset for signs of oil or petrol leaks.

पम्पसेट के नीचे देखें कि कहीं ऑयल या पेट्रोल लीक तो नहीं हो रहा है।

2. Remove any excessive dirt or debris, especially around the muffler and recoil starter.

मफलर और रिकॉइल स्टार्टर के पास जमी हुई गन्दगी को हटाएं।

3. Look for sign of damage.

टूट फूट को जाँचें।

4. Check that all shroud and covers are in place, and all nuts, bolts, and screws are tightened.

जाँचें कि सभी श्राउड व कवर अपने जगह पर है, सभी नट, बोल्ट और पेंच कसे हुए हैं।

### 1. OIL LEVEL इंजन ऑयल स्तर जाँचे



Be sure to check the pumpset on a level surface with the pumpset stopped.



इंजन को बंद करके समतल सतह पर रखकर ही जाँचे।

1. Check the oil level, if the oil level is low.

इंजन का ऑयल स्तर जाँच ले।

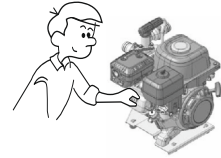

2. Fill the oil to the upper level.

ऑयल को उपरी सतह तक भरें।

OIL FILLER NECK  
ऑयल भरने की जगह

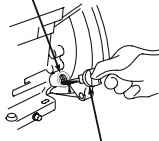

OIL FILLER CAP/DIPSTICK  
ऑयल फिलर कैप/डिपस्टिक

UPPER LIMIT  
अधिकतम स्तर

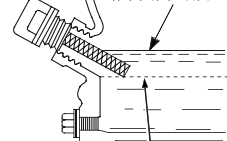

LOWER LIMIT  
न्यूनतम स्तर

PRO HONDA GENUINE  
4-STROKE Engine oil.  
SAE 10W-30

प्रो होण्डा जेन्युइन ४-स्ट्रोक  
इंजन ऑइल  
एस.ए.ई. 10 डब्ल्यू-30

# PRE-OPERATION CHECK उपयोग से पहले जाँच

## OIL ALERT SYSTEM ऑयल अलर्ट सिस्टम

a. If the oil in the crankcase falls below a safe limit then the oil alert system will automatically turn the pumpset 'OFF'.

अगर क्रैन्ककेस में ऑयल का स्तर सुरक्षित स्तर से नीचे आता है तो ऑयल अलर्ट सिस्टम स्वचालित ढंग से पम्पसेट को 'ऑफ' कर देगा।

b. In that case fill the oil to upper level and restart the pumpset.

ऐसा होने पर इंजन ऑयल उपरी स्तर तक भर कर पम्पसेट दुबारा स्टार्ट करें।

**▲ CAUTION** Check engine oil before each operation.  
Use only recommended engine oil.

**▲ सावधानी** प्रत्येक ऑपरेशन से पहले इंजन ऑयल जाँच लें।  
अनुशंसित इंजन ऑयल ही प्रयोग करें।

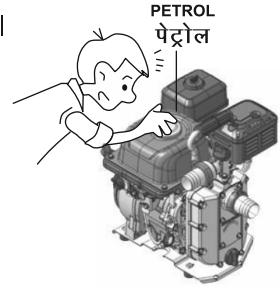

## 2. FUEL LEVEL फ्यूल स्तर

a. Check the fuel level.

ईंधन का स्तर जाँचें।

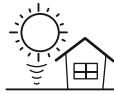

b. If the fuel level is low, fill to the shoulder of the fuel filter.

अगर यह कम है तो, फ्यूल फिल्टर लेवल तक ईंधन भर दीजिए।

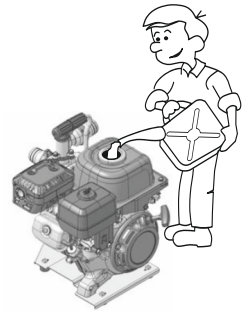

**▲ CAUTION** Never use an oil / petrol mixture or dirty Petrol.

Always use unleaded petrol only.

**▲ सावधानी** गंदा / ऑयल मिश्रित पेट्रोल का उपयोग ना करें।

हमेशा शीसा रहित पेट्रोल ही प्रयोग करें।

## PRE-OPERATION CHECK उपयोग से पहले जाँच

### 3. AIR CLEANER एयर क्लीनर

- a. Open the air cleaner cover nut and remove air cleaner element.

एयर क्लीनर कवर नट को खोलिये और एयर क्लीनर कवर निकालिए।

- b. Open the wing nut and remove Air Cleaner Element and Packing, and then separate them.

विंग नट को खोलिये और एयर क्लीनर एलीमेंट और पैकिंग को निकालिए, और फिर उन्हें अलग कर लें।

- c. Carefully check both elements for holes or tears or oil contamination and replace, if damaged. Check for dirt in the air cleaner element. If it is dirty, clean it (See page 24).

दोनों एयर क्लीनर एलीमेंट को ध्यानपूर्वक जाँच लें कि कहीं कोई छेद ना हो या फटा हुआ ना हो या इंजन ऑयल से भीगा हुआ ना हो, अन्यथा इन्हें बदल दें। अगर गंदा हो तो इन्हें साफ करें (देखें पृष्ठ 24)।

- d. Install the air cleaner elements with packing and tighten the wing nut. Install the air cleaner cover. Tighten the air cleaner cover nut.

एयर क्लीनर एलीमेंट और पैकिंग को लगा दें और विंग नट को कस दें। फिर एयर क्लीनर कवर लगा कर एयर क्लीनर कवर नट को कस दें।

#### NOTICE

Operating the pumpset without an air cleaner element or with a damaged air cleaner element, will allow dirt to enter the engine, causing rapid engine wear. This is not covered under Warranty.

#### ध्यान रखें

पम्पसेट का प्रयोग बिना एयर क्लीनर एलीमेंट, या खराब एयर फिल्टर से करने से इंजन में गंदगी/घूल चला जाएगा, जिससे पम्पसेट का इंजन जल्दी खराब हो जाएगा। इस परिस्थिति में वारन्टी मान्य नहीं होगी।

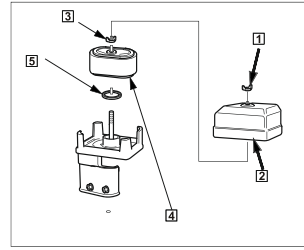

#### 1. AIR CLEANER COVER NUT

एयर क्लीनर कवर नट

#### 2. AIR CLEANER COVER

एयर क्लीनर कवर

#### 3. WING NUT विंग नट

#### 4. AIR CLEANER ELEMENTS

एयर क्लीनर एलीमेंट

• Foam Element फोम एलीमेंट

• Paper Element पेपर एलीमेंट

#### 5. PACKING पैकिंग

# PRE-OPERATION CHECK उपयोग से पहले जाँच

## 4. PUMP पम्प

- a. Connect the suction hose.  
सक्शन होज़ को जोड़ दें।

### ⚠ CAUTION

Always use the strainer with the suction hose as gravel or debris sucked into the pump will cause serious impeller damage. Ensure proper clamping with band hose.

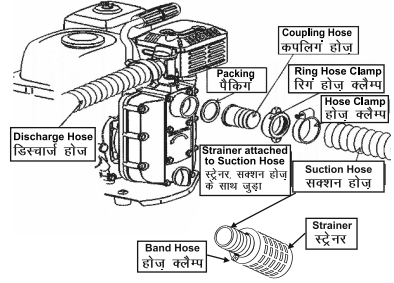

### ⚠ सावधानी

सक्शन होज़ के साथ हमेशा, स्ट्रेनर का इस्तेमाल करें वर्ना पम्प के अन्दर कंकड़-कचरा जाने से उसके इम्पेल्सर को भारी नुकसान पहुँचेगा। होज़ क्लैम्प के साथ सही जुड़ा है, सुनिश्चित करें।

- b. Connect the discharge hose.  
डिस्चार्ज होज़ को जोड़ दें।

- c. Check the priming water.  
प्राइमिंग वाटर की जाँच करें।

Remove CAP FILLER to check / fill priming water  
कैप फिलर जाँच करने व प्राइमिंग के लिए पानी भरने के लिए निकालें

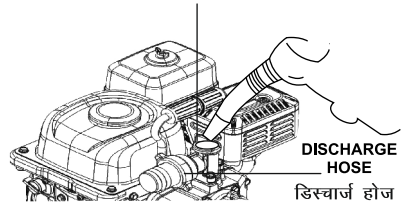

It is recommended that the water chamber should be primed with full of water before operating.

सुझाव दिया जाता है कि पम्प चालू करने से पहले वाटर चैंबर में पूरा पानी भर कर ही प्राइमिंग की जाए।

### ⚠ CAUTION

Never attempt to operate the pump without priming water as the pump will overheat. Extended dry operation will destroy the pump seal.

### ⚠ सावधानी

पम्प को बिना प्राइमिंग पानी के न चलाएँ, वर्ना पम्प अत्याधिक गर्म हो जाएगा। ज्यादा समय तक सूखे पम्प को चलाने से उसकी सील खराब हो जाएगी।

# OPERATION प्रयोग

## STARTING THE ENGINE इंजन को चालू करना

1. Move the fuel valve lever to the 'ON' position.

फ्यूल वाल्व लीवर को 'ऑन' पोजिशन पर घुमा दीजिए।

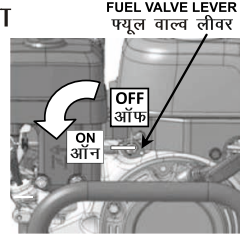

2. To start a cold engine, move the choke lever to the 'CLOSED' position.

इंजन ठंडा हो तो चोक लीवर को 'बंद' की दिशा में खींचें।

To restart a warm engine, leave the choke lever in the 'OPEN' position.

गरम इंजन को दुबारा चालू करने के लिए चोक नॉब को 'ओपन' पोजिशन (खुला) में रखें।

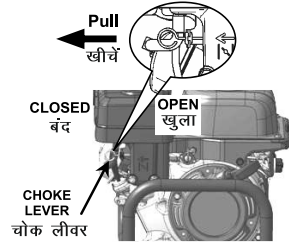

3. Move the throttle lever away from the MIN. position, about  $\frac{1}{3}$  of the way toward the MAX. position.

थ्रोटल लीवर को न्यूनतम के विपरीत दिशा में घुमायें, लगभग  $\frac{1}{3}$  अधिकतम की दिशा की ओर।

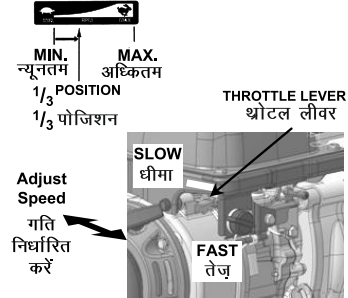

4. Turn the engine switch to the 'ON' position.

इंजन स्विच को 'ऑन' पोजिशन में घुमायें।

5. Operate the starter.

स्टार्टर को चलाए।

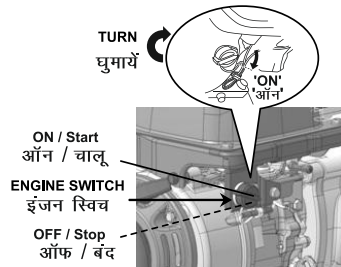

## RECOIL STARTER : रि कॉइल स्टार्टर :

Pull the starter grip lightly until you feel resistance, then pull briskly in the direction of the arrow as shown in the figure. Return the starter grip gently.

स्टार्टर ग्रिप को धीरे से खींचें जब तक आपको खिंचाव महसूस न हो, फिर दर्शाए गए तीर की दिशा में तेजी से खींच दें। स्टार्टर ग्रिप वापस धीरे से लौटने दें।

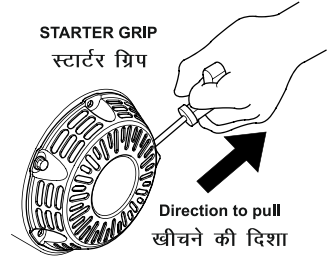

### NOTICE

Do not allow the starter grip to snap back against the pumpset. Return it gently to prevent damage to the starter grip.

Never attempt to operate the pump without priming water as the pump will overheat. Extended dry operation will destroy the pump seal.

### ध्यान रखें

स्टार्टर ग्रिप को तेजी से वापस न आने दें। स्टार्टर ग्रिप को क्षति से बचाने के लिए धीरे से स्टार्टर ग्रिप लौटने दें।

पम्प को बिना प्राइमिंग पानी के न चलाएँ, वरना पम्प अत्याधिक गर्म हो जाएगा। ज्यादा समय तक सूखे पम्प को चलाने से उसकी सील खराब हो जाएगी।

6. If the choke lever was pulled to the CLOSED position to start the engine, gradually push it to the OPEN position as the engine warms up.

इंजन को चालू करने के लिए यदि चोक नॉब को 'बंद' की स्थिति में खींचा गया था, तो इंजन के गरम होने जाने पर इसे धीरे से खुलने 'ओपन' की स्थिति में धकेलिये।

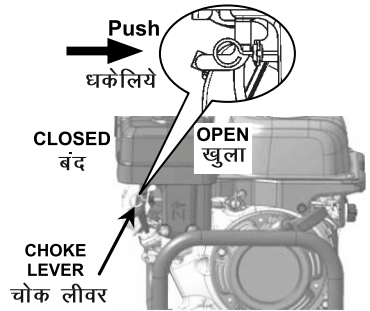

## OPERATION प्रयोग

### STOPPING THE ENGINE इंजन को बंद करना

Under normal conditions, use the following procedure.

साधारण स्थिती में निम्न बातों को अपनाएं।

1. Move the throttle lever to the MIN. position.

थ्रोटल लीवर को न्यूनतम की तरफ घुमायें।

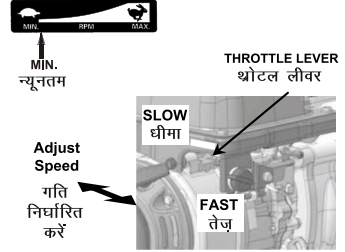

2. Turn the engine switch to the 'OFF' position.

इंजन स्विच को 'ऑफ' पोजिशन पर करें।

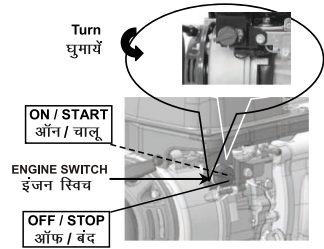

3. Turn the fuel valve lever to the 'OFF' position.

फ्यूल वाल्व लीवर को 'ऑफ' पोजिशन पर करें।

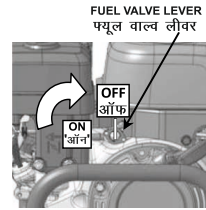

4. Drain out water from the pump by opening pump drain plug.

पम्प ड्रेन प्लग को घुमा करके खोलें और पानी पम्प में से निकाल दें।

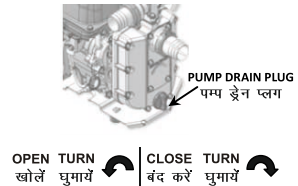

#### NOTICE













To stop the engine in an emergency, simply turn the engine switch to the 'OFF' position.

#### ध्यान रखें

आपातकालीन स्थिती मे इंजन रोकने के लिये इंजन स्विच को 'ऑफ' पोजिशन पर घुमा दीजिए।

# SERVICING YOUR PUMPSET पम्पसेट की सर्विस

## MAINTENANCE SCHEDULE रख-रखाव समय सारणी

REGULAR SERVICE PERIOD (3) Perform every indicated month or operating hour interval, whichever comes first. सामान्य सर्विस अवधि (3) हर संकेत महीने या ऑपरेटिंग घंटे के अंतराल पर परफॉर्म करें, जो भी पहले आए ।	Each use प्रत्येक उपयोग के पहले	First month or पहले माह या	Every 3 months or हर तीसरे माह या	Every 6 months or हर माह या छह	Every year or हर साल या	Refer to page पृष्ठ देखें
ITEM चीजें						
Engine Oil इंजन ऑयल 	Check level लेवल जाँचें	Change बदलें		Change बदलें		26
Air cleaner एयर क्लीनर 	Check जाँचें		Clean साफ करें		Replace बदलना	24
Spark plug स्पाक प्लग 				Clean साफ करें	Replace बदलना	25
Idle speed आइडल स्पीड					Check-adjust <sup>(2)</sup> जाँचें-एडजस्ट	
Valve clearance वाल्व क्लीयरन्स 					Check-adjust <sup>(2)</sup> जाँचें-एडजस्ट	
Combustion chamber कम्बशन चेंबर 	Clean साफ करें	After every 500 hrs. <sup>(2)</sup> हर 500 घंटों के बाद				
Fuel tank & filter फ्यूल टैंक व फिल्टर 				Clean <sup>(2)</sup> साफ करें		26
Fuel tube फ्यूल ट्यूब 	Check जाँचें	Every 2 years (Replace if necessary) <sup>(2)</sup> हर दो साल (बदले अगर जरूरत पड़े)				
Impeller इम्पेलर 					Check जाँचें	
Casing / Volute / Gasket केसिंग / वॉल्यूट / गैसकेट					Check जाँचें	

### Note : ध्यान दें:

- (1) Service more frequently when used in dusty conditions.  
धूल भरी जगह पर उपयोग करने पर सर्विस कम अंतराल में करें ।
- (2) These items should be serviced by your servicing dealer, unless you have the proper tools and are mechanically proficient. Refer to Honda shop manual for service procedure.  
यह सारी चीजे होण्डा के अधिकृत डिलर द्वारा ही सर्विस करवानी चाहिये, अगर आपके पास उचित औज़ार और कुशलता नहीं है। सर्विस प्रक्रिया के लिए होण्डा शॉप मैनुअल का संदर्भ लें।
- (3) For commercial use, log hours of operation to determine proper maintenance intervals.  
वाणिज्यिक उपयोग के लिए, उचित रखरखाव के अंतराल निर्धारित करने के लिए इंजन उपयोग के घंटों का सही हिसाब रखें ।

# SERVICING YOUR PUMPSET पम्पसेट की सर्विस

## REFUELING ईंधन भरना

With the engine stopped, remove the fuel tank cap and check the fuel level. refill the fuel if the fuel level is low.

इंजन बंद स्थिति में, ईंधन टैंक कैप को हटा कर ईंधन का स्तर जाँचें। यदि ईंधन का स्तर कम है तो ईंधन को पुनः भरें।

### ▲ WARNING चेतावनी

Petrol is highly flammable and explosive You can be burned or seriously injured when handling fuel.

पेट्रोल अत्याधिक ज्वलनशील और विस्फोटक है। पेट्रोल भरते समय आपको गंभीर चोट लग सकती है या आप जल सकते हैं।

• Stop the engine and keep heat, sparks, and flame away.

इंजन बंद कीजिये, और पेट्रोल को गर्मी, स्पार्क, लौ से दूर रखें।

• Keep heat, sparks, and flame away.

गर्मी, चिंगारी और आग को दूर रखें।

• Handle fuel only outdoors. ईंधन को बाहर खुली जगह पर ही रखें।

• Wipe up spills immediately. फँसे हुए ईंधन को तुरन्त साफ करें।

### NOTICE

*Fuel can damage paint and plastic. Be careful not to spill fuel when filling your fuel tank. Damage caused by spilled fuel is not covered under Warranty.*

### ध्यान रखें

पेट्रोल पेंट और प्लास्टिक को नुकसान पहुंचा सकता है। फ्यूएल टैंक भरते समय सावधान रहें कि वह न गिरे। पेट्रोल के गिरने से होने वाला नुकसान वारंटी के अंतर्गत कवर नहीं होता है।

Refuel in a well-ventilated area before starting the engine. If the engine has been running, allow it to cool. Refuel carefully to avoid spilling fuel. Do not fill the fuel tank above the upper limit mark on the fuel filter.

कृपया ईंधन को बहार खुली जगह पर भरें। अगर इंजन चल रहा है, तो उसे पहले ठंडा होने दें। ईंधन को फेलने से बचाने के लिए सावधानी से ईंधन भरें। ईंधन टैंक को फ्यूएल फिल्टर पर ऊपरी स्तर निशान से ऊपर न भरें।

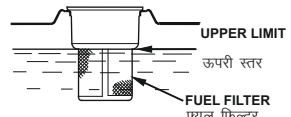
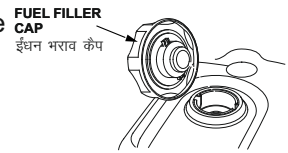

After refueling, reinstall the fuel tank cap securely.

ईंधन भरने के बाद, फ्यूएल टैंक कैप को सुरक्षित रूप से पुनः बंद करें।

## SERVICING YOUR PUMPSET पम्पसेट की सर्विस

Never refuel the engine inside a building where petrol fumes may reach flames or sparks.

कभी भी ऐसी इमारत के अंदर इंजन में पेट्रोल न भरें जहाँ पेट्रोल का वाष्प आग की लपटों या चिंगारी तक पहुँच सकता हो।

Keep petrol away from appliance pilot lights, barbecues, electric appliances, power tools, etc. Spilled fuel is not only a fire hazard, it causes environmental damage. Wipe up spills immediately.

पेट्रोल को बिजली के उपकरण, बारबेक्यू, इलेक्ट्रिक अप्लायंस, पावर औजार आदि से दूर रखें। गिरा हुआ ईंधन न केवल आग का खतरा पैदा करता है, बल्कि इससे पर्यावरण को भी नुकसान होता है। फैले हुए ईंधन को तुरंत साफ करें।

### FUEL RECOMMENDATIONS ईंधन सिफारिशें

Use unleaded petrol with a Research octane rating of 91 or higher. रिसर्च ऑक्टेन रेटिंग 91 या उससे अधिक वाले अनलेडेड पेट्रोल का उपयोग करें।

Never use petrol that is stale, contaminated, or mixed with oil. Avoid getting dirt or water in the fuel tank.

कभी भी बासी, दूषित या तेल में मिला हुआ पेट्रोल इस्तेमाल न करें। ईंधन टैंक में गंदगी या पानी जाने से बचायें।

You may use regular unleaded petrol containing ethanol from 10% to 20% by volume.

हमेशा अनलेडेड (सीसारहित) पेट्रोल जिसमें इथेनॉल 10 से 20 प्रतिशत मिला हो, ही प्रयोग करें।

Use of fuels with content of ethanol greater than shown above may cause starting and/or performance problems. It may also damage metal, rubber, and plastic parts of the fuel system.

इससे ज्यादा मात्रा वाले साल्वेंट इथेनॉल डालने से इंजन चालू होने में और कार्यश्रमता में कमी आएगी। इससे ईंधन प्रणाली के धातू, रबर एवं प्लास्टिक के पुर्जे खराब हो सकते हैं।

Engine damage or performance problems that result from using a fuel with percentages of ethanol greater than shown above and leaded petrol are not covered under warranty.

लेडेड (सीसा युक्त) पेट्रोल या पेट्रोल जिसमें इथेनॉल की मात्रा उपर दिए हुए मात्रा से अधिक हो, उसका उपयोग करने से इंजन को नुकसान या आने वाली समस्याएं वारंटी के अंतर्गत नहीं आती हैं।

# SERVICING YOUR PUMPSET पम्पसेट की सर्विस

## AIR CLEANER एयर क्लीनर

### Cleaning साफ करना

- a. Open the air cleaner cover nut and remove air cleaner cover.

एयर क्लीनर कवर नट को खोलिये और एयर क्लीनर कवर निकालिए।

- b. Open the wing nut and remove Air Cleaner Element and Packing, and then separate them.

विंग नट को खोलिये और एयर क्लीनर एलीमेंट और पैकिंग को निकालिए, और फिर उन्हें अलग कर लें।

- c. If it is dirty, clean it  
अगर गंदा हो तो इन्हे साफ करें।

**Foam element :** Clean the element in warm soapy water, rinse and allow to dry thoroughly, or clean with a high flash point solvent and allow to dry thoroughly. Dip the element in clean engine oil and squeeze out all the excess oil. Excess oil will restrict air flow through the foam element and may cause the engine to smoke at startup.

**फोम एलीमेंट:** फोम एयर फिल्टर को हल्के गरम साबुन वाले पानी में धो कर अच्छी तरह से सुखा लें या डीजल / केरोसिन से धो कर और सुखा कर प्रयोग करें।

एयर फिल्टर को साफ इंजन ऑयल में डुबा कर निचोड़ लें। अगर अधिक ऑयल रह जाएगा तो इंजन से धुआँ ज़्यादा निकलेगा।

**Paper element :** Tap the element lightly several times on a hard surface to remove excess dirt or blow compressed air lightly (30 PSI or less) through the filter from the inside out. Never try to brush the dirt off; brushing will force dirt into the fibers

**पेपर एलीमेंट** अतिरिक्त गंदगी हटाने के लिए पेपर एलिमेंट फिल्टर को किसी सख्त सतह पर थप-थपाएँ या फिल्टर की अंदर की ओर से कॉम्प्रेस्ड हवा का प्रयोग करें (30PSI या उससे कम)। गंदगी साफ करने के लिए कभी भी ब्रुश का प्रयोग ना करें, ऐसा करने से गंदगी ब्रुश के दबाव से फिल्टर के फाइबर के अंदर फंस जायेगा।

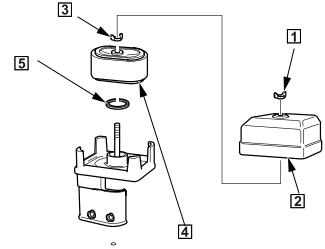

1. AIR CLEANER COVER NUT  
एयर क्लीनर कवर नट
2. AIR CLEANER COVER  
एयर क्लीनर कवर
3. WING NUT विंग नट
4. AIR CLEANER ELEMENTS  
एयर क्लीनर एलीमेंट
  - Foam Element फोम एलीमेंट
  - Paper Element पेपर एलीमेंट
5. PACKING पैकिंग

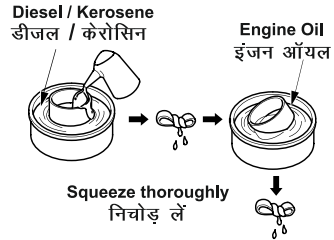

## SERVICING YOUR PUMPSET पम्पसेट की सर्विस

d. Wipe dirt from the air cleaner case and cover using a moist rag. Be careful to prevent dirt from entering the air duct that leads to the carburetor.

एयर क्लीनर केस से गंद को हल्के गीले कपड़े से साफ करें, ध्यान रखें की गंद एयर डक्ट के जरिये कारबोरेटर में न चली जाए ।

e. Install the air cleaner elements with packing and tighten the wing nut. Install the air cleaner cover. Tighten the air cleaner cover nut.

एयर क्लीनर एलीमेंट और पैकिंग को लगा दें और विंग नट को कस दें । फिर एयर क्लीनर कवर लगा कर एयर क्लीनर कवर नट को कस दें ।

### SPARK PLUG स्पार्क प्लग

1. Remove the spark plug.  
स्पार्क प्लग खोलें ।

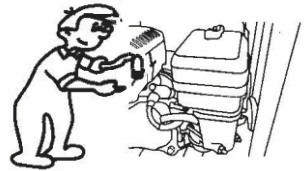

2. Clean the deposit with wire brush.  
प्लग में कार्बन है तो तार वाले ब्रश से साफ करें ।

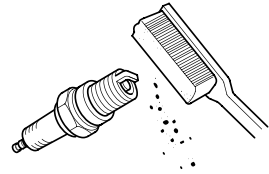

3. Measure the clearance.  
फिलरगेज से प्लग का गैप नापें जरूरत पड़ने पर इलेक्ट्रोड दबा कर ठीक करें ।

#### NOTICE

A loose spark plug can overheat and damage the engine. Over tightening the spark plug can damage the threads in the cylinder head.

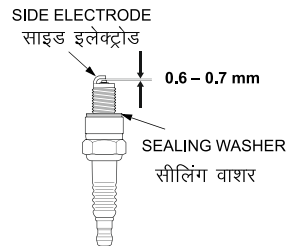

#### ध्यान रखें

ढीला स्पार्क प्लग इंजन को गरम और नुकसान पहुँचा सकता है । ज़्यादा कसने से स्पार्क प्लग सिलेंडर हेड की चूड़ीयाँ खराब कर सकता है ।

# SERVICING YOUR PUMPSET पम्पसेट की सर्विस

## OIL CHANGE ऑयल बदलना

Drain the used oil while the engine is warm. Warm oil drains quickly and completely.

जब इंजन गर्म हो (इस्तेमाल किया गया), इंजन ऑयल को निकालें। गर्म ऑयल जल्दी और पूरी तरह से बाहर निकल जाता है।

1. Remove the oil filler cap.  
ऑयल फिलर कैप को निकाले।

2. Remove the oil drain plug, and drain the oil.  
ऑयल ड्रेन प्लग को खोलियें और ऑयल निकाले।

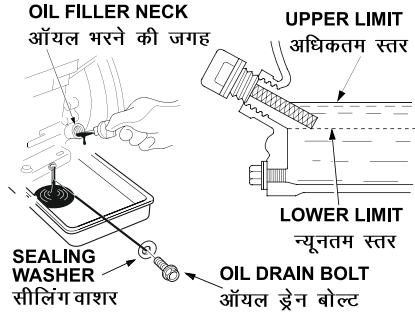

3. Tighten the oil drain plug and refill with the recommended oil to the top of the oil filler neck.

ऑयल ड्रेन प्लग को कस दें और नये अनुशंसित ऑयल को फिलर की उपरी सतह तक भर दीजिये।

## FUEL STRAINER फ्यूल स्ट्रेनर

1. Remove the Fuel Tank.  
फ्यूल टैंक को हटायें।
2. Clean or replace the Fuel Strainer  
फ्यूल स्ट्रेनर को साफ करें या बदलें।

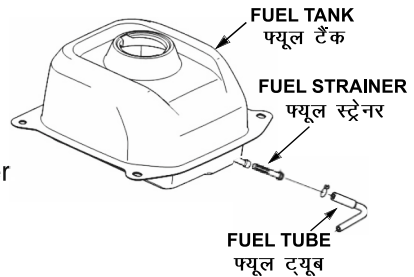

# TRANSPORTING & STORAGE

## परिवहन एवं भंडारण करना

### Transporting परिवहन

If the pumpset has been used, allow it cool for at least 15 minutes. A hot engine and exhaust system can burn you and can ignite some material. When transporting the pumpset, turn the engine switch and fuel valve lever to the OFF position, and keep the pumpset on a level surface to reduce the possibility of the fuel leakage.

अगर पम्पसेट चला हुआ है तो उसे 15 मिनट तक ठंडा होने दें। गर्म इंजन के संपर्क में आने से कोई भी चीज़ को जला सकता है। परिवहन करते समय इंजन स्विच और फ्यूल वाल्व लिवर को ऑफ पोजिशन में रखें और पम्पसेट का ईंधन फैलने से बचाने के लिए सीधा रखें।

### STORAGE भंडारण करना

#### ▲ WARNING चेतावनी

Petrol is highly flammable and explosive You can be burned or seriously injured when handling fuel.

पेट्रोल अत्याधिक ज्वलनशील और विस्फोटक है। पेट्रोल भरते समय आपको गंभीर चोट या आप जल सकते हैं।

- Stop the engine and keep heat, sparks, and flame away.

इंजन बंद कीजिये, और पेट्रोल को गर्मी, स्पार्क, लौ से दूर रखें।

- Handle fuel only outdoors. ईंधन को बाहर खुली जगह पर ही रखें।

1. Be sure the storage area is free of excessive humidity and dust.

सुनिश्चित करें की जहाँ पर इंजन रखें वहाँ पर नमी और धूल मिट्टी ना हो।

2. Drain the fuel.

ईंधन को निकालें।

- A. Place a suitable container under the carburetor.

कारबोरेटर के नीचे डिब्बा रखें।

- B. Turn the fuel valve lever to the ON position. Loosen the drain screw and drain the Petrol from the carburetor.

फ्यूल वाल्व लिवर को ऑन पोजिशन में करें। ड्रेन स्कू को ढीला करके कारबोरेटर से ईंधन निकालें।

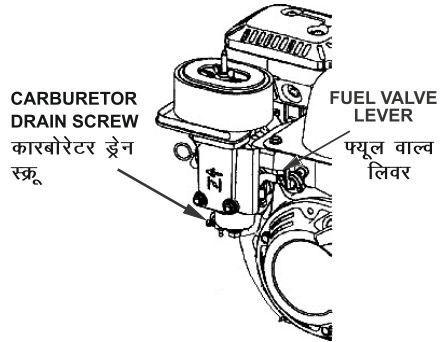

## TRANSPORTING & STORAGE परिवहन एवं भंडारण करना

C. After all the fuel has drained, tighten the carburetor drain screw securely and turn the fuel valve lever to the OFF position.

जब पूरा ईंधन निकल जायें तो कारबोरेटर ड्रेन स्क्रू को कस दें। और फ्यूल वाल्व लिवर को ऑफ पोजिशन में कर दें।

3. Change the engine oil.

इंजन ऑयल बदले।

4. Remove the spark plug, pour a teaspoon (5 cm<sup>3</sup>) of clean engine oil into the cylinder, pull the starter rope several times to distribute the oil in the cylinder and reinstall the spark plug.

स्पार्क प्लग को निकालें, इंजन में एक चम्मच साफ इंजन ऑयल (5 सेमी<sup>3</sup>) सिलेंडर में डालें, स्टार्टर रोप को कई बार खींचें जिससे की ऑयल सिलेंडर में फैल जाए फिर स्पार्क प्लग को दुबारा लगायें।

5. Slowly pull the starter grip until resistance is felt. At this point, the piston is coming up on its compression stroke and both the intake and exhaust valves are closed. Storing the engine in this position will help to protect it from internal corrosion. Return the starter grip gently.

हल्के से स्टार्टर ग्रिप को खींचें जब तक खिचाव महसूस न हो, इससे पिस्टन कौमप्रेसन स्ट्रोक पर आ जाता है और इन्लेट एवं एग्जॉस्ट वाल्व बन्द हो जाते हैं। इस स्थिति में पम्पसेट रखने से अन्दर ही अन्दर जंग नहीं लगेगा। स्टार्टर ग्रिप को धीरे-धीरे लौटने दें।

**Align notch on pulley with hole at top of cover.**

पुली के खाँचे को कवर के छेद से मिलाएं

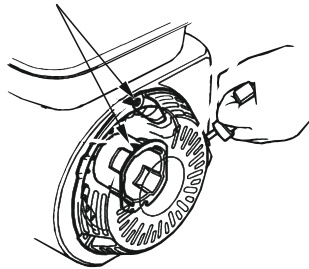

6. Store the pumpset in clean area and cover it properly. Do not use sheet plastic as a dust cover. A nonporous cover will trap moisture around the pumpset, promoting rust and corrosion.

पम्पसेट को साफ जगह में रखें और ठीक से ढक दें। धूल से बचाव के लिए प्लास्टिक शीट उपयोग न करें। इससे नमी अन्दर ही रह जाती है जो की जंग लगने को बढ़ावा देती है।

# TROUBLESHOOTING खराबी ठीक करना

ENGINE DOES NOT START इंजन चालू नहीं हो रहा	POSSIBLE CAUSE क्या कारण है	CORRECTION ठीक करने के सुझाव
1. Check control positions. कन्ट्रोल पोजिशन जाँचें।	Fuel valve OFF. फ्यूल वाल्व बंद है।	Move lever to ON position. लीवर को ऑन पोजिशन में घुमायें।
	Choke open. चोक खुला है।	Move lever to CLOSED position unless the pumpset is warm. लीवर को बंद पोजिशन पर रखें, यदि पम्पसेट गरम न हो।
	Engine switch OFF. इंजन स्विच बंद है।	Turn pumpset switch to ON position. इंजन स्विच को ऑन पोजिशन में घुमायें।
2. Check engine oil level. इंजन ऑयल स्तर जाँचें।	Engine oil level low. (Oil Alert models) इंजन ऑयल कम है।	Fill with the recommended oil to the proper level. अनुशंसित ऑयल को फिलर की उपरी सतह तक भर दीजिये।
3. Check fuel पेट्रोल जाँचें।	Out of fuel पेट्रोल नहीं है।	Refuel. पेट्रोल भरें।
	Bad fuel : Pumpset stored without treating or draining petrol, or refueled with bad petrol. गंदा पेट्रोल है : पम्पसेट के भंडारण के वक्त बिना शोधन या बिना पेट्रोल खाली किए या गंदा पेट्रोल डाला है।	Drain fuel tank and carburetor. Refuel with fresh petrol. फ्यूल टैंक और कारबोरेटर से गंदा पेट्रोल निकालें। नया साफ पेट्रोल टैंक में डालें।
4. Remove and inspect spark plug. स्पार्क प्लग खोलकर जाँचें।	Spark plug faulty, fouled, or improperly gapped. स्पार्क प्लग खराब है या गैप ठीक नहीं है।	Gap or replace spark plug. गैप को ठीक करे या स्पार्क प्लग बदलें।
	Spark plug wet with fuel. स्पार्क प्लग ईंधन से गीला है।	Dry and reinstall spark plug. Start engine with throttle lever in MAX. position. स्पार्क प्लग सुखा कर लगायें। थ्रौटल लीवर को मैक्स पोजिशन में रख कर इंजन को चालू करें।
5. Fuel filter restricted carburetor malfunction, ignition malfunction, valve stuck, etc. फ्यूल फिल्टर में रूकावट से कारबोरेटर का न काम करना, इग्निशन में कमी, वाल्व खराब इत्यादि।	Replace or repair faulty components as necessary. खराब पुर्जों को ठीक करें या बदलें।	Take pumpset to an authorized Honda servicing dealer, or refer to shop manual पम्पसेट को अधिकृत डीलर/सर्विस पॉइंट पर लें जाएं।

## TROUBLESHOOTING खराबी ठीक करना

ENGINE LACKS POWER इंजन में पावर नहीं है	POSSIBLE CAUSE क्या कारण है	CORRECTION ठीक करने के सुझाव
1. Check air filter. एयर फिल्टर जाँचें।	Filter element(s) restricted. फिल्टर एलिमेन्ट बंद।	Clean or replace filter element(s). एयर फिल्टर साफ करें या बदलें।
2. Check fuel पेट्रोल जाँचें।	Bad fuel : Engine stored without treating or draining petrol, or refueled with bad petrol. गंदा पेट्रोल है : पम्पसेट के भंडारण के वक्त बिना शोधन या बिना पेट्रोल खाली किए या गंदा पेट्रोल डाला है।	Drain fuel tank and carburetor. Refuel with fresh petrol. फ्यूल टैंक और कारबोरेटर से गंदा पेट्रोल निकालें। नया साफ पेट्रोल टैंक में डालें।
3. Fuel filter restricted carburetor malfunction, ignition malfunction, valve stuck, etc. फ्यूल फिल्टर में रूकावट से कारबोरेटर का न काम करना, इग्निशन में कमी, वाल्व खराब इत्यादि।	Replace or repair faulty components as necessary. खराब पुर्जों को ठीक करें या बदलें।	Take pumpset to an authorized Honda servicing dealer, or refer to shop manual पम्पसेट को अधिकृत डीलर / सर्विस प्वाइन्ट पर लें जाएँ।

### When the pumpset cannot pump the water

जब पम्प पानी न खींच रहा हो

1. Is the pump fully primed ?

क्या पम्प पूरी तरह प्राइम किया गया है।



2. Is the strainer clogged?

क्या स्ट्रेनर में कुछ अटक तो नहीं गया है?



3. Are the hose band installed securely ?

क्या होज़ क्लेम्प मजबूती से लगाए गये हैं?

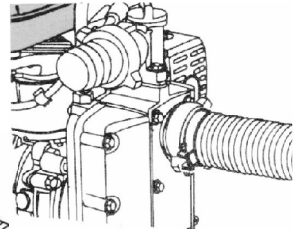

4. Are the hose damaged ?

क्या होज़ क्षतिग्रस्त है?

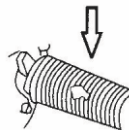

## TROUBLESHOOTING खराबी ठीक करना

5. Is the suction head too high ?

क्या सक्शन हेड अत्यधिक ऊँचा है?

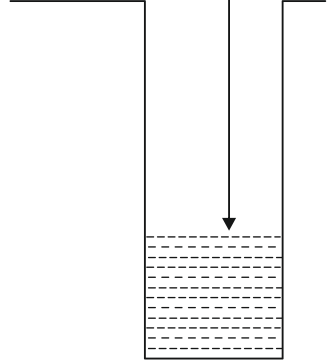

6. If the pump still does not pump then take pumpset to authorised dealer.

यदि तब भी पम्प काम नहीं कर रहा है तो उसे अधिकृत डीलर के पास ले जाएँ।

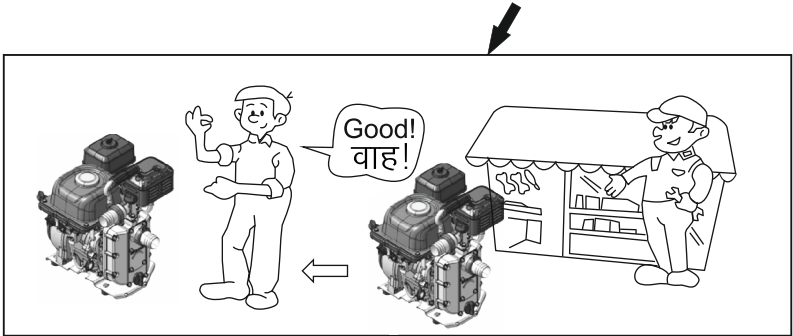

# TECHNICAL INFORMATION तकनीकी जानकारी

## Serial Number Location

क्रम संख्या स्थान

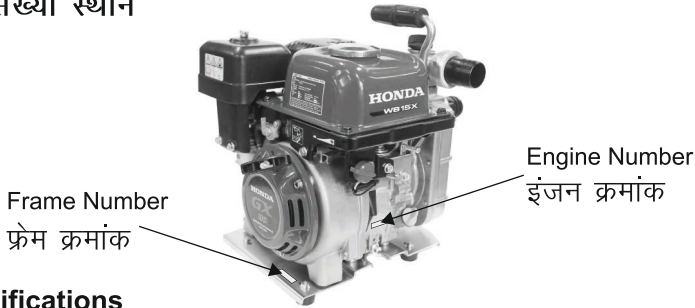

## Specifications

विशिष्टताएं

Pumpset पम्पसेट	Model मॉडल
	WB 15X डब्लु बी 15एक्स
Dimensions आयाम (L x W x H in mm) (लम्बाई X चौड़ाई X उंचाई मि.मी में)	380 x 340 x 395
Type किस्म	Centrifugal Self Priming, Monoblock Horizontal with Mechanical seal सेंट्रीफ्युगल सेल्फ प्राईमिंग, मोनोब्लॉक हॉरिजॉन्टल मेकेनिकल सील के साथ
Suction Port Diameter (in mm) सक्शन पोर्ट व्यास (मि.मी में)	38
Discharge Port Diameter (in mm) डिस्चार्ज पोर्ट व्यास (मि.मी में)	38
Dry Weight (in Kg) वजन (सूखा) (कि.ग्रा. में)	15
Total Head (in metres) कुल हेड (मीटर में)	26
Suction Head (in metres) सक्शन हेड (मीटर में)	4.0
Maximum Discharge (in litres per minute) अधिकतम डिस्चार्ज (लीटर में प्रति मिनट)	160
Maximum Speed (rpm) without load अधिकतम गति (आर.पी.एम) बिना लोड के	4000 ± 100
Rated Speed (rpm) with load रेटेड गति (आर.पी.एम) लोड के साथ	3600
Priming Time प्राईमिंग टाइम	150 Sec / 3 m 150 सै. प्रति 3 मी.

## TECHNICAL INFORMATION तकनीकी जानकारी

Engine इंजन	Model मॉडल
	GX80D जी एक्स 80डी
Type इंजन का प्रकार	4 Stroke, Single Cylinder, Air Cooled, Horizontal Shaft, Overhead Valve 4 स्ट्रोक, सिंगल सिलेण्डर, एयर कूल्ड, हॉरिजॉन्टल शाफ्ट, ओवरहेड वॉल्व
Displacement (in cm <sup>3</sup> ) डिसप्लेसमेंट (सेमी <sup>3</sup> )	79.7
Bore x Stroke (in mm) बोर x स्ट्रोक (मि.मी में)	46.0 x 48.0
Fuel Type फ्यूल प्रकार	Unleaded Petrol शीसा रहित पेट्रोल
Net Power (SAE J1349) नेट पॉवर	1.5 kw/3600 rpm (2.0 HP/3600 rpm)
Maximum Net Torque (SAE J1349) अधिकतम नेट टॉर्क	4.5 Nm/2500 rpm (3.3 lbf-ft/2500 rpm)
Ignition System इग्निशन प्रणाली	Transistor type Magneto ignition ट्रान्ज़िस्टर टाईप मैग्नेटो इग्निशन
Air Cleaner एयर क्लीनर	Dual Type - Foam and Paper ड्यूल प्रकार - फोम और पेपर
Fuel Tank Capacity (in Litres) फ्यूल टैंक क्षमता (लीटर में)	1.5
Lubricating Oil capacity (in Litres) इंजन ऑयल क्षमता (लीटर में)	0.36

Note : Specifications are subject to change without prior notification.

ध्यान दें : विशिष्टताओं में बिना किसी पूर्व सूचना के परिवर्तन किये जा सकते हैं।

Performance Curve

परफोरमेंस कर्व

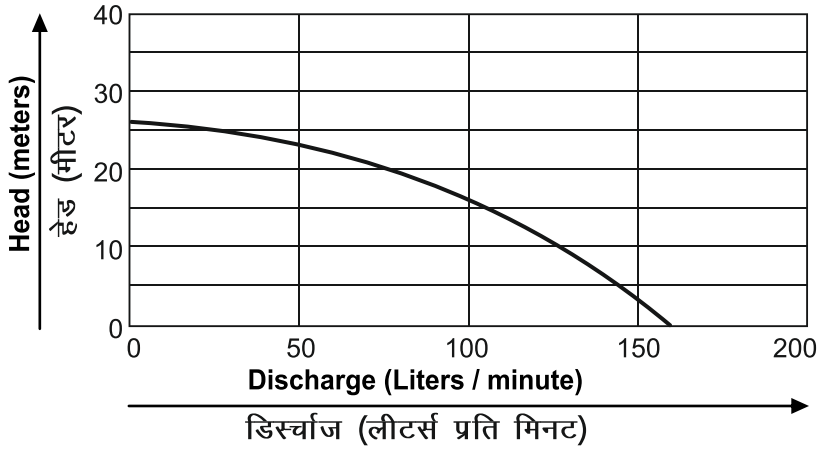

# ASSEMBLY असेंबली

## Unpacking

1. Remove the pumpset and loose parts from the carton box.
2. Compare the loose parts with the inventory list below.

*Tools required* : 17 mm Open ended Spanner (not included)

## खोलना

1. पम्पसेट और खुले पुर्जों को डिब्बे से बाहर निकालें।
2. खुले पुर्जों को नीचे दी गई सूची से मिलाएं।

*आवश्यक औजार* : 17 मि.मी. स्पैनर (शामिल नहीं)

## Loose Parts

### खुले पुर्जे

Sr. No.	Description	Qty.
1	Handle Carry with Grip उठाने का हैंडल और ग्रिप	1
2	Flange Nut फ्लेंज नट	1
3	Box Wrench बॉक्स रेंच	1
4	Driver cum handle ड्राइवर और हैंडल	1
5	Strainer स्ट्रेनर	1
6	Band Hose हौज़ क्लैप	3

## Handle Carry Installation

### उठाने का हैंडल लगाना

Fix the Handle Carry on the Plate end with Hex Nut, using the open ended spanner.

उठाने का हैंडल को पम्प केसिंग कवर (प्लेट एन्ड) पर स्पैनर से कस दें।

TORQUE : 20 ~ 30 Nm टार्क : 20 ~ 30 एन.एम.

### NOTICE

Ensure that the Handle Carry is positioned towards the Muffler side.

### ध्यान रखें

सुनिश्चित करे कि उठाने का हैंडल मफलर की दिशा में लगाया गया है।

# WARRANTY POLICY वारण्टी पॉलिसी

## 1. INTRODUCTION

Warranty is an assurance to the customer of a quality product. Honda warrants all its PUMPSET free from any manufacturing defect. In the event of failure, any Honda authorised dealer will repair or replace, free of charge, any part of the set as per norms laid down by the company. The company's decision shall be final and binding.

### प्रस्तावना

वारण्टी एक उत्कृष्ट उत्पाद के संबंध में उपभोक्ता को दिया जाने वाला एक आश्वासन है। होण्डा इस बात की वारण्टी देता है कि इसके सभी पम्पसेट मॉडल किसी भी प्रकार की निर्माण संबंधी त्रुटि रहित हैं। अतः खराबी आने पर कम्पनी द्वारा रखे मान दण्डों के अनुसार, होण्डा का अधिकृत डीलर (डीलर के वर्कशॉप में) बगैर किसी मूल्य के पम्पसेट के किसी भी हिस्से की मरम्मत करेगा या उसे बदल देगा। इस संबंध में कम्पनी का निर्णय अंतिम और मान्य होगा।

## 2. WARRANTY PERIOD

- Two years from the date of purchase for Non-Commercial use by customer.
- Two years from the date of purchase for Commercial / Rental use by customer.

### वारण्टी अवधि

- ग्राहक द्वारा खरीद की तारीख से दो वर्ष तक अगर गैर वाणिज्यिक उपयोग के लिए इस्तेमाल हो तो।
- ग्राहक द्वारा खरीद की तारीख से दो वर्ष तक अगर वाणिज्यिक उपयोग अथवा किराये पर उपयोग के लिए इस्तेमाल हो तो।

## 3. WARRANTY OBLIGATION

- Repair or replacement of defective part(s), at any authorised dealer, free of charge, if found defective by reasons of defective material or poor workmanship.

### वारण्टी अनुबन्ध

- किसी भी अधिकृत डीलर के पास बिना कोई मूल्य दिये खराब हिस्से (हिस्सों) की मरम्मत अथवा उनका बदलाव बशर्ते की यह दोष उपकरण की किसी खराब वस्तु की वजह से या घटिया कारीगरी की वजह से हो।

## 4. WARRANTY SERVICE

- To obtain warranty service the complete set must be presented to any of authorised dealer service point at customer's risk and expense.

### वारण्टी सेवा

- वारण्टी सेवा प्राप्त करने के लिए उपभोक्ता को अपने जोखिम और खर्च पर सम्पूर्ण पम्पसेट को किसी भी अधिकृत डीलर/ सर्विस पॉइंट के पास ले जाना जरूरी है।

## 5. TERMS AND CONDITIONS

### शर्तें

- a. To qualify for warranty, Honda pumpset must be set-up and serviced by an authorised Honda dealer.

वारण्टी योग्यता के लिए होण्डा पम्पसेट होण्डा के अधिकृत डीलर द्वारा स्थापित, एवं सर्विस किया जाना चाहिए।

## WARRANTY POLICY वारण्टी पॉलिसी

- b. Presentation of this warranty & free service coupon booklet.

इस वारण्टी और फ्री सर्विस कूपन बुकलेट की प्रस्तुति।

- c. Warranty does not include :

वारण्टी के अन्तर्गत शामिल नहीं है :

1. Normal / natural wear & tear and normal deterioration of paint or other appearances.

साधारण / प्राकृतिक घिसना और खराबी, समय के साथ पेन्ट की खराबी या दिखावट में अंतर।

2. Failures resulting from unauthorised modifications or repairs.

अवैध रूप से किये गये परिवर्तन या मरम्मत के परिणाम स्वरूप आयी खराबियाँ।

3. Failures resulting due to not availing of free service within the stipulated time

निर्धारित समय के भीतर निःशुल्क सेवा का लाभ न उठाने के परिणामस्वरूप आयी खराबियाँ।

4. Rubber parts, Hardware items like Nuts & Bolts, Element Air Cleaner, Filters, Electrical Wires, Spark Plug, Gaskets, Starter Rope, Oil and Petrol.

रबड़ वाले पुर्जे, हार्डवेयर की वस्तुएं जैसे नट और बोल्ट, फिल्टर, बिजली की तारें, स्पार्क प्लग, गैस्केट, स्टार्टर रोप, ऑयल और पेट्रोल।

5. Damages or failures resulting from misuse, operational faults, negligence, abnormal use, insufficient care, over-loading, accident or fire from external source, theft, chemical fall out, stone chipping, industrial pollution, transportation.

सेट के दुरुपयोग, परिचालन संबंधी दोष, असावधानी, असामान्य रूप से उपयोग करने, अपर्याप्त देखभाल करने, ओवर लोडिंग, किसी भी बाहरी स्रोत से आग लगने या दुर्घटना होने, चोरी, रसायन गिरना, पत्थर कतरण से, औद्योगिक प्रदूषण एवं परिवहन के परिणाम स्वरूप होने वाली क्षतियाँ या खराबियाँ।

6. Failures due to usage of non recommended or adulterated engine oil.

अनुपयुक्त या मिलावटी इंजन ऑयल के प्रयोग से आयी खराबी।

7. Normal phenomena such as noise and vibrations.

आम बातें जैसे आवाज और कंपन पैदा होना।

8. Incidental or consequential damages like inconvenience or commercial loss.

आनुषंगिक या परिणामी क्षतियाँ जैसे असुविधा होना, वाणिज्यिक हानि, समय की हानि एवं मानसिक पीड़ा आदि।

9. Any part or labour incurred in normal maintenance services.

सामान्य रख-रखाव सेवा में लगे लेबर चार्ज एवं पुर्जे।

10. Failures resulting from usage of non genuine spare part (s).

नकली स्पेयर पुर्जों के प्रयोग से उत्पन्न खराबियाँ।

Note : All disputes are subject to jurisdiction of Delhi court only.

ध्यान दें : सभी विवाद केवल दिल्ली न्यायालय के क्षेत्राधिकार के अधीन हैं।

# INSTALLATION AND FREE SERVICES

## संस्थापन और मुफ्त सेवा

### 1. PRE-DELIVERY INSPECTION (P.D.I.) वितरण पूर्व निरीक्षण (पी.डी.आई.)

- A pre delivery inspection is provided by Honda Authorised dealer so that you can enjoy longer trouble free PUMPSET life.

होण्डा के डीलर द्वारा पम्पसेट की संस्थापन पूर्व जाँच सेवा प्रदान की जाती है ताकि आप खराबी मुक्त पम्पसेट का प्रयोग कर सकें ।

- P.D.I. coupon is attached herewith.  
पी.डी.आई. कूपन इसके साथ संलग्न हैं ।

### 2. PERIODIC MAINTENANCE SERVICE आवर्ती रखरखाव सेवा

- To enhance trouble free Pumpset life, periodic maintenance must be carried out as per maintenance schedule given in the owner's manual.

पम्पसेट के गड़बड़ी रहित चलते रहने के लिए ग्राहक पुस्तिका में दी गयी रखरखाव संबंधी समय-सारणी के मुताबिक सेट की आवर्ती रखरखाव जरूरी है ।

### 3. FREE SERVICE मुफ्त सेवा

- One free service coupon is attached.  
एक मुफ्त सेवा कूपन संलग्न है ।

- Customer is requested to bring the Pumpset to any authorised dealer/ service point alongwith this booklet for availing free service.

उपभोक्ता से अनुरोध है कि वह मुफ्त सेवा प्राप्त करने हेतु पम्पसेट को इस पुस्तिका सहित किसी अधिकृत डीलर/सर्विस प्वाइन्ट के पास ले जाये ।

- Free service can be availed at any of the authorised dealer / service point.  
किसी भी अधिकृत डीलर/सर्विस प्वाइन्ट से मुफ्त सेवा प्राप्त की जा सकती है ।

- This offer is valid only for the free service as per the schedule given in the chart below.  
यह भेट केवल मुफ्त सर्विस के लिए निचे दिए समय-सारणी के अनुसार ही वैध होगी ।

Type of Service सेवा का प्रकार	Schedule (from date of P.D.I.) समय सारणी (पी.डी.आई. की तिथि से)		Other Details अन्य विवरण
	Days दिन	Cum. operational hours संचयी परिचालन घंटे	Labour free but consumables chargeable to the customer लेबर चार्ज मुफ्त है परन्तु ऑयल एवं कन्स्यूमेबल चार्ज देय है ।
Service A सर्विस (ए)	180	100	

# Honda India Power Products Limited

## होण्डा इंडिया पॉवर प्रोडक्ट्स लिमिटेड

### LIST OF AREA OFFICES

#### एरिया ऑफिस सूची

#### AHMEDABAD अहमदाबाद

A-904, Siddhi Vinayak Tower,  
B/H DCP Office, Off S.G. Highway, Makarba,  
Ahmedabad - 380051, Gujarat.  
Tel. : 079-48000730,9978912986

E-mail: ao.ahm@hipp.co.in

ए-१०४, सिद्धि विनायक टॉवर,  
डी.सी.पी. ऑफिस के पीछे,  
ऑफ एस.जी. हाईवे, मकरबा,  
अहमदाबाद - ३८००५१, गुजरात  
फोन : ०७९-४८०००७३०, ९९७८९१२९८६  
ई-मेल : ao.ahm@hipp.co.in

#### BENGALURU बेंगलुरु

'Solus' D-07, 7<sup>th</sup> Floor, 1<sup>st</sup> Cross, J.C. Road,  
Opposite Bengaluru Stock Exchange,  
Bengaluru - 560027, Karnataka  
Tel. : 080-22217152

E-mail: ao.blr@hipp.co.in

'सोलस' डी-०७, ७<sup>वीं</sup> मंजिल, पेहला क्रॉस,  
जे.सी. रोड, बेंगलुरु स्टॉक एक्सचेंज के सामने,  
बेंगलुरु - ५६००२७, कर्नाटक  
फोन : ०८०-२२२१७१५२  
ई-मेल : ao.blr@hipp.co.in

#### BHOPAL भोपाल

10, Sarnath Complex, 2nd Floor,  
Opp. M.P Board Office,  
Link Road No. 1, Shivaji Nagar,  
Bhopal - 462016, Madhya Pradesh.  
Tel. : 0755-4258515

E-mail: ao.bho@hipp.co.in

१०, सारनाथ कॉम्प्लेक्स, द्वितीय मंजिल,  
एम.पी. बोर्ड ऑफिस के सामने,  
लिंक रोड नं.१, शिवाजी नगर,  
भोपाल - ४६२०१६, मध्य प्रदेश  
फोन : ०७५५-४२५८५१५  
ई-मेल : ao.bho@hipp.co.in

#### BHUBANESWAR भुवनेश्वर

Plot No. 62 & 63, Ganganagar, Unit-6,  
Bhubaneswar - 751001, Odisha.  
Tel. : 0674-2397352, 2397477

E-mail: ao.bhu@hipp.co.in

प्लॉट नंबर-६२ एंड ६३, गंगानगर, यूनिट -६,  
भुवनेश्वर - ७५१००१, ओडिशा  
फोन : ०६७४-२३९७३५२, २३९७४७७  
ई-मेल : ao.bhu@hipp.co.in

#### CHANDIGARH चंडीगढ़

Metro Plaza City Market, 1st Floor,  
SCO-27, Lohgarh Road, Zirakpur,  
Dist. SAS Nagar - 140603, Punjab  
Tel. : 01762-531109

E-mail: ao.chd@hipp.co.in

मेट्रो प्लाजा सीटी मार्केट, पहली मंजिल,  
एस सी ओ - २७, लोहगढ़ रोड, जीरकपुर,  
जि. एस ए एस नगर - १४०६०३, पंजाब  
फोन : ०१७६२-५३११०९  
ई-मेल : ao.chd@hipp.co.in

#### CHENNAI चैन्नई

1st Floor of Old No.79, New No.13,  
Coundamani Flats, Bhaskar Colony,  
Virugambakkam,  
Chennai - 600092, Tamil Nadu  
Tel. : 044-23767091, 23767092

E-mail: ao.mad@hipp.co.in

पुरानी संख्या ७९, नयी संख्या १३ की पहली मंजिल,  
कौन्दामानी फ्लैट्स, भास्कर कॉलोनी,  
विरुगम्बक्कम, चैन्नई - ६०००९२, तमिलनाडु  
फोन : ०४४-२३७६७०९१, २३७६७०९२  
ई-मेल : ao.mad@hipp.co.in

#### COCHIN कोचिन

Door No. 44/2214 D3, 2nd Floor,  
Holy Tuesday Shopping Mall, Kaloor,  
Kochi - 682017, Kerala.  
Tel. : 0484-2537753, 2537763

E-mail: ao.coch@hipp.co.in

दरवाजा नं. ४४/२२१४ डी३, द्वितीय मंजिल,  
होली ट्यूस्डे शॉपिंग मॉल,  
कल्लूर, कोचि - ६८२०१७, केरल  
फोन : ०४८४-२५३७७५३, २५३७७६३  
ई-मेल : ao.coch@hipp.co.in

#### DELHI दिल्ली

Plot No. 5, Sector - 41, Kasna,  
Greater Noida Industrial Development  
Area, Distt. Gautam Budh Nagar - 201310,  
Uttar Pradesh.  
Tel. : 0120-2590244

E-mail: ao.del@hipp.co.in

प्लॉट नं.५, सेक्टर-४१, कासना,  
ग्रेटर नोएडा इंडस्ट्रीयल डेवलपमेंट एरिया,  
जि. गौतम बुद्ध नगर - २०१३१०, उत्तर प्रदेश  
फोन : ०१२०-२५९०२४४  
ई-मेल : ao.del@hipp.co.in

## LIST OF AREA OFFICES एरिया ऑफिस सूची

### GUWAHATI गुवाहाटी

Space no.- 306-307, 3rd.Floor,  
Silver Oak Plaza, Near Sarusajai  
Stadium, Lokhra, NH-37,  
Guwahati 781034, Assam  
Tel. : 8721844487, 9864022273  
E-mail: ao.guw@hipp.co.in  
स्थान संख्या- 306-307, तीसरी मंजिल,  
सिल्वर ओक प्लाजा, सरुसजाई स्टेडियम  
के पास, लोखरा, एनएच-37,  
गुवाहाटी 781034, असम  
फोन : ८७२१८४४४८७, ९८६४०२२२७३  
ई-मेल : ao.guw@hipp.co.in

### HYDERABAD हैदराबाद

Plot No.48, 2nd Floor,  
Above Indian Overseas Bank,  
West Marredpally,Secunderabad,  
Telangana – 500026.  
Tel. : 040-27803449, 27803450  
E-mail: ao.hyd@hipp.co.in  
प्लॉट नंबर 48, दूसरी मंजिल,  
इंडियन ओवरसीज बैंक के ऊपर,  
वेस्ट मेरेडपल्ली, सिकंदराबाद,  
तेलंगाना – 500026  
फोन : ०४०-२७८०३४४९/२७८०३४५०  
ई-मेल : ao.hyd@hipp.co.in

### JAMMU जम्मू

Plot No. 50, Yard No.6, Near SRTC Yard,  
Transport Nagar, Narwal,  
Jammu - 180006, J & K (UT)  
Tel. : 0191-2490058  
E-mail: amit.sharma@hipp.co.in  
प्लॉट नं. ५०, यार्ड नं. ६  
नजदीक एस.आर.टी.सी. यार्ड,  
ट्रांसपोर्ट नगर, नरवाल, जम्मू – १८०००६,  
जे एण्ड के (केंद्र शासित प्रदेश)  
फोन : ०१९१-२४९००५८  
ई-मेल : amit.sharma@hipp.co.in

### KOLKATA कोलकाता

15th Floor, Unit No 1503, Ergo  
Tower, Salt Lake, Sector - 5,  
Kolkata - 700091, West Bengal  
Tel. : 033-48080030  
E-mail: ao.cal@hipp.co.in  
१५ वीं मंजिल, यूनिट नंबर १५०३, एर्गो  
टॉवर, साल्ट लेक, सेक्टर - ५,  
कोलकाता - ७०००९१, पश्चिम बंगाल  
फोन : ०३३-४८०८००३०  
ई-मेल : ao.cal@hipp.co.in

### LUCKNOW लखनऊ

80,Chandralok Colony, Aliganj,  
Lucknow - 226204, Uttar Pradesh  
Tel. : 9971052198  
E-mail: ao.luk@hipp.co.in  
८०, चंद्रलोक कॉलोनी, अलीगंज,  
लखनऊ - २२६०२४, उत्तर प्रदेश  
फोन : ९९७१०५२१९८  
ई-मेल : ao.luk@hipp.co.in

### MUMBAI मुंबई

A-212, 2nd Floor, Sagar Tech Plaza,  
Sakinaka, Andheri (E),  
Mumbai - 400072, Maharashtra.  
Tel. : 022-28511342, 28513874 , 46043223  
E-mail: ao.mum@hipp.co.in  
ए-२१२, द्वितीय मंजिल, सागर टेक प्लाजा,  
साकीनाका, अन्धेरी (पूर्व),  
मुंबई - ४०००७२, महाराष्ट्र  
फोन : ०२२-२८५११३४२, २८५१३८७४, ४६०४३२२३  
ई-मेल : ao.mum@hipp.co.in

### RANCHI राँची

Raghav Kunj, Lake Road, Opposite  
Goyal Sanitary, Near Kishoreganj Chowk,  
Ranchi, Jharkhand-834001  
Tel. : 0651-2214230  
E-mail: ao.ranchi@hipp.co.in  
राघव कुंज, लेक रोड, गोयल सैनितरी के सामने,  
किशोरगंज चौक के पास,  
राँची - ८३४००१, झारखण्ड  
फोन : ०६५१-२२१४२३०  
ई-मेल : ao.ranchi@hipp.co.in

### HEAD OFFICE मुख्य कार्यालय

Plot No. 5, Sector - 41, Kasna, Greater Noida Industrial Development Area, Distt. Gautam Budh Nagar - 201310, Uttar Pradesh.

Tel. : 0120-2590244

E-mail : ho.mktg@hipp.co.in

प्लॉट नं.५, सैक्टर-४१, कासना, ग्रेटर नोएडा इंडस्ट्रीयल डेवलपमेंट एरिया, जि. गौतम बुद्ध नगर - २०१३१०, उत्तर प्रदेश

फोन : ०१२०-२५९०२४४

ई-मेल : ho.mktg@hipp.co.in

**Pro Honda**  
Genuine Lubes & Chemicals

Fully Synthetic Engine Oil



Honda developed PRO HONDA to maximize performance of every Honda engine.

Enhances Performance

Ensures Longer Engine Life

Meeting International Quality Standards

Available in  
20 L  
1.2 L  
600 ml  
350 ml

Best fit for your Power Products and Outboard motors



## Disposal

To protect the environment, do not dispose off the used water pump, engine oil, etc. carelessly by leaving them in the waste. Observe the local laws or regulations or consult your authorized Honda dealer to dispose off these parts.

Please dispose off used engine oil in a manner that is compatible with the environment. We suggest you take it in a sealed container to your local service station for reclamation. Do not throw it in the trash or pour it on the ground.

## निपटान

पर्यावरण की सुरक्षा के लिए प्रयुक्त पम्पसेट, इंजन ऑयल आदि को लापरवाही से अपशिष्ट में छोड़कर उनका निपटान न करें। इनका निपटान करने के लिए स्थानीय कानूनों व नियमों का निरीक्षण करें या अपने अधिकृत होण्डा डीलर से परामर्श करें।

कृपया इस्तेमाल किए गए इंजन ऑयल को ऐसे तरीके से निपटान करें जो पर्यावरण के अनुकूल हो। हम आपको सुझाव देते हैं कि आप इसे सील बंद कंटेनर में संशोधन के लिए अपने स्थानिय सर्विस स्टेशन पर ले जाएं। इसे कचरे में न फेंके और न ही जमीन पर बहायें।

# HONDA



## Honda India Power Products Limited

Regd. Off.: 409, DLF Tower B,  
Jasola Commercial Complex,  
New Delhi -110 025.

E-mail : ho.mktg@hipp.co.in

Website : www.hondaindiapower.com

To access information about  
**Operations, Maintenance &  
Troubleshooting**, please visit:  
[www.hppsv.com/IND/](http://www.hppsv.com/IND/) or scan



© Honda India Power Products Ltd. 2025

4MYJ0D03  
00X4M-YJ0-D030

Ⓜ XXX.XXXX.XX  
Printed in XXXXX