



Tondeuse robot HRM4000Live

Manuel d'utilisation

Notice originale



Entretien et assistance



<https://www.hondappsv.com/HME/>

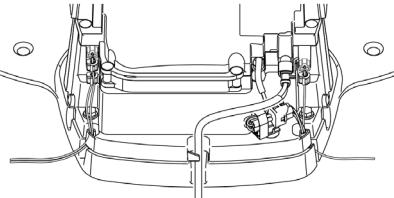
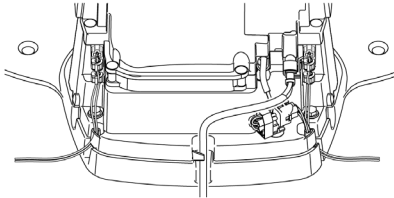
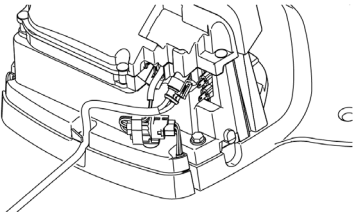
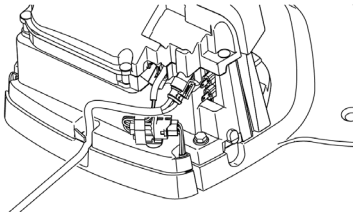
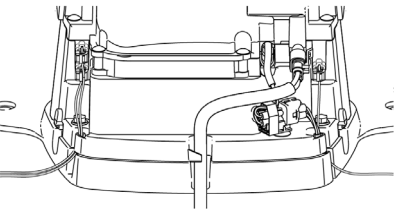
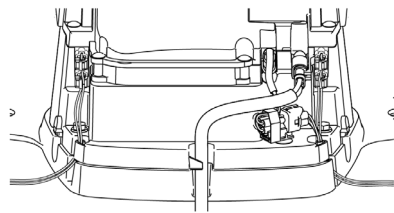
Consultez la section « 5 Préparation Mii-monitor » pour savoir comment installer Mii-monitor avec un réseau mobile et la connectivité Bluetooth®.



Ajout au manuel d'utilisation du modèle HRM2500 / HRM4000

Français

Certains éléments du manuel d'utilisation ont été modifiés. Veuillez vous reporter au tableau ci-dessous :

Modèle	HRM2500	HRM4000
Référence du manuel d'utilisation d'origine	00X32-VP7-7000	00X32-VP9-7000
Modification	Page 28 	Page 22 
	Page 85 	Page 77 
	Page 111 	Page 96 

Spécifications : données techniques supplémentaires ajoutées dans le manuel d'utilisation

Modèle / Type	HRM1000 E/B/S	HRM1500 E/B/S	HRM1500 Live EC/BC/SC	HRM2500 E/B/S	HRM2500 Live EC/BC/SC	HRM4000 EC/BC/SC
---------------	------------------	------------------	-----------------------------	------------------	-----------------------------	---------------------

Bande de fréquence prise en charge

Bluetooth	Classique : 4.2+ERD/LE:4.2	✓	✓	✓	✓	✓	✓
TCU 3G UMTS	Bande 8 (900 MHz)			✓		✓	✓
TCU 4G LTE FDD/TDD	Bande 1 (2 100 MHz)			✓		✓	✓
	Bande 3 (1 800 MHz)			✓		✓	✓
	Bande 7 (2 600 MHz)			✓		✓	✓
	Bande 8 (900 MHz)			✓		✓	✓
	Bande 20 (800 MHz)			✓		✓	✓
	Bande 28 (700 MHz)			✓		✓	✓
TCU GNSS	Bande 38 (2 600 MHz)			✓		✓	✓
	GPS/QZSS : L1C/A, L5C BDS : B1I, B2a GLONASS : L1OF Galileo : E1, E5a			✓		✓	✓

Puissance de sortie

Bluetooth	10 dBm	✓	✓	✓	✓	✓	✓
TCU 3G UMTS	Classe de puissance 3	24 dBm			✓		✓
TCU 4G LTE FDD/TDD	Classe de puissance 3	23 dBm			✓		✓

Merci d'avoir choisi une tondeuse robot Honda. Nous sommes certains que vous serez satisfait de votre tondeuse robot Honda, car nous sommes fiers de l'excellente qualité des produits d'entretien du gazon que nous créons.

Nous souhaitons vous aider à obtenir les meilleurs résultats avec votre nouvelle tondeuse robot et à l'utiliser en toute sécurité. Le présent manuel contient toutes les informations nécessaires, merci de le lire attentivement.

Votre revendeur assurant l'entretien s'engage à vous fournir satisfaction et se tiendra à votre disposition pour répondre à vos questions et résoudre vos problèmes.

Honda Motor Co., Ltd. se réserve le droit d'apporter des modifications à tout moment, sans préavis et sans aucun engagement de sa part.

Aucune partie de cette publication ne peut être reproduite sans autorisation écrite.

Le présent manuel doit être considéré comme une partie intégrante de la tondeuse robot et doit l'accompagner en cas de revente.

Prêtez une attention particulière aux articles précédés des mots suivants :

▲ AVERTISSEMENT

Mise en garde contre un risque d'accidents corporels graves, voire mortels, en cas de non-observation des instructions.

▲ PRUDENCE

Signale une possibilité de détérioration de l'équipement ou de propriété en cas de non-respect des instructions.

REMARQUE :

apporte des informations utiles.

En cas de problème ou de questions concernant la tondeuse robot, consultez un revendeur agréé Honda.

Les tondeuses robots Honda sont conçues pour fournir un service sûr et fiable si elles sont utilisées conformément aux instructions.

▲ AVERTISSEMENT

La tondeuse robot doit toujours être utilisée avec prudence afin de garantir la sécurité de l'utilisateur et d'autrui. Assurez-vous de lire et comprendre le présent manuel d'utilisation avant d'utiliser la tondeuse robot ; le non-respect de ces consignes peut entraîner des blessures ou endommager l'équipement.

Comment identifier votre machine

Le modèle de votre tondeuse robot est indiqué sur son « Étiquette d'identification » par une série de lettres.

Catégorie	Série	Type
HRM	4000	EC
		EC = 230 V CA - prise UE
		BC = 240 V CA - prise UK
		SC = 230 V CA - prise SW
		Tondeuse robot

* Les illustrations peuvent varier en fonction du type de produit

Veillez à ce que votre revendeur remplisse le « SCHÉMA DE LA SURFACE À TONDRE » (☞ page 109) et la « FICHE QUESTIONNAIRE DU REVENDEUR » (☞ page 113) avec des détails sur l'installation effectuée et les réglages qu'il a configurés.

- Apple, le logo Apple et iPhone sont des marques commerciales d'Apple Inc., enregistrées aux États-Unis et dans d'autres pays. App Store est une marque de service d'Apple Inc.
- Google Play, le logo Google Play et Android sont des marques commerciales ou déposées de Google Inc.
- « QR Code » est une marque déposée de DENSO WAVE INCORPORATED.
- Alexa et tous les logos associés sont des marques commerciales d'Amazon.com, Inc. ou de ses filiales.
- La marque verbale et les logos *Bluetooth*® sont des marques déposées appartenant à Bluetooth SIG, Inc. et toute utilisation de ces marques par Honda Motor Co., Ltd. se fait sous licence. Toutes les autres marques commerciales et dénominations commerciales appartiennent à leurs propriétaires respectifs.

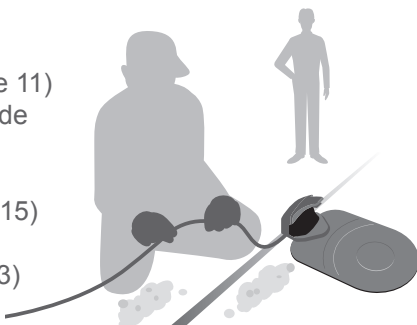
CONTENU

Paramètre

Consignes de sécurité

Préparation

- Identification des composants (☞ page 11)
- Tableau de commande et écran d'accueil (☞ page 13)
- Installation (☞ page 15)
- Configuration de la tondeuse (☞ page 23)



Paramètres des menus

- Réglage du programmeur (☞ page 40)
- Configuration du fonctionnement de la tondeuse (☞ page 44)
- Contrôle du système (☞ page 62)
- Affichage de l'historique (☞ page 65)
- Paramétrage du système (☞ page 68)



Préparation Mii-monitor

(☞ page 73)

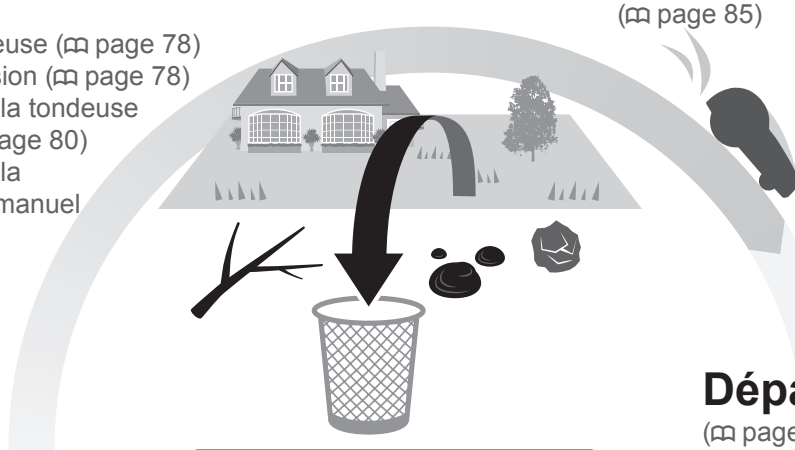


Fonctionnement

Utilisation

- Contrôle de la zone de tonte (☞ page 77)
- Contrôle de la tondeuse (☞ page 78)
- Mise sous/hors tension (☞ page 78)
- Fonctionnement de la tondeuse en mode auto (☞ page 80)
- Fonctionnement de la tondeuse en mode manuel (☞ page 81)

- Contrôles hebdomadaires (☞ page 84)
- Transport de la tondeuse (☞ page 85)



Dépannage

(☞ page 86)

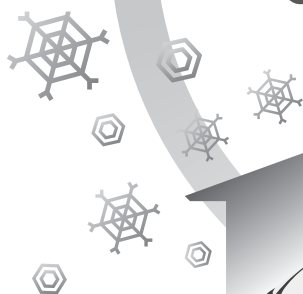
Utilisation périodique

Entretien

- Inspection et entretien périodiques (☞ page 91)
- Procédures d'entretien (☞ page 91)

Rangement

(☞ page 101)



1 PRÉSENTATION	4
Fonctionnement de la tondeuse robot Honda.....	4
2 CONSIGNES DE SÉCURITÉ	6
Précautions	6
Emplacements des étiquettes	10
3 PRÉPARATION	11
Identification des composants	11
Installation	15
Tableau de commande et écran d'accueil....	13
Configuration de la tondeuse.....	23
4 PARAMÈTRES DES MENUS	38
Présentation des menus	38
Configuration du programmeur	40
• Programmeur	40
• Programmeur saisonnier	42
Configuration du fonctionnement de la tondeuse	44
• Paramétrage tonte	44
• Configuration du retour	57
Contrôle du système	62
• Test du signal	62
Affichage de l'historique	65
• Historique de travail	65
• Historique défauts.....	67
Configuration du système	68
• Langue.....	68
• Date et Heure	69
• Remise à zéro.....	72
• Points de départ	41
• Mode silencieux	43
• Configuration du terrain.....	55
• Hauteur de coupe.....	60
• Tester points de départ	63
• Historique de travail	66
• Ecran / Son	68
• Sécurité	70
• Aide	72
5 Préparation Mii-monitor	73
À propos de Mii-Monitor	73
Enregistrement d'un utilisateur	74
Affichage du menu après connexion à un appareil	76
Installation de Mii-monitor	73
Appariage d'un appareil (connexion via Bluetooth®)	75
6 UTILISATION	77
Contrôle de la zone de tonte	77
Contrôle de la tondeuse	78
Fonctionnement de la tondeuse en mode auto	80
Contrôles hebdomadaires	84
Branchement à une source d'alimentation... ..	77
Mise sous/hors tension	78
Fonctionnement de la tondeuse en mode manuel.....	81
Transport de la tondeuse.....	85
7 DÉPANNAGE.....	86
Avant de contacter votre revendeur	86
Résolution de problèmes	89
Messages	87
8 ENTRETIEN	91
Inspection et entretien périodiques	91
Procédures d'entretien.....	91
9 STOCKAGE	101
Stockage d'hiver.....	101
Préparation de votre tondeuse pour la nouvelle saison	101
10 CARACTÉRISTIQUES TECHNIQUES	102
Spécifications	102
11 ANNEXE.....	103
Adresses des principaux distributeurs Honda....	103
DESCRIPTION DU CONTENU de la « Déclaration de conformité pour le Royaume-Uni »	104
DESCRIPTION DU CONTENU de la « Déclaration de conformité CE ».....	105
INDEX DU MENU LCD	108
SCHÉMA DE LA SURFACE À TONDRE	109
FICHE QUESTIONNAIRE DU REVENDEUR.....	113
GUIDE RAPIDE.....	15

1 PRÉSENTATION

Fonctionnement de la tondeuse robot Honda

La zone de tonte est délimitée par le fil périphérique, qui émet un signal ; lorsque la tondeuse détecte le périmètre de tonte, elle tourne et coupe l'herbe de façon aléatoire. Lorsque la batterie commence à être déchargée, la tondeuse robot retourne à la station de charge.

Si Mii-Monitor est installé sur un smartphone connecté à un réseau mobile, il est possible de configurer les paramètres et contrôler les notifications d'erreur depuis n'importe quel emplacement distant.



Adaptateur secteur

L'adaptateur secteur doit être installé dans une zone à l'ombre et à l'abri de la pluie. Installez et fixez l'adaptateur secteur sur le mur, à une hauteur minimale de 30 cm par rapport au sol. Raccordez l'adaptateur secteur à l'alimentation électrique après avoir effectué tous les branchements.

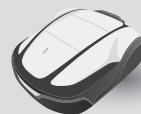
Station de charge

La station de charge doit être placée sur un sol plat et la différence de hauteur entre l'avant et l'arrière de la station de charge ne doit pas dépasser 5°. Pour en savoir plus, reportez-vous à la section « Installation » (☞ page 15).

La station de charge peut être installée de différentes manières. Pour en savoir plus, reportez-vous à la section « Contrôle des conditions d'installation » (☞ page 15).

Fil guide

Le fil guide est posé dans le sol ou fixé au sol à l'aide de cavaliers. Posez le fil guide selon un angle de courbure de 90° ou plus.



Cavaliers

Fil périphérique

Posez le fil périphérique en l'enterrant dans le sol ou en le fixant au sol à l'aide de cavaliers.
Surface maximale : 4 000 m²
Longueur maximale possible : 1 000 m

Cordon d'alimentation

Tondeuse robot

Zone libre

Utilisez le GPS pour définir les zones pour lesquelles vous souhaitez réduire la fréquence d'intrusion de la tondeuse (pour des activités planifiées ou si l'utilisateur a besoin qu'une zone continue de pousser). Pour en savoir plus, reportez-vous à la section « GPS » (☞ page 53).

● Pose du fil périphérique

L'emplacement du fil périphérique détermine les paramètres de la zone de tonte, qui peut être constituée de plusieurs zones dans lesquelles la tondeuse peut fonctionner. Pour configurer les points de départ de tonte et obtenir des informations détaillées, consultez la section « 4 PARAMÈTRES DES MENUS » (☞ page 38).

Poser le fil périphérique à un endroit où la pente est trop raide a un mauvais effet sur la tondeuse. Pour plus d'informations, reportez-vous à la section « Conditions de pose du fil périphérique » (☞ page 20).

La pose du fil guide présente l'avantage de raccourcir la distance de déplacement entre la station de charge et les points de départ de tonte, tout en réduisant l'apparition des traces de roues.

- Réduit le temps de retour à la station de charge.
- Facilite le déplacement dans les passages étroits.

Laissez un écart de 5 mm ou moins entre les parties du fil périphérique et assurez-vous que les parties du fil périphérique ne se chevauchent pas ou ne se croisent pas.

Laissez un écart de 30 cm à 50 cm entre le fil périphérique et la limite de la zone de tonte.

Posez le fil périphérique autour des objets sur lesquels la tondeuse risque de passer (rochers, racines d'arbres, etc.) ; ces objets doivent être éliminés de la zone de tonte.

Ne posez pas le fil périphérique latéralement en travers d'une pente de plus de 15° (27 %).

Posez le fil périphérique latéralement en travers d'un espace relativement plat, avec une pente de moins de 15° (27 %), peu après l'endroit où la pente est supérieure à 15° (27 %).

Correct

Moins de 15° (27 %)

Incorrect

Plus de 15° (27 %)

Le fil guide peut être posé sur des pentes inférieures à 15° (27 %).

Si le fil guide est posé sur une pente inférieure à 15° (27 %), posez-le de manière oblique par rapport à la pente.

REMARQUE :

- Veillez à renseigner le « SCHÉMA DE LA SURFACE À TONDRE » qui reproduit la disposition du fil périphérique (☞ page 109).

2 CONSIGNES DE SÉCURITÉ

Précautions

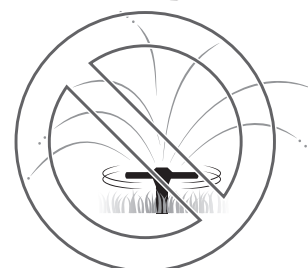
Respectez attentivement les précautions suivantes.

▲ AVERTISSEMENT

- Ne laissez jamais des enfants, des personnes aux capacités physiques réduites, n'ayant pas la totale maîtrise de leurs capacités mentales, des personnes insuffisamment formées ou des personnes n'ayant pas lu le présent manuel d'utilisation utiliser la tondeuse. Les réglementations locales peuvent restreindre l'âge de l'utilisateur.
- Avant d'utiliser la tondeuse robot ou de pénétrer dans la zone de tonte, les personnes portant un stimulateur cardiaque (pacemaker) ou tout autre dispositif médical doivent consulter un médecin.
- Ne jouez pas avec la tondeuse ou à proximité de celle-ci lorsqu'elle est en fonctionnement.
 - Un contact accidentel avec la lame de tonte peut provoquer des blessures.
- N'utilisez jamais la tondeuse à proximité immédiate de personnes, en particulier d'enfants ou d'animaux (vérifiez l'absence d'enfants ou de petits animaux [hérissons, par exemple] dans la zone à tondre en cas d'utilisation du programmeur.)

▲ PRUDENCE

- Avant d'utiliser la tondeuse, assurez-vous de lire et comprendre le manuel d'utilisation pour vous familiariser avec son fonctionnement et savoir comment l'arrêter immédiatement.
- Le bouton d'arrêt (rouge) situé sur le dessus de la tondeuse désactive toutes les fonctions de celle-ci. Le capot du tableau de commande s'ouvre lorsque vous appuyez sur le bouton d'arrêt, qui reste enfoncé jusqu'à ce que le capot soit refermé.
- Veillez à ne pas approcher et/ou toucher les lames rotatives avec vos mains ou toute autre partie de votre corps.
- Ne touchez pas aux parties coupantes, comme les lames ou le disque porte-lames, hormis lors de l'entretien. Dans le cas contraire, vous risquez de vous blesser.
- Appuyez toujours sur le bouton d'arrêt manuel avant d'interagir physiquement avec la tondeuse (pour la soulever, la poser sur le côté ou la retourner). Dans le cas contraire, vous risquez de toucher les lames et de vous blesser.
- Si un message d'erreur s'affiche, arrêtez immédiatement la tondeuse et contactez le magasin où vous l'avez achetée ou un atelier d'entretien désigné.
- N'oubliez pas que l'opérateur ou l'utilisateur est responsable des accidents ou des dommages à des tiers ou à leurs biens.
- Portez des pantalons et des chaussures fermées lorsque vous vous trouvez à proximité de la zone de tonte ou à l'intérieur de celle-ci pendant que la tondeuse fonctionne.
- Ne montez pas sur la tondeuse et la station de charge, ne poussez pas la tondeuse et ne l'employez pour aucun autre usage que celui prévu. Dans le cas contraire, un accident peut survenir ou la tondeuse peut être endommagée.
- Effectuez la tonte uniquement dans la zone délimitée par le fil périphérique.
- En cas de risque d'endommagement de la tondeuse en raison d'un contact avec un arroseur, déplacez l'arroseur lorsque la tondeuse fonctionne ou posez le fil périphérique autour de l'arroseur pour le retirer de la zone à tondre.
- Bien qu'il soit possible de tondre le gazon même sous la pluie, travailler sur de l'herbe humide peut limiter les performances et l'efficacité du travail.
- En cas de risque d'éclairs ou d'orage, arrêtez la tondeuse et débranchez le cordon d'alimentation.
- Si la foudre est imminente, retirez la tondeuse de la station de charge, débranchez-la de la prise électrique et débranchez le fil périphérique de la station de charge.



- Certaines parties de ce produit s'échauffent sous un ensoleillement direct. Veillez à ne pas toucher ces parties si elles deviennent extrêmement chaudes, car vous risquez de vous brûler.
- Chargez la tondeuse uniquement sur sa station de charge. À défaut, un accident peut survenir ou la tondeuse peut être endommagée.
- Si le cordon d'alimentation est endommagé, débranchez-le immédiatement de la prise et contactez votre revendeur. De plus, ne touchez pas la partie endommagée du cordon d'alimentation.
- Si la zone de tonte présente des trous (terriers de lapin, taupinière, etc.), comblez-les de telle sorte que la zone de tonte soit plane. Vérifiez périodiquement l'absence de trous dans la zone de tonte.
- Le fonctionnement n'est pas garanti si cette unité est utilisée avec des appareils émettant des ondes radio, comme des télécommandes et des émetteurs sans fil.
- Malgré l'adoption de mesures de conception de sécurité inhérentes, de mesures de sauvegarde et de mesures de protection supplémentaires, il existe un risque de blessure ou de choc électrique imprévus. Manipulez la tondeuse avec précaution.
- Pour les machines utilisées dans des espaces publics, des panneaux d'avertissement doivent être placés autour de la zone de travail de la machine. Les panneaux doivent comporter les messages suivants :
Avertissement ! Tondeuse robot ! Ne pas s'approcher de la machine ! Ne pas laisser les enfants sans surveillance !

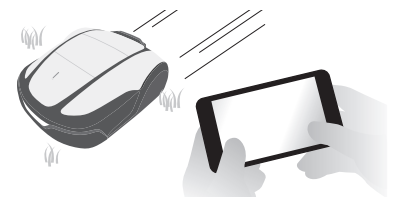
Points à respecter pour votre sécurité

⚠ AVERTISSEMENT

- Ne percez pas, n'écrasez pas et ne court-circuitez pas la batterie.
- En conditions d'utilisation normales, les matériaux des électrodes et l'électrolyte qu'ils contiennent sont hermétiquement soudés, sous réserve que l'intégrité de la batterie soit préservée et que la soudure reste intacte.
- Une ouverture des bouches d'aération ou une rupture des conteneurs peuvent entraîner une fuite d'électrolyte.
- En cas d'inhalation, aérez-vous, reposez-vous et restez au chaud.
- En cas de contact avec les yeux, rincez abondamment à l'eau pendant au moins 15 minutes.
- En cas d'ingestion, faites un bain de bouche et buvez beaucoup.
- Tous les circuits électriques doivent être déconnectés :
 - avant d'accéder aux bornes ;
 - avant d'examiner la machine après contact avec un corps étranger ;
 - en cas d'accident ;
 - avant toute intervention sur la machine.
- Ne touchez pas l'extrémité dénudée d'un fil périphérique sectionné ou endommagé. Vous risquez de vous blesser ou de vous électrocuter.
- Si le cordon d'alimentation ou la fiche sont endommagés, débranchez-les immédiatement de la prise sans toucher à la pièce endommagée, jetez l'adaptateur secteur, puis contactez votre revendeur.
- Ne placez aucune source de flammes nues, comme des bougies, sur l'adaptateur secteur.
- Ne touchez pas la prise de charge. Dans le cas contraire, vous risquez de vous blesser.
- Respectez les points suivants lorsque vous touchez la prise de courant (domestique), le cordon d'alimentation et l'adaptateur secteur. Dans le cas contraire, vous risquez de vous électrocuter.
 - Ne touchez pas la prise de courant (domestique), le cordon d'alimentation ou l'adaptateur secteur avec les mains mouillées.
 - Ne touchez pas la prise de courant (domestique), le cordon d'alimentation ou l'adaptateur secteur s'ils sont mouillés.
- Effectuez des contrôles périodiques pour vous assurer de l'absence de poussière, de terre ou de corps étrangers accumulés dans la prise de courant, le cordon d'alimentation ou l'adaptateur secteur, ou autour de ceux-ci. En cas d'accumulation de matières, éliminez-les pour éviter un incendie.
- Lorsque vous branchez la prise, maintenez-la par sa poignée de préhension. Si vous ne tenez pas la prise correctement, vous risquez de vous électrocuter en touchant la partie du connecteur.
- N'essayez jamais de modifier la tondeuse. Cela peut provoquer un accident et endommager la tondeuse.

⚠ PRUDENCE

- Lorsque vous transportez la tondeuse, éteignez-la et transportez-la comme indiqué dans ce manuel (voir ☞ page 85), les lames orientées vers l'extérieur.
- Lorsque vous transportez la tondeuse, veillez à la porter par ses poignées désignées (voir ☞ page 85). Si vous transportez la tondeuse différemment, ses lames ou sa prise de charge risquent de vous blesser. Vous risquez également de laisser tomber et d'endommager la tondeuse.
- Lorsque vous utilisez la fonction télécommande de l'application de tondeuse « Mii-monitor » :
 - travaillez dans une zone suffisamment éclairée ;
 - évitez de travailler sur de l'herbe mouillée ;
 - veillez à ne pas perdre l'équilibre sur les terrains inclinés.
- Conservez toujours l'équilibre pour éviter tout décalage dû à une trop grande extension du corps, marchez toujours sur une pente avec un appui dégagé et ne courez jamais en utilisant la machine ou ses équipements périphériques.
- Portez toujours des gants de travail épais lorsque vous effectuez l'entretien. Dans le cas contraire, les lames risquent de vous blesser.



- Appuyez toujours sur le bouton d'arrêt manuel avant d'interagir physiquement avec la tondeuse. Dans le cas contraire, vous risquez d'être blessé, d'empêcher la tondeuse de se connecter sur la station de charge ou d'interrompre le fonctionnement de la tondeuse.
- Lorsque vous effectuez l'entretien de la tondeuse, veillez à appuyer sur le bouton d'arrêt manuel et à immobiliser la tondeuse. Si la tondeuse bouge, un accident peut se produire.
- En cas de blessure, tous les circuits électriques doivent être déconnectés. Appelez les services médicaux d'urgence locaux.
- Avant l'utilisation, vérifiez toujours la zone de tonte et éliminez de celle-ci les branches, les cailloux et tous les objets susceptibles d'endommager les lames et de provoquer l'arrêt de la tondeuse. Dans le cas contraire, vous risquez d'être blessé par les objets éjectés par le dessous de la tondeuse ou celle-ci peut être endommagée.
- N'utilisez pas la tondeuse sur de la boue ou du gravier. Des corps étrangers peuvent s'échapper et la lame de coupe risque d'être endommagée.



- Posez le fil périphérique de telle sorte qu'il soit fermement maintenu en place et effectuez des contrôles périodiques après sa pose pour vous assurer qu'il n'est pas détendu. Si le fil périphérique dépasse du sol, vous ou une autre personne êtes susceptibles de vous prendre les pieds dedans.
- Pour éviter que la tondeuse ne tombe, divisez la zone à tondre avec une clôture ou un élément similaire si elle est proche d'un étang, d'une falaise, etc. La hauteur doit être de 15 cm au minimum.
- Lors du raccordement au fil périphérique, utilisez le connecteur fourni.
- Après avoir vérifié que tous les fils sont branchés sur la station de charge, branchez l'adaptateur secteur sur une prise.
- Installez l'adaptateur secteur à l'abri de l'ensoleillement direct et de la pluie.

Le boîtier de l'adaptateur a un indice de protection IP55 à l'exception de la fiche. La fiche doit être placée sous abri. En cas d'utilisation à l'extérieur, la fiche doit être insérée dans une prise étanche.

Indice de protection de la prise :

ADP-130AR AAC ... IP44 pour la prise

ADP-130AR AAD ... IP20 pour la prise

ADP-130AR BAS ... IP55 pour la prise



Appareil de classe de protection II (sauf ADP-130AR BAS)



Adaptateur secteur d'isolement non intrinsèquement sûr contre les courts-circuits



Alimentation électrique à découpage

- Portez des gants pour toucher l'adaptateur secteur, car il devient très chaud lorsqu'il est branché à une prise de courant.
- L'adaptateur secteur et la prise secteur doivent être facilement accessibles à tout moment.
- Si le cordon ou la fiche sont endommagés, il faut mettre l'adaptateur secteur au rebut.
- L'adaptateur secteur doit être traité avec précaution. Pour le nettoyer, utilisez uniquement une brosse ou des chiffons secs.
- L'utilisation de l'adaptateur secteur par des enfants ne doit se faire que sous la surveillance attentive de leurs parents.
- Pour allonger le cordon sur la partie sortie de l'adaptateur secteur, utilisez une rallonge spécifiée par Honda.
- Assurez-vous que le contenu de la section « CONSIGNES DE SÉCURITÉ » est absolument clair pour les personnes susceptibles d'entrer en contact avec la tondeuse robot. Dans le cas contraire, un accident peut survenir.
- Les personnes qui ne sont pas parfaitement familières avec le présent manuel d'utilisation ne doivent entrer en contact avec la tondeuse que pour l'arrêter.
- En approchant de la tondeuse en marche, faites attention aux matériaux pouvant être projetés par les lames.
- N'utilisez pas la tondeuse si son boîtier extérieur est endommagé.
La lame peut vous couper accidentellement ou projeter des débris susceptibles de vous blesser.

Mise au rebut

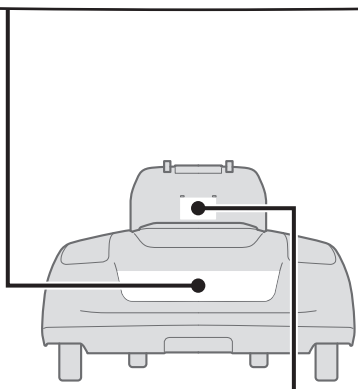
Pour protéger l'environnement, n'éliminez pas ce produit, sa batterie, etc., négligemment dans les ordures ménagères.


Respectez les lois et la réglementation locales ou demandez à votre revendeur agréé Honda comment procéder pour la mise au rebut.


Emplacements des étiquettes


● POSITIONNEMENT DES ÉTIQUETTES DE SÉCURITÉ

Votre tondeuse doit être utilisée avec prudence. C'est pour cela que des pictogrammes destinés à vous rappeler les principales précautions d'utilisation ont été placés sur la machine. Leur signification est indiquée ci-dessous. Ces étiquettes font partie intégrante de la tondeuse et, par conséquent, si l'une d'entre elles vient à se décoller ou devient illisible, contactez votre revendeur pour la remplacer. Nous vous recommandons également de lire attentivement les consignes de sécurité données au chapitre correspondant du présent manuel.



 La tondeuse robot Honda est conçue pour fournir un service sûr et fiable si elle est utilisée conformément aux instructions. Assurez-vous de lire et comprendre le présent manuel d'utilisation avant d'utiliser la tondeuse robot. Le non-respect de cette consigne peut entraîner des blessures ou des dommages matériels.

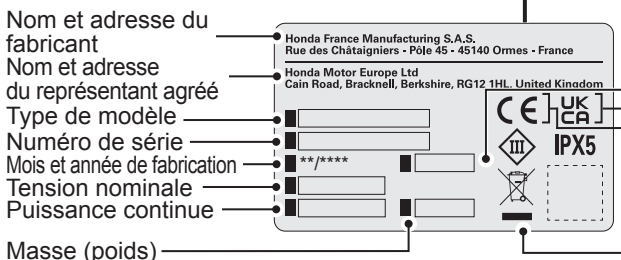
 Tenez les personnes et les animaux à l'écart de la zone de tonte de la tondeuse robot Honda.

 Ne touchez pas les lames en rotation. Attention aux lames coupantes : lame en mouvement. Actionnez le dispositif de désactivation avant de travailler sur la tondeuse ou de la soulever.


 Ne montez pas sur la tondeuse. Cette machine n'est pas un jouet, ne laissez pas les enfants s'en approcher.

● POSITIONNEMENT DU MARQUAGE CE, DU MARQUAGE UKCA, DU NUMÉRO DE SÉRIE ET D'AUTRES INFORMATIONS

Le nom et l'adresse du fabricant, le marquage CE, le marquage UKCA, le numéro de série ainsi que d'autres informations se trouvent aux emplacements suivants indiqués sur l'illustration.



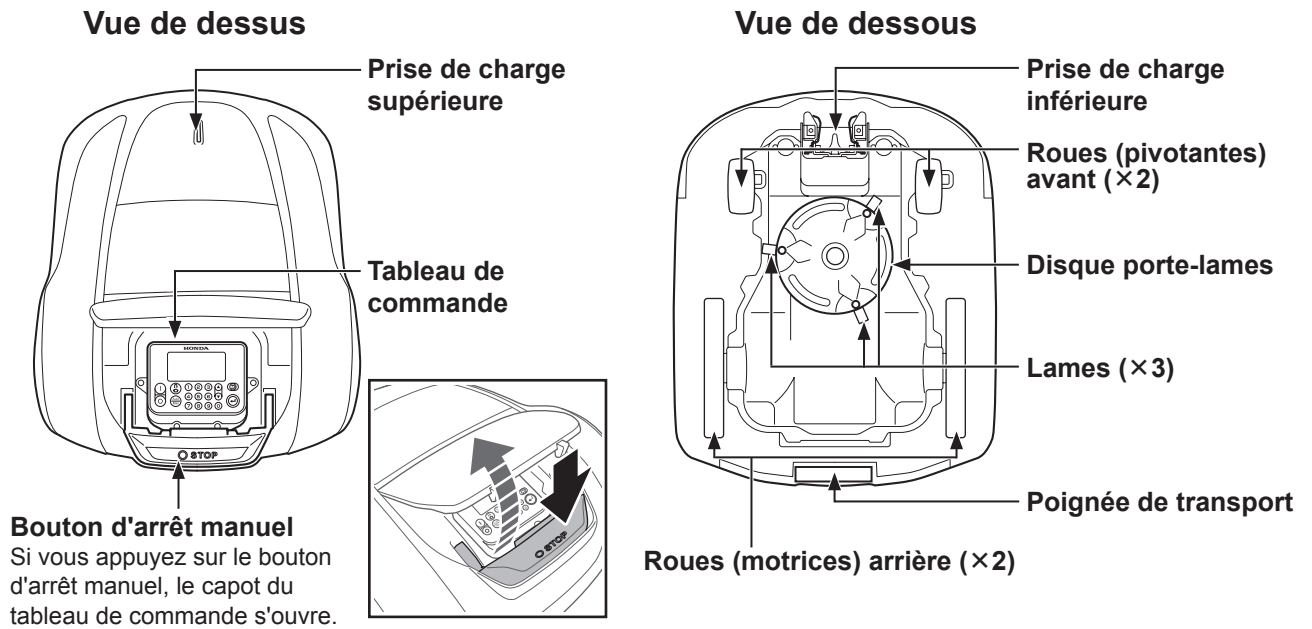
Largeur de coupe
Marquage UKCA
Marquage CE

 Ne mettez pas au rebut le matériel électrique avec les ordures ménagères. Si des appareils électriques sont mis au rebut dans des décharges ou des dépotoirs, des substances risquent de fuir, de réagir, puis d'entrer dans la chaîne alimentaire et de nuire à votre santé et à votre bien-être. Pour de plus amples informations sur la mise au rebut de ce produit, consultez votre revendeur ou le service de collecte des ordures ménagères le plus proche.

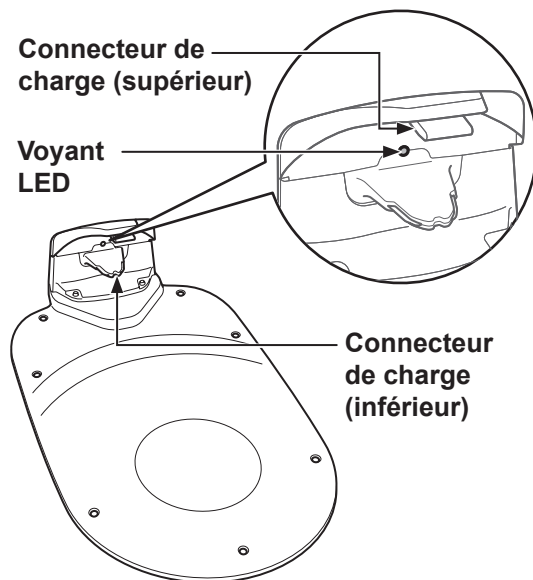
3 PRÉPARATION

■ Identification des composants

● Châssis

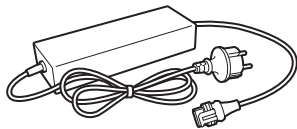


● Station de charge



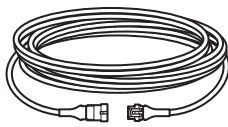
La tondeuse se recharge sur la station de charge et retourne vers celle-ci lorsque la tonte est terminée ou lorsque la batterie est déchargée. Vous pouvez vérifier l'état du fil périphérique au moyen du voyant LED (☞ page 78).

● Accessoires fournis



Adaptateur secteur

Installez l'adaptateur secteur au-dessus du sol. Après avoir effectué tous les branchements, raccordez l'adaptateur secteur à la prise de courant.



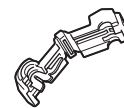
Rallonge électrique

Si le cordon d'alimentation de l'adaptateur secteur n'est pas assez long, vous pouvez le rallonger au moyen de la rallonge. Longueur : 10 m



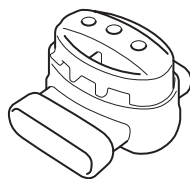
Vis

Fixez la station de charge au sol avec les vis lors de la pose de la station de charge. Quantité : 7



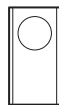
Connecteurs pour le fil périphérique et le fil guide

Utilisez des connecteurs pour raccorder le fil périphérique et le fil guide, et les brancher sur la station de charge. Quantité : 4



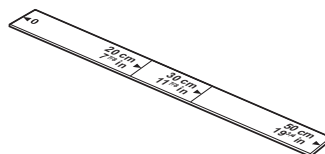
Connecteurs d'épissure

Utilisez les connecteurs d'épissure lors du raccordement du fil guide aux fils périphériques. Quantité : 2



Lames de rechange

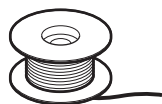
Utilisez des lames de rechange pour remplacer les lames usées. Quantité : 3



Règle

Ce produit est fourni avec une règle. Cette règle sert à s'assurer de la distance de pose du fil périphérique.

● Accessoires



Fil périphérique

Posez le fil périphérique autour de la zone dans laquelle vous souhaitez que la tondeuse fonctionne.



Cavaliers

Utilisez des cavaliers pour maintenir le fil périphérique en place lors de sa pose.

* Achetez le fil périphérique et des cavaliers chez votre revendeur.

● Application



Mii-monitor

Téléchargez l'application depuis l'App Store® ou Google Play™. Vous pouvez commander la tondeuse à distance. (☞ page 73)

App Store®



Google Play™



Scannez le code QR pour télécharger Mii-monitor. Des frais de transmission de données peuvent s'appliquer lors du téléchargement de l'application.

Tableau de commande et écran d'accueil

Tableau de commande

Écran

L'écran d'accueil et les menus peuvent s'y afficher lorsque la tondeuse est allumée.

Bouton (marche)

Appuyez sur ce bouton pour allumer la tondeuse.

Bouton (arrêt)

Appuyez sur ce bouton pour éteindre la tondeuse.

REMARQUE :

- Le programmeur ne fonctionne pas si vous éteignez la tondeuse.

Bouton (station)

Appuyez sur ce bouton pour envoyer automatiquement la tondeuse vers sa station de charge une fois que le capot du tableau de commande est fermé.

Pavé numérique

Appuyez sur ces touches pour saisir des numéros dans les menus de l'écran. Lorsqu'un numéro se trouve à gauche d'un élément de menu à l'écran, vous pouvez appuyer sur la touche numérotée pour passer à l'écran de l'élément correspondant.

Bouton (sélection automatique/manuelle)

Sur l'écran d'accueil, appuyez sur ce bouton pour passer d'un mode de fonctionnement à l'autre. Vous pouvez choisir entre le mode auto et le mode manuel.

Boutons / (haut/bas)

Appuyez sur ces boutons pour naviguer jusqu'à l'élément précédent/suivant à l'écran.

Bouton (retour)






Appuyez sur ce bouton pour revenir au menu précédent à l'écran. (Le bouton de retour ne peut pas être utilisé dans certains cas.)

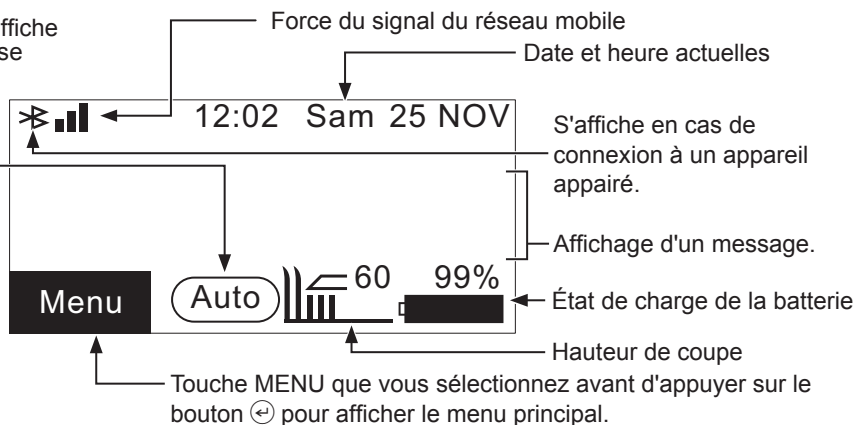
Bouton (entrée)

Appuyez sur ce bouton pour valider votre sélection à l'écran.

Écran d'accueil

Bouton de sélection du mode qui affiche l'état de configuration de la tondeuse comme indiqué ci-dessous :

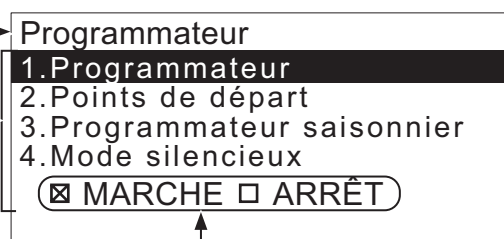
Icônes	Description
	Le mode auto est défini.
	Le mode manuel est activé et la tondeuse tond sans suivre le programmeur.
	La tondeuse retourne à la station de charge.
	Réglage automatique de la hauteur
	Hauteur de coupe





Écran de sélection d'éléments

Nom du menu de premier niveau

Éléments de menu sélectionnables et état de configuration actuel



Vous pouvez afficher l'écran précédent en appuyant sur le bouton .

Cases pouvant être cochées au moyen du bouton .

● Fonctionnement de l'écran d'accueil

• Affichage de l'écran de menu

Sélectionnez [Menu] sur l'écran d'accueil à l'aide du bouton ▲ ▼ du tableau de commande, puis appuyez sur le bouton ←.

Menu	12:02 Sam 25 NOV
1. Programmateur	
2. Configuration du terrain	
3. Diagnostic	
4. Historique	
5. Configuration système	
6. Assistant configuration	

L'écran supérieur de menu s'affiche.

Pour plus de détails concernant l'écran de menu, consultez la section « 4 PARAMÈTRES DES MENUS »

(☞ page 38).

• Paramétrage tonte

Sélectionnez [Auto] et [Man] sur l'écran d'accueil à l'aide du bouton ▲ ▼ du tableau de commande, puis appuyez sur le bouton ←.

Paramétrage tonte	12:02 Sam 25 NOV
1. Points de départ	
2. Schéma de tonte	
3. Paramètres avancés	
4. GPS	

L'écran « Paramétrage tonte » s'affiche.

Pour plus de détails sur la modification des paramètres, consultez la section « Configuration du fonctionnement de la tondeuse » (☞ page 44).

• Paramètres du mode manuel


Sélectionnez le mode manuel à l'aide du bouton  du tableau de commande.


Mode Manuel	12:02 Sam 25 NOV
<input checked="" type="checkbox"/> Tondre et vider la batterie	
<input type="checkbox"/> Tondre puis recharger en continu	
<input type="checkbox"/> Tondre puis reprendre programmation	

Passez en mode manuel. Sélectionnez l'un des trois schémas de travail et appuyez sur le bouton ←.

Pour plus d'informations sur le mode manuel, consultez la section « Fonctionnement de la tondeuse en mode manuel » (☞ page 81).

• Hauteur de coupe


Sélectionnez  sur l'écran d'accueil à l'aide du bouton ▲ ▼ du tableau de commande, puis appuyez sur le bouton ←.

Hauteur de coupe	12:02 Sam 25 NOV
60(max)	
 40	40
20(min)	Calibrer

Vous pouvez régler la hauteur de coupe à l'aide du réglage de hauteur automatique ou manuel.

Pour plus d'informations sur le réglage de la hauteur de coupe, consultez la section « Hauteur de coupe » (☞ page 60).

• État de charge de la batterie

Sélectionnez  sur l'écran d'accueil à l'aide du bouton ▲ ▼ du tableau de commande, puis appuyez sur le bouton ←.

Valeurs en temps réel	12:02 Sam 25 NOV
Tension batterie basse	22,4[V]
Intensité batterie	4,0[A]
Niveau de charge	45[%]
Temp batterie	24[°C]
Tension d'entrée	37,4[V]

Des informations concernant la batterie s'affichent.

Pose

Nous vous recommandons de faire réaliser l'installation de votre tondeuse robot par un revendeur agréé Honda.

Contrôle des conditions d'installation

Vérifiez auprès du revendeur qui a réalisé l'installation que la station de charge et le fil périphérique sont installés conformément aux conditions ci-dessous. Vérifiez périodiquement que ces conditions sont toujours réunies.

Si ce n'est plus le cas, consultez votre revendeur.

Il est recommandé que l'alimentation secteur soit installée par un professionnel conformément aux lois et aux réglementations locales en vigueur.

Conditions d'installation de la station de charge

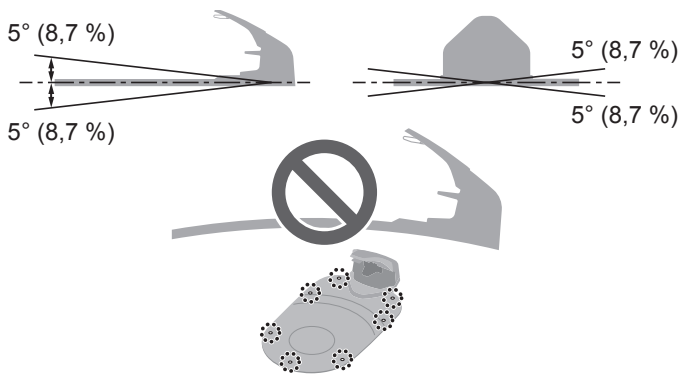
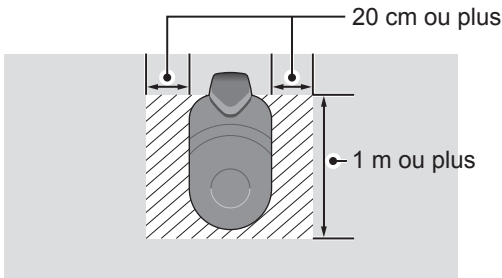
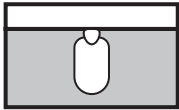
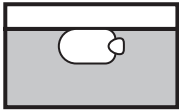
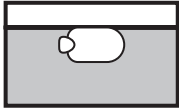
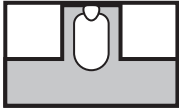
Image	Conditions
	<ul style="list-style-type: none"> • La station de charge doit être installée sur une surface plane présentant une inclinaison inférieure ou égale à 5° (8,7 %). • La station de charge ne doit pas être courbée. • Les vis doivent être fermement serrées. • Avant d'installer la station de charge, vérifiez l'état du sol qui peut varier avec les saisons. Il peut être nécessaire d'entretenir le sol en fonction de la saison. • Si la station de charge est installée directement sur le gazon, coupez l'herbe sur laquelle la station de charge sera posée aussi courte que possible. • En cas de mauvaise installation de la station de charge, la tondeuse peut ne pas se recharger.
	<p>Installez la station de charge à un emplacement dépourvu d'obstacles dans la zone indiquée par les hachures inclinées.</p> <p>Placez la station de charge à l'écart d'obstacles comme des bâtiments, des arbres, etc.</p> <p>La tondeuse utilise les informations de localisation GPS pour mémoriser l'emplacement de la station de charge et y revenir. Si la station de charge est installée derrière des obstacles, il est possible que les informations de localisation GPS ne soient pas obtenues et que la fonction ne soit pas efficace.</p>
<p>Positionnement de la station</p> <p>Schéma 1  Schéma 2 </p> <p>Schéma 3  Schéma 4 </p>	<p>Positionnement de la station</p> <p>Il existe quatre schémas d'installation de la station de charge, qui s'affichent sur l'écran de paramétrage (☰ page 28).</p>


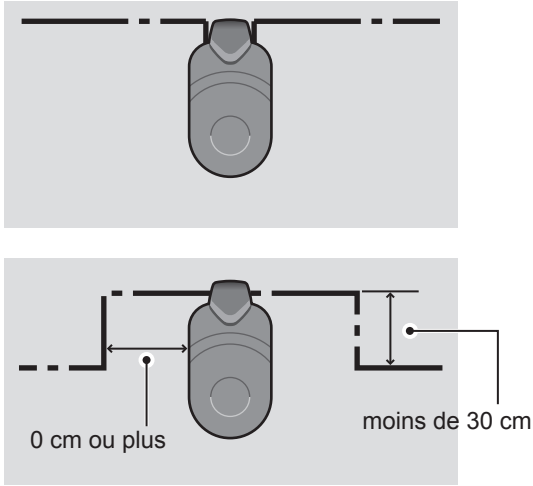
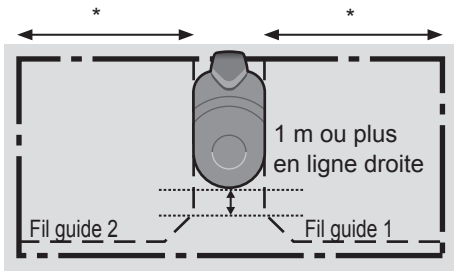


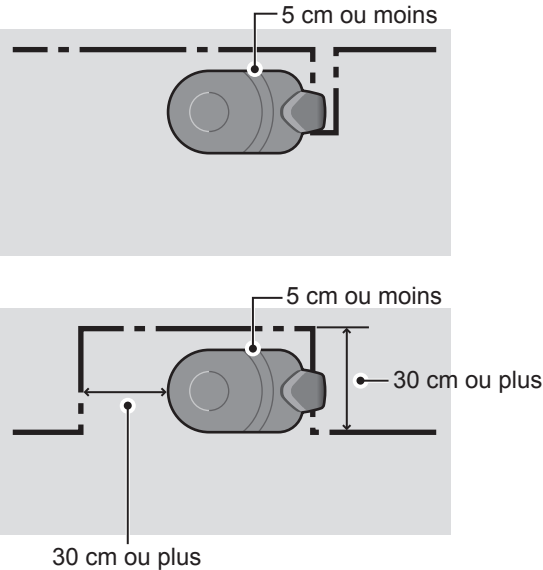
Image	Conditions
<p>Exemple d'installation correcte</p> <p>Les lignes sur l'illustration se distinguent comme suit.</p> <p>— Fil périphérique - - - Fil guide</p> <p>Schéma 1 </p> <p>Sans fils guides</p>  <p>Avec fils guides</p>  <p>* : à plus de 30 cm d'intervalle</p>	<p>Schéma 1 : installation perpendiculaire Raccordez la station de charge perpendiculairement au fil.</p> <p>Posez les fils guides le long du côté de la station. Posez le fil périphérique et le fil guide à un intervalle de 30 cm ou plus. Posez le fil guide à 1 m au moins de l'arrière de la station de charge.</p> <p>REMARQUE : - Il est possible d'installer deux fils guides au maximum. - Ne croisez pas les fils guides 1 et 2.</p>
<p>Schéma 2  / Schéma 3 </p> <p>Sans fils guides</p> 	<p>Schéma 2 : installation dans le sens horaire Raccordez la station de charge parallèlement au fil périphérique (dans le sens horaire).</p> <p>Schéma 3 : installation dans le sens antihoraire Raccordez la station de charge parallèlement au fil périphérique (dans le sens antihoraire).</p>

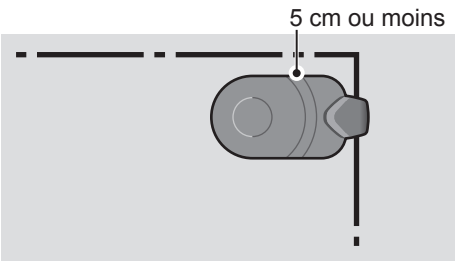
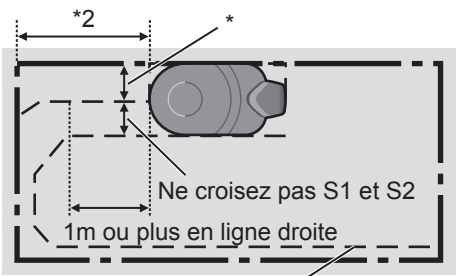
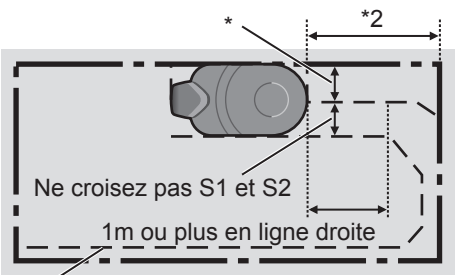

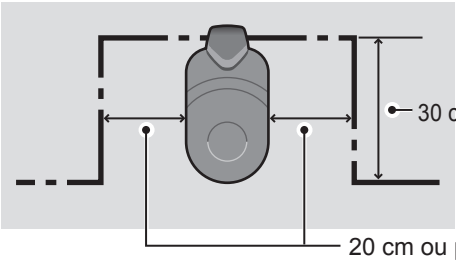
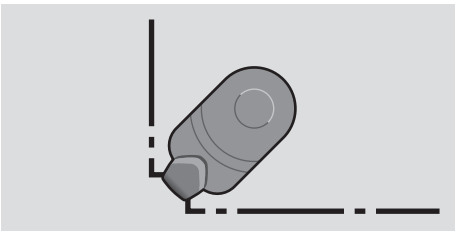
Image	Conditions
<div style="text-align: center;">  <p>5 cm ou moins</p> </div> <p>Avec fils guides</p> <div style="display: flex; justify-content: space-around;"> <div style="text-align: center;">  <p>Fil guide 2</p> <p>Fil guide 1</p> <p>* : à plus de 30 cm d'intervalle *2 : à plus de 2 m d'intervalle</p> </div> <div style="text-align: center;">  <p>Fil guide 1</p> <p>Fil guide 2</p> <p>* : à plus de 30 cm d'intervalle *2 : à plus de 2 m d'intervalle</p> </div> </div>	<p>Posez les fils guides le long des côtés gauche et droit de la station de charge. Posez le fil périphérique et le fil guide à un intervalle de 30 cm ou plus. Posez le fil guide à 1 m au moins de l'arrière de la station de charge.</p> <p>REMARQUE : - Ne croisez pas les fils guides 1 et 2.</p>
<p>Schéma 4 </p> <p>Sans fils guides</p> <div style="text-align: center;">  <p>30 cm ou plus</p> <p>20 cm ou plus</p> </div> <div style="text-align: center;">  </div>	<p>Schéma 4 : installation en renforcement Raccordez la station de charge dans un renforcement.</p>

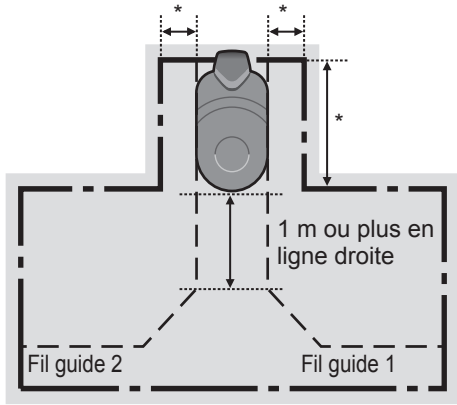
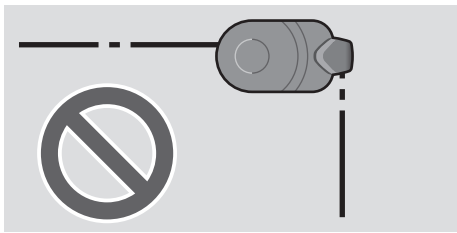
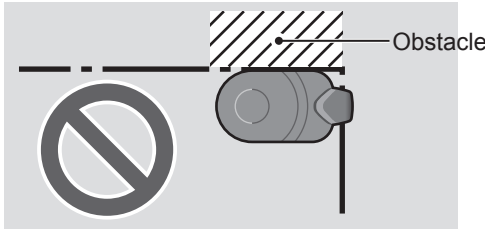
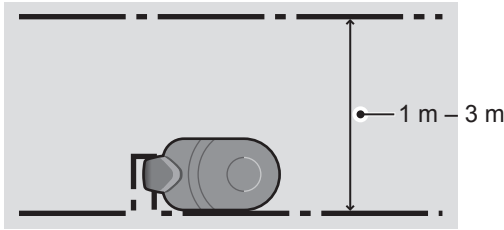
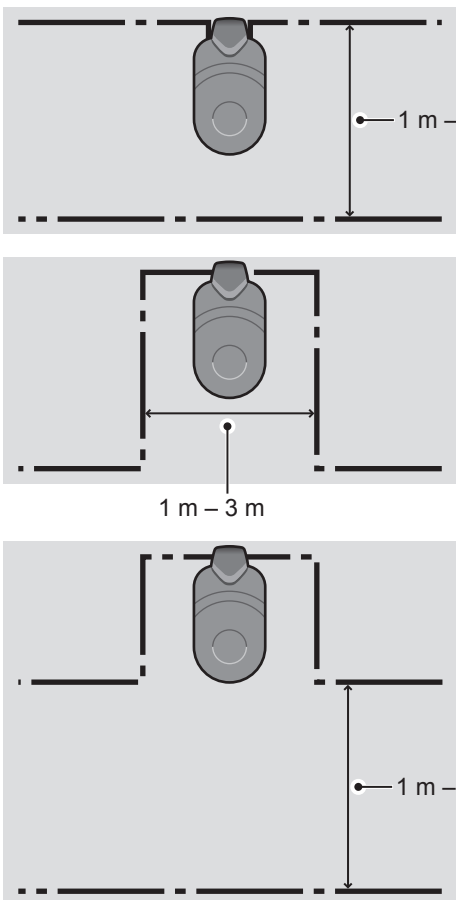
Image	Conditions
<p>Avec fils guides</p>  <p>* : à plus de 30 cm d'intervalle</p>	<p>Placez le fil périphérique à 30 cm au moins des côtés de la station de charge. Posez le fil périphérique et le fil guide à un intervalle de 30 cm ou plus. Posez le fil guide à 1 m au moins de l'arrière de la station de charge.</p> <p>REMARQUE : - Ne croisez pas les fils guides 1 et 2.</p>
<p>Exemple d'installation incorrecte</p> <p>Exemple 1</p>  <p>Exemple 2</p> 	<p>Exemple 1 Ne faites pas courir le fil périphérique sous la station de charge.</p> <p>Exemple 2 Ne placez pas d'obstacles à côté de la station de charge. Il ne doit pas y avoir d'obstacles à moins de 30 cm du fil.</p>
<p>Exemple d'installation en passage étroit</p> <p>Sélectionnez Schéma 2 ou Schéma 3 pour l'exemple suivant.</p> 	<p>Installation en passage étroit</p> <ul style="list-style-type: none"> • Dans un passage étroit, les fils sont séparés de moins de 3 m. • Ne posez pas de fils à moins de 1 m l'un de l'autre. <p>REMARQUE : - Pour les installations en passage étroit, ne choisissez pas le sens de la boucle du schéma 1.</p>

Image	Conditions
<p data-bbox="220 197 766 228">Sélectionnez Schéma 4 pour l'exemple suivant.</p>  <p>The 'Image' column contains three diagrams illustrating different installation configurations for a water tank. Each diagram shows a tank with a circular access point on its top surface. The diagrams are as follows:</p> <ul style="list-style-type: none">Top Diagram: Shows a tank with a vertical dimension line to its right, labeled '1 m - 3 m'. The tank is positioned between two horizontal dashed lines.Middle Diagram: Shows a tank with a horizontal dimension line below it, labeled '1 m - 3 m'. The tank is enclosed within a rectangular frame of solid lines.Bottom Diagram: Shows a tank with a vertical dimension line to its right, labeled '1 m - 3 m'. The tank is positioned between two horizontal solid lines.	

● Conditions de pose du fil périphérique


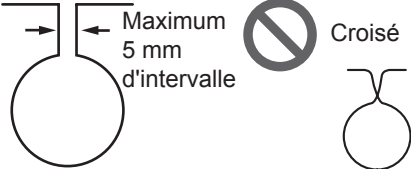
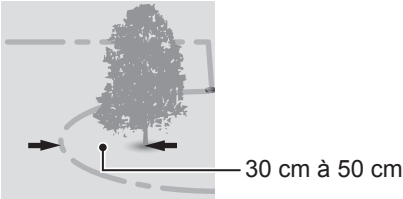
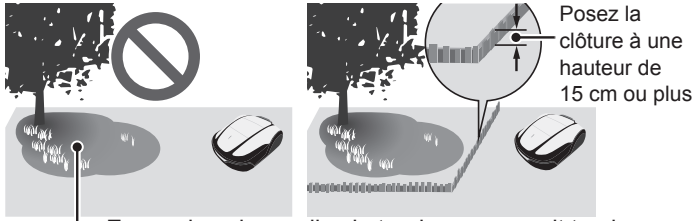
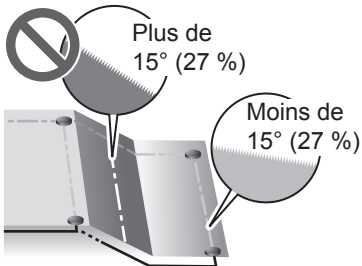
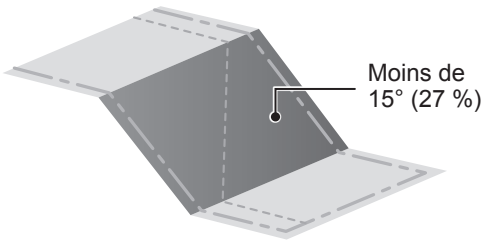

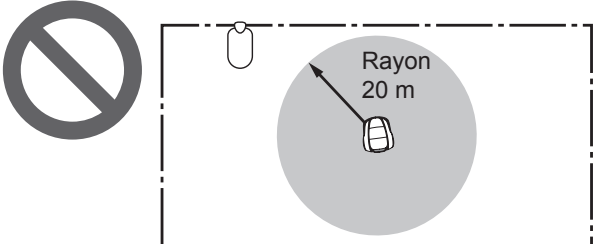
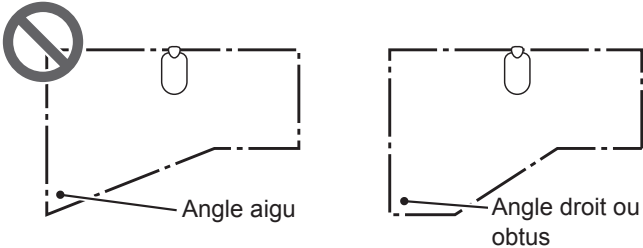
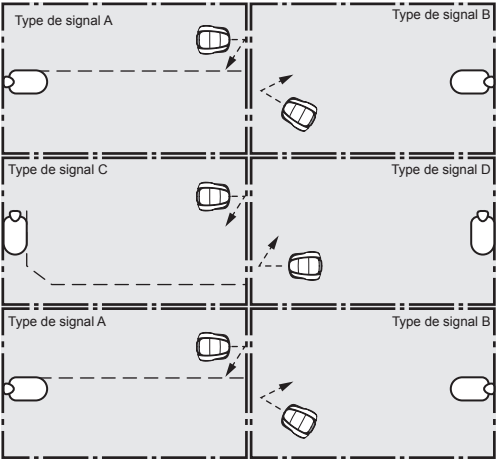
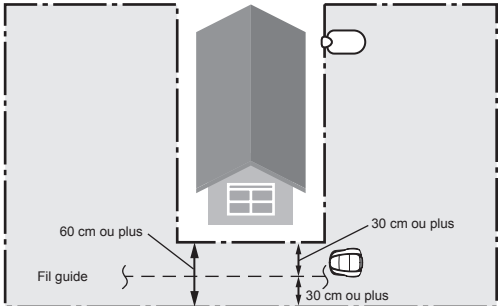
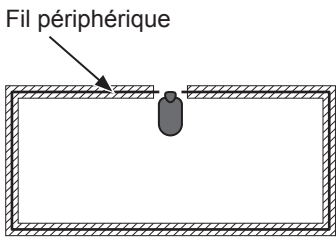
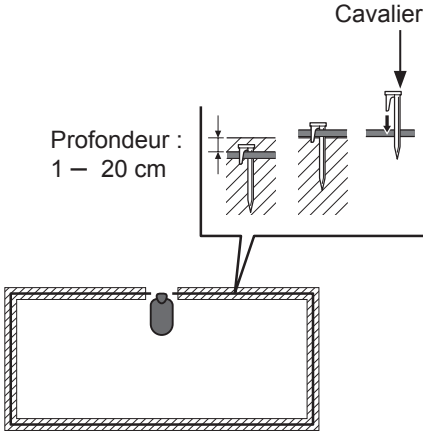
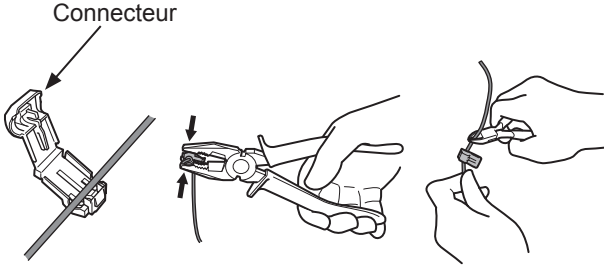
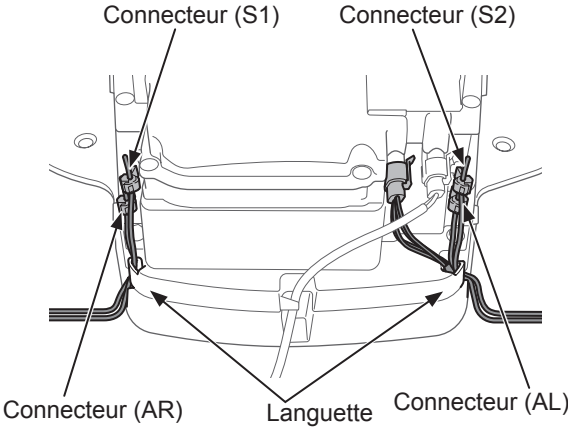
Image	Conditions
<p>Hauteur des objets sur lesquels la tondeuse risque de passer</p> 	<p>Posez le fil périphérique autour des objets sur lesquels la tondeuse risque de passer (rochers, racines d'arbres, etc.) ; ces objets doivent être éliminés de la zone de tonte.</p>
<p>Maximum 5 mm d'intervalle</p> <p>Croisé</p> 	<p>Il convient que les points d'arrivée et de départ du fil périphérique d'un détournement soient séparés de moins de 5 mm (le fil périphérique ne doit toutefois pas se croiser).</p>
 <p>30 cm à 50 cm</p>	<p>Il doit y avoir un espace de 30 cm à 50 cm entre le fil périphérique et les objets de grande taille (cet espace peut être réduit jusqu'à 30 cm si vous avez défini une valeur faible pour l'option [Dépassement Fil]. Pour plus de détails, consultez votre revendeur).</p>
 <p>Posez la clôture à une hauteur de 15 cm ou plus</p> <p>Zones dans lesquelles la tondeuse pourrait tomber</p>	<p>Posez un grillage autour des zones dans lesquelles la tondeuse pourrait tomber, comme les surfaces irrégulières, les mares, les piscines, les chemins et toute autre zone présentant des différences de hauteur.</p>
 <p>Plus de 15° (27 %)</p> <p>Moins de 15° (27 %)</p>	<p>L'espace à tondre doit se conformer aux conditions suivantes s'il comporte des parties en pente.</p> <p>Poser le fil périphérique à un endroit où la pente est trop raide a un mauvais effet sur la tondeuse, car celle-ci fonctionne en suivant le fil périphérique.</p> <ul style="list-style-type: none"> • La tondeuse peut fonctionner sur des pentes allant jusqu'à 25° (47 %). Il ne doit pas y avoir de pentes de plus de 25° (47 %) dans l'espace à tondre. • Posez le fil périphérique dans des endroits où la pente est inférieure à 15° (27 %). • Si l'endroit où vous posez le fil périphérique présente une pente supérieure à 15° (27 %) : <ul style="list-style-type: none"> - ne posez pas le fil périphérique latéralement en travers d'une pente de plus de 15° (27 %) ; - posez le fil périphérique latéralement en travers d'un espace relativement plat, avec une pente de moins de 15° (27 %), se trouvant après l'endroit où la pente est supérieure à 15° (27 %). (Consultez le schéma de gauche.)

Image	Conditions
<p>Avec fil guide</p> 	<p>Le fil guide peut être posé sur des pentes inférieures à 15° (27 %). Si le fil guide est posé sur une pente inférieure à 15° (27 %), posez-le de manière oblique par rapport à la pente.</p>
	<p>Posez le fil périphérique de telle sorte qu'il n'ait pas de fil en surplus.</p>
	<p>La tondeuse peut détecter le signal d'un fil périphérique dans un rayon de 20 m. Si la tondeuse pénètre dans un espace situé à l'intérieur de la zone de tonte dépourvu de fil périphérique dans un rayon de 20 m, elle ne détecte pas de signal et s'arrête. Surface maximale : 4 000 m²</p>
	<p>La pose du fil périphérique ne doit pas comporter d'angles aigus (les angles doivent être supérieurs à 90°).</p>
<p>Installation de plusieurs tondeuses dans des zones adjacentes</p> 	<p>Si vous souhaitez utiliser plusieurs tondeuses, vous pouvez installer plusieurs zones à tondre adjacentes en modifiant le type de signal qui circule dans chaque fil. Définissez les types de signaux des zones adjacentes pour qu'ils soient différents dans ce cas. Dans l'écran de menu [2. Configuration du terrain] (☞ page 56), sélectionnez les 4 types de signaux (A, B, C, D). *Les types de signaux sont identiques pour tous les modèles. Modifiez le type de signal même si différents modèles sont placés côte à côte. De plus, chaque fil périphérique doit être posé séparément pour éviter que les zones à tondre ne se chevauchent.</p> <p>REMARQUE : - Configurez les options « Largeur de passage » (☞ page 45) et « Dépassement fil » (☞ page 49) convenablement pour éviter toute collision des tondeuses entre elles.</p>
	<p>Le passage étroit (distance entre les fils) doit être supérieur à 1 m, si aucun fil guide n'est utilisé. Lors de la pose du fil périphérique et des fils guides en même temps, assurez-vous qu'il y a un écart de 60 cm au moins pour le fil périphérique et de 30 cm au moins entre les fils guides.</p>

● Installation du fil périphérique et raccordement à la station de charge

Image	Fonctionnement
	<p>Posez le fil périphérique selon le « SCHÉMA DE LA SURFACE À TONDRE » (☞ page 109).</p> <ul style="list-style-type: none"> • Laissez suffisamment de fil pour pouvoir effectuer de petits ajustements ; il est possible de réaliser une double boucle. • Ne fixez pas le fil avant d'avoir terminé la pose. • Le fil périphérique doit être posé de manière à ce qu'il n'y ait pas de fil en surplus.
	<p>Fixez le fil périphérique à l'aide de cavaliers à la profondeur spécifiée comme illustré.</p>
	<p>Fixez un connecteur aux deux extrémités du fil périphérique.</p> <ol style="list-style-type: none"> 1. Placez le fil périphérique dans la partie correspondante du connecteur. 2. Fermez le connecteur en pressant avec une pince. 3. Coupez le fil qui dépasse de chaque connecteur en conservant 1 à 2 cm de fil.
	<p>Ne croisez pas le fil périphérique pour le raccorder à la station de charge.</p> <p>Fixez chaque fil au connecteur de la station conformément aux instructions figurant sur l'étiquette apposée sur la station.</p> <p>Fil périphérique côté gauche : AL Fil périphérique côté droit : AR Fil guide 1 : S1 Fil guide 2 : S2</p> <ol style="list-style-type: none"> 1. Retirez le capot de la station (☞ page 77). 2. Faites passer le fil périphérique et les fils guides à travers les languettes, comme illustré. 3. Insérez les connecteurs dans les bornes. 4. Posez le capot de la station. <p>REMARQUE :</p> <ul style="list-style-type: none"> - Pour raccorder l'adaptateur secteur à la station de charge (☞ page 77).

Configuration de la tondeuse

Lors de la première mise en service de la tondeuse, la configuration initiale apparaît.

Grâce à la configuration initiale, vous pouvez paramétrer la langue, la date et l'heure et créer votre code d'identification (PIN).



Après la configuration initiale, vous pouvez configurer les paramètres de tonte de votre tondeuse à l'aide de l'assistant de configuration.

Lancez l'assistant de configuration sur l'affichage ou dans l'application Mii-monitor sur smartphone ou tablette.

REMARQUE :

- Si votre revendeur a déjà exécuté l'assistant de configuration, l'écran de l'assistant de configuration ne s'affiche pas.

Mise sous tension de la tondeuse

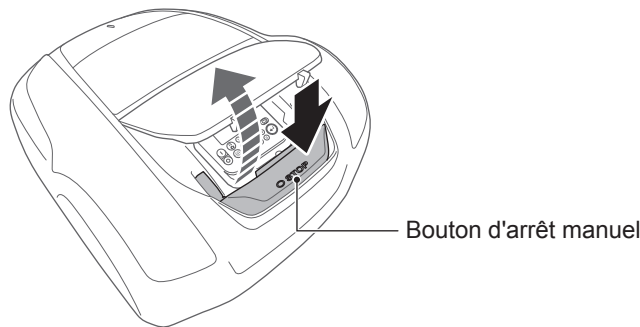
Une fois la batterie chargée, appuyez sur le bouton  (marche) pour allumer la tondeuse. Le bouton  (marche) se trouve sur le tableau de commande, à l'arrière de la tondeuse.

⚠ AVERTISSEMENT

- Ne glissez pas vos doigts sous le capot fermé du tableau de commande.

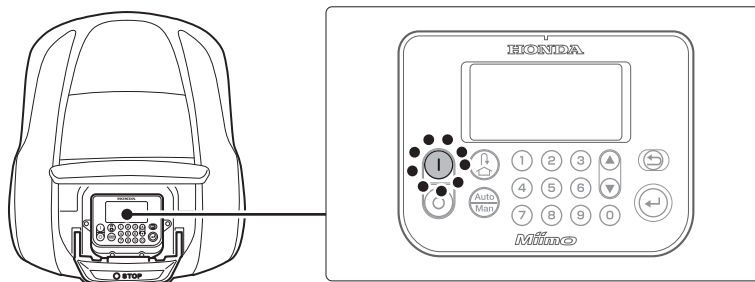
1

Appuyez sur le bouton d'arrêt manuel.
Le capot du tableau de commande s'ouvre.



2

Appuyez sur le bouton  (Marche) du tableau de commande.



La tondeuse est mise sous tension et le tableau de commande affiche l'écran de configuration initiale.

■ Configuration initiale

Vous pouvez exécuter l'assistant de configuration aussi bien sur le tableau de commande de la tondeuse que dans Mii-monitor.

Si vous n'avez pas encore installé Mii-monitor, consultez la section « 5 Préparation Mii-monitor (☞ page 73).

Lors de la première mise sous tension de la tondeuse, la configuration initiale apparaît pour définir la langue d'affichage, la date et l'heure internes, et créer votre PIN (numéro d'identification personnel). La configuration initiale est effectuée sur le tableau de commande. Après la configuration initiale, vous pouvez modifier les paramètres dans Mii-monitor.

▲ AVERTISSEMENT

- **Veillez à appuyer sur le bouton d'arrêt manuel avant d'appliquer la procédure suivante.**

1

Sélectionnez la langue souhaitée, puis appuyez sur le bouton ⏪.

Configuration initiale	
Langue	
1. English	
2. Deutsch	
3. Français	
4. Italiano	
5. Nederlands	
6. Svenska	

2

Saisissez la date au format {Jour}/{Mois}/{Année}, ainsi que l'heure au format 24 heures, puis sélectionnez [OK] et appuyez sur le bouton ⏪.

Configuration initiale	
Réglage date et heure	
JJ/MM/20AA	
	: (24h)
OK	

3

Saisissez un code PIN à l'aide du pavé numérique, sélectionnez [OK] et appuyez sur le bouton ⏪.

Le message « Choix de configuration » s'affiche. Vous pouvez sélectionner la méthode de configuration.
 [1. Assistant configuration] ... Configuration pas à pas (☞ page 25)
 [2. Configuration avancée] ... Options de tonte/Mode silencieux uniquement (☞ page 36)
 [3. Redémarrer configuration] ... Revenir à la configuration initiale

Configuration initiale	
Créer code PIN	
■ _ _ _ _	
OK	

REMARQUE :

- Saisissez votre code PIN dans l'espace prévu. Consultez la « FICHE QUESTIONNAIRE DU REVENDEUR » (☞ page 113).

Choix de configuration	
1. Assistant configuration	
2. Configuration avancée	
3. Redémarrer configuration	
Terminé	

La configuration initiale est terminée. Utilisez l'assistant de configuration pour configurer les paramètres de tonte de la tondeuse.

■ Paramétrage à l'aide de l'assistant de configuration

Ce chapitre explique la procédure de l'assistant de configuration en utilisant le tableau de commande de la tondeuse.

L'assistant de configuration vous aide, de la façon suivante, dans le paramétrage de la tondeuse :

Nom du menu	Utilisation	Configuration et test des paramètres
[1. Hauteur de coupe]	Réglage de la hauteur des lames de la tondeuse.	- Hauteur des lames
[2. Configuration du terrain]	Définition des paramètres relatifs à la disposition du fil périphérique. Ces valeurs de paramètres proviennent des autres paramètres.	- Type de signal - Quantité de fil guide - Sens de déplacement de la tondeuse vers la station de charge - Longueur du fil périphérique - Dimensions du terrain
[3. Points de départ]	Paramétrage des points de départ de tonte pour que la tondeuse commence à tondre à partir d'autres endroits que la station de charge.	- Sens de déplacement depuis les points de départ - Distance des points de départ par rapport à la station de charge - Ratio de tonte dans chaque zone
[4. Tester points de départ]	Menu permettant de tester les points de départ configurés dans le menu [3. Points de départ].	- Test du paramètre de chaque point de départ
[5. Programmeur]	Configuration du programmeur pour faire fonctionner la tondeuse selon le programme.	- Jour de travail et temps de travail - Temps de travail saisonnier

REMARQUE :

- Avant de lancer l'assistant de configuration, confirmez l'achèvement de l'installation de la station de charge et de la pose du fil périphérique avec votre revendeur.
- Avant de lancer l'assistant de configuration, remplissez la FICHE QUESTIONNAIRE DU REVENDEUR à la fin du manuel.
- Si la FICHE QUESTIONNAIRE DU REVENDEUR qui se trouve à la fin du manuel d'utilisation a déjà été renseignée par votre revendeur, consultez-la pour définir les paramètres à l'aide de l'assistant de configuration.
- Après la définition des paramètres à l'aide de l'assistant de configuration, vous pouvez modifier les valeurs des paramètres dans les paramètres des menus. Pour plus de détails, consultez la section « 4. PARAMÈTRES DES MENUS » (☞ page 38).
- Vous pouvez également modifier les paramètres dans Mii-monitor.

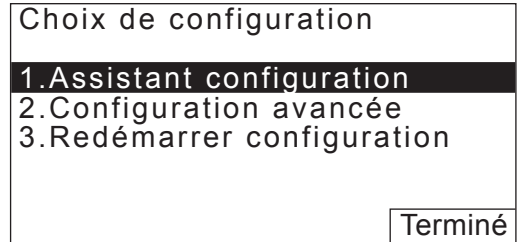
1. Paramétrage de la hauteur de coupe

Ce paramètre permet de définir la hauteur des lames de la tondeuse.

1-1

Sélectionnez [1.Assistant configuration], puis appuyez sur le bouton .

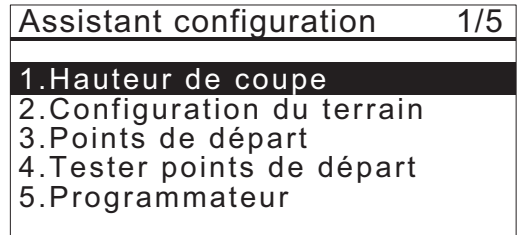
L'écran initial de l'assistant de configuration s'affiche.




1-2

Sélectionnez [1.Hauteur de coupe], puis appuyez sur le bouton .

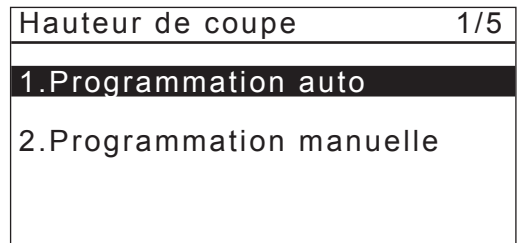
L'écran « Hauteur de coupe » s'affiche.



1-3

Sélectionnez [1. Programmation auto] ou [2. Programmation manuelle], puis appuyez sur le bouton .




Nom du menu	Description
[1.Programmation auto]	La tondeuse va progressivement réduire la hauteur de coupe depuis la valeur « Hauteur initiale » jusqu'à la valeur « Hauteur cible » que vous préférez.
[2.Programmation manuelle]	La hauteur de coupe sera réglée sur votre hauteur de gazon préférée.

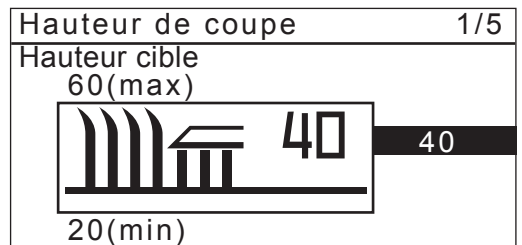


Si vous sélectionnez [1. Programmation auto], passez à l'étape 1-4.

Si vous sélectionnez [2.Programmation manuelle], passez à l'étape 1-6.

1-4

Réglez la valeur « Hauteur cible » avec les boutons   ou le pavé numérique, puis appuyez sur le bouton .

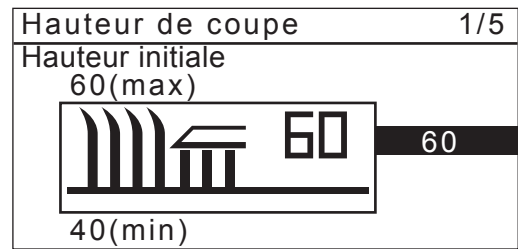


1-5

Réglez la valeur « Hauteur initiale » avec les boutons ▲▼ ou le pavé numérique, puis appuyez sur le bouton ↵.

REMARQUE :

- Nous recommandons que votre gazon soit coupé à une hauteur inférieure à 65 mm avant d'utiliser Miimo.
- Si vous sélectionnez [1.Programmation auto], la hauteur de coupe diminuera de 5 à 20 mm par semaine (la vitesse à laquelle elle diminue varie selon la charge de travail).
- Si la tondeuse a une charge de travail importante, la hauteur de coupe peut augmenter de 5 mm.
- Si la tondeuse est éteinte pendant plus d'une semaine, la hauteur de coupe est réinitialisée à 60 mm.
- La tondeuse peut ne pas fonctionner correctement si :
 - les lames sont usées ;
 - de la terre et de l'herbe coupée se sont accumulées dans les pièces mobiles, comme le disque porte lames ;
 - le programmeur n'a pas été réglé sur une durée suffisante pour tondre tout le gazon ;
 - des obstacles comme des branches et des cailloux sont présents sur le gazon.

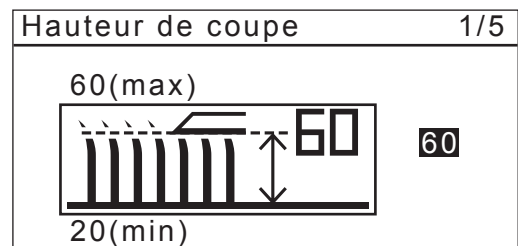


1-6

Appuyez sur les boutons ▲▼ pour sélectionner une hauteur de lame.

REMARQUE :

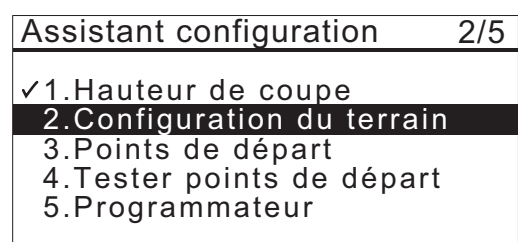
Nous recommandons de choisir une hauteur qui coupe 5 mm maximum de la hauteur de gazon actuelle.



1-7

Appuyez sur le bouton ↵.

Le paramétrage de la hauteur de coupe est terminé. L'écran initial de l'assistant de configuration s'affiche et une coche apparaît en regard de [1.Hauteur de coupe].



2. Paramétrage de la configuration du terrain

Ce paramètre permet de définir des informations sur la configuration de votre terrain pour y utiliser la tondeuse.

2-1

[2.Configuration du terrain] est sélectionné. Appuyez sur le bouton  pour définir la configuration du terrain.

L'écran de configuration du terrain s'affiche.

Assistant configuration 2/5

- ✓ 1. Hauteur de coupe
- 2. Configuration du terrain**
- 3. Points de départ
- 4. Tester points de départ
- 5. Programmeur

2-2

Sélectionnez le type de signal et le nombre de fils guides, puis appuyez sur le bouton . Sélectionnez [SUIVANT], puis appuyez sur le bouton .

[Placer la tondeuse sur sa station] s'affiche.

Configuration du terrain 2/5

- Type de signal
- A B C D
- Nbre de fil(s) guide(s)
- 0 1 2

SUIVANT

2-3

Placez la tondeuse sur la station de charge.

[Veuillez patienter...], puis [Terminé] s'affichent.

Si la tondeuse est placée sur la station de charge, sortez-la de la station et placez-la à nouveau sur la station.

2-4

[SUIVANT] est sélectionné, appuyez sur le bouton .

L'écran de sélection [Sens de la boucle] s'affiche.

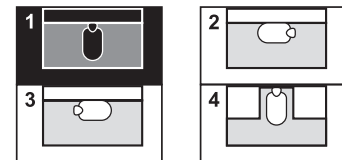
2-5

Sélectionnez un schéma d'implantation pour la station de charge, puis appuyez sur le bouton .


Consultez la page 15 pour confirmer le schéma correspondant à votre installation réelle.

Configuration du terrain 2/5

Positionnement de la station



2-6

Saisissez les valeurs correspondant à la longueur du fil périphérique et aux dimensions du terrain ; [SUIVANT] est sélectionné, appuyez sur le bouton .

REMARQUE :

- Pour plus de détails concernant la longueur de boucle ou les dimensions du terrain, contactez votre revendeur.
- Saisissez la longueur de boucle exacte, car les valeurs définies automatiquement sont associées à la longueur de boucle.

Configuration du terrain 2/5

Longueur de fil périmétrique



500 m (50 – 1 000 m)

Dimensions du terrain

2 500 m² (100 – 4 000 m²)

SUIVANT

2-7

Après avoir saisi une valeur, appuyez sur le bouton . [SUIVANT] sera sélectionné. Appuyez à nouveau sur le bouton .

Le paramétrage de la configuration du terrain est terminé.

L'écran initial de l'assistant configuration s'affiche et une coche apparaît en regard de [2.Configuration du terrain].

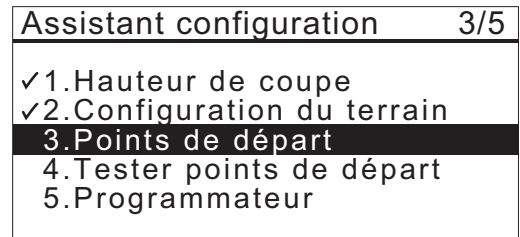
3. Paramétrage des points de départ

Ce paramètre permet de définir le point de départ de tonte de la tondeuse.

Si vous définissez les points de départ et si vous les combinez avec les paramètres du programmeur, vous pourrez tondre efficacement votre jardin.

3-1 Sélectionnez [3.Points de départ] et appuyez sur le bouton pour configurer les points de départ.

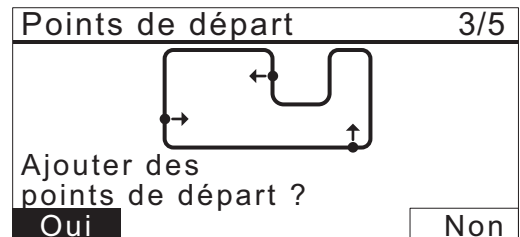
L'écran « Points de départ » s'affiche.



3-2 Sélectionnez [Oui] ou [Non] à la question concernant l'ajout de points de départ, puis appuyez sur le bouton .

Si vous sélectionnez [Oui], passez à l'étape 3-3.

Si vous sélectionnez [Non], aucun point de départ n'est ajouté et l'écran initial de l'assistant de configuration s'affiche.



REMARQUE :

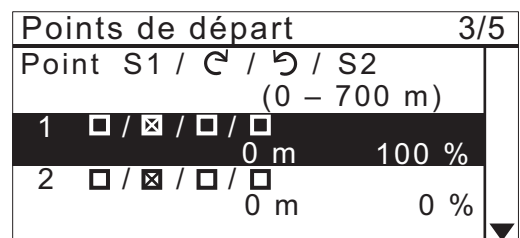
- Si vous sélectionnez [Non], les options [3.Points de départ] et [4.Tester points de départ] sont cochées sur l'écran initial de l'assistant de configuration.
- Si vous sélectionnez [Non], la tondeuse commence toujours à tondre depuis la station de charge.

3-3 Sélectionnez un point et appuyez sur le bouton . L'écran de paramétrage du point à définir s'affiche.

3-4 Sélectionnez S1 (fil guide 1), (sens horaire), (sens antihoraire) ou S2 (fil guide 2), saisissez les valeurs de distance entre la station de charge et le début de la coupe, puis saisissez un pourcentage du rapport de fonctionnement de la tondeuse.

Répétez l'opération ci-dessus pour les points de départ que vous souhaitez configurer.

Allouez une valeur à chaque point de départ pour que le taux d'utilisation total soit de 100 %.

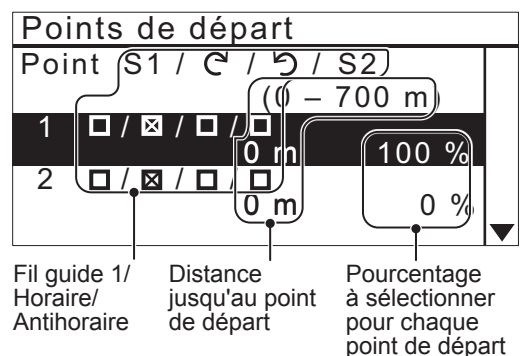


REMARQUE :

- Vous pouvez configurer 5 points de départ.
- Saisissez le pourcentage d'utilisation de chaque point de départ en fonction de la fréquence souhaitée de départ de ce point après la recharge de la batterie.
- Le point de départ ne définit pas une zone de tonte spécifique. Il garantit que la tondeuse accède à des zones difficiles d'accès de votre jardin.

ASTUCE Comment lire l'écran ci-dessus

Pour plus de détails, consultez la section « Points de départ » (page 41).



3-5 Sélectionnez [SUIVANT] et appuyez sur le bouton .

La configuration des points de départ de tonte est terminée.

L'écran initial de l'assistant de configuration s'affiche et une coche apparaît en regard de [3.Points de départ].

REMARQUE :

- Vous pouvez à nouveau modifier le paramétrage à l'aide de l'assistant de configuration.

4. Test des points de départ

Ce test permet de vérifier les points de départ que vous avez ajoutés dans le menu [3.Points de départ].

REMARQUE :


- Effectuez chaque test avec la tondeuse positionnée sur sa station de charge.

4-1 Sélectionnez [4. Tester points de départ] et appuyez sur le bouton  pour contrôler les points de départ.



Assistant configuration	4/5
✓1. Hauteur de coupe	
✓2. Configuration du terrain	
✓3. Points de départ	
4. Tester points de départ	
5. Programmeur	

4-2 Sélectionnez un numéro de point de départ, puis appuyez sur le bouton .

Les informations du point de départ sélectionné sont affichées.

Si vous n'effectuez pas de test, sélectionnez [OK] et appuyez sur le bouton .

Passer à l'étape 5-1.

Tester points de départ	4/5
Point	S1 /  /  / S2
1	<input checked="" type="checkbox"/> / <input type="checkbox"/> / <input type="checkbox"/> / <input type="checkbox"/> 50 m
2	<input type="checkbox"/> / <input checked="" type="checkbox"/> / <input type="checkbox"/> / <input type="checkbox"/> 50 m
3	<input type="checkbox"/> / <input type="checkbox"/> / <input type="checkbox"/> / <input type="checkbox"/> m
4	<input type="checkbox"/> / <input type="checkbox"/> / <input type="checkbox"/> / <input type="checkbox"/> m
5	<input type="checkbox"/> / <input type="checkbox"/> / <input type="checkbox"/> / <input type="checkbox"/> m
0 Home	SUIVANT

4-3 Confirmez les informations de paramétrage pour les points de départ sélectionnés.

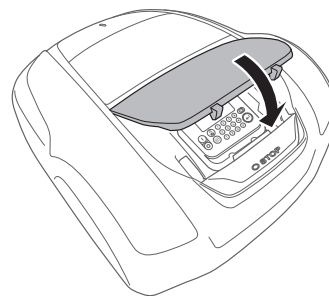
REMARQUE :

- La largeur de passage correspond à la distance entre la tondeuse et le fil périphérique ou le fil guide lorsqu'elle le suit. Par exemple, la ligne de passage 0 est de 10 cm, la ligne 5 est de 50 cm. Pour plus de détails, consultez la section « Tableau d'exemples de largeur de passage du fil périphérique » (page 45).

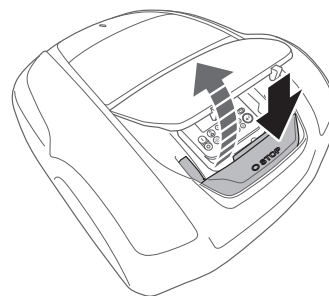
Tester points de départ	4/5
Point 1	
Emplacement SH	0 m
Largeur de passage	10
Fermer capot pour démarrer	

4-4 Fermez le capot du tableau de commande. La tondeuse se déplace vers le point de départ sélectionné.


Lorsque le test est réussi, la tondeuse tourne doucement et émet un bip sonore.



4-5 Appuyez sur le bouton d'arrêt manuel. Le capot du tableau de commande s'ouvre.



4-6

Sélectionnez [Oui] ou [Non] en réponse à la question sur le résultat du test, puis appuyez sur le bouton .
Si vous sélectionnez [Oui], l'écran « Points de départ » s'affiche de manière à ce que vous puissiez configurer les points de départ.
Si vous sélectionnez [Non], passez à l'étape 4-7.

REMARQUE :

- Pour plus de détails sur le paramétrage des points de départ, consultez l'étape 3-3 de la section « 3. Paramétrage des points de départ » (page 29).

4-7

Testez le retour de la tondeuse à la station de charge.

Sélectionnez [0.Station].

L'écran [Tester retour station] s'affiche.

Tester points de départ	4/5
Modifier le point de démarrage	
Oui	Non

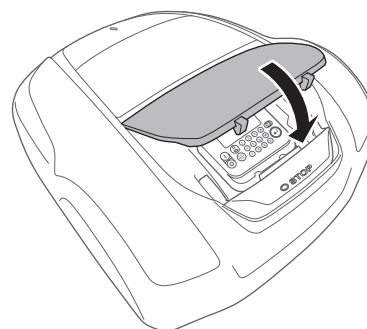
Tester points de départ	4/5							
Point	S1	/	C	/	S	/	S2	
1	<input checked="" type="checkbox"/>	/	<input type="checkbox"/>	/	<input type="checkbox"/>	/	<input type="checkbox"/>	50 m
2	<input type="checkbox"/>	/	<input checked="" type="checkbox"/>	/	<input type="checkbox"/>	/	<input type="checkbox"/>	50 m
3	<input type="checkbox"/>	/	<input type="checkbox"/>	/	<input type="checkbox"/>	/	<input type="checkbox"/>	m
4	<input type="checkbox"/>	/	<input type="checkbox"/>	/	<input type="checkbox"/>	/	<input type="checkbox"/>	m
5	<input type="checkbox"/>	/	<input type="checkbox"/>	/	<input type="checkbox"/>	/	<input type="checkbox"/>	m
0Home								SUIVANT

Tester retour station	4/5
Station	
Fermer capot pour démarrer	

4-8

Fermez le capot du tableau de commande.

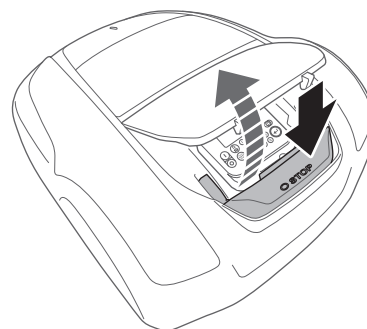
La tondeuse commence à retourner à la station de charge.



4-9

Appuyez sur le bouton d'arrêt manuel.

Le capot du tableau de commande s'ouvre.
Le message « Test terminé » s'affiche à l'écran.



4-10

Sélectionnez [SUIVANT] et appuyez sur le bouton .

La configuration du test des points de départ est terminée.
L'écran initial de l'assistant de configuration s'affiche et une coche apparaît en regard de [4. Tester points de départ].

4-11

Sélectionnez [SUIVANT] et appuyez sur le bouton .

Tester retour station	4/5
Station	
Test terminé	
SUIVANT	

5. Configuration du programmeur


Ce paramètre permet de définir le jour de travail et le temps de travail pendant lesquels la tondeuse fonctionne en mode auto.

5-1

Sélectionnez [5.Programmateur] et appuyez sur le bouton  pour configurer le jour de travail et le temps de travail.

Assistant configuration	5/5
✓1.Hauteur de coupe ✓2.Configuration du terrain ✓3.Points de départ ✓4.Tester points de départ 5.Programmateur	

5-2

Sélectionnez [1. Programmeur auto.] ou [2. Programmation manuelle], puis appuyez sur le bouton .

Nom du menu	Description
[1.Programmateur auto.]	Calcul automatique des jours de la semaine requis en fonction de la longueur de boucle et des dimensions du terrain.
[2.Programmation manuelle]	Définition manuelle du jour de travail et du temps de travail pour le fonctionnement de la tondeuse. Vous pouvez configurer les paramètres adaptés à votre jardin.

Programmeur	5/5
Recommandé:	10 h/sem
1.Programmeur auto.	
2.Programmation manuelle	


Si vous sélectionnez [1.Programmeur auto.], passez à l'étape 5-3.

Si vous sélectionnez [2.Programmation manuelle], passez à l'étape 5-5.

REMARQUE :

- Si vous ne connaissez pas les détails de la configuration du programmeur, sélectionnez [1.Programmeur auto.] ou contactez votre revendeur.
- Pour plus de détails sur la configuration du programmeur, consultez la section « 4. PARAMÈTRES DES MENUS » (☰ page 38).
- En fonction des résultats de tonte avec des paramètres configurés automatiquement par le système, il peut être nécessaire d'ajuster les valeurs de fonctionnement de la tondeuse. Si vous ignorez les détails de la programmation, contactez votre revendeur.

5-3

Sélectionnez le moment préféré pour le fonctionnement automatique de la tondeuse. Après avoir fait votre choix, sélectionnez [SUIVANT], puis appuyez sur le bouton .

[Jour] : la tondeuse fonctionne essentiellement le matin ou l'après-midi.

[Nuit] : la tondeuse fonctionne essentiellement la nuit.

Programmeur	5/5
Plage de tonte	
<input checked="" type="checkbox"/> Jour <input type="checkbox"/> Nuit	
SUIVANT	

5-4

Confirmez les jours qui sont sélectionnés automatiquement en fonction de la longueur de boucle et des dimensions du terrain. Sélectionnez [SUIVANT] et appuyez sur le bouton pour accéder à l'écran de paramétrage du programmeur.

REMARQUE :

- Vous pouvez sélectionner d'autres jours de fonctionnement pour la tondeuse.

5-5

Si vous sélectionnez [1.Programmateur auto.] lors de l'étape 5-2, confirmez les jours qui sont sélectionnés automatiquement en fonction de la longueur de boucle et des dimensions du terrain. Si vous ne modifiez pas le paramétrage, sélectionnez [OK] et appuyez sur le bouton .

Passez à l'étape 5-11. Si vous souhaitez modifier le temps de travail, sélectionnez le jour et appuyez sur le bouton pour modifier le temps de travail de la tondeuse. Si vous ne souhaitez pas modifier le temps de travail, sélectionnez [OK] et appuyez sur le bouton .

Passez à l'étape 5-7.

Si vous sélectionnez [2.Programmation manuelle] lors de l'étape 5-2, sélectionnez le jour et appuyez sur le bouton pour modifier le temps de travail de la tondeuse.

Programmeur		5/5
Nombre de jours mini. 7		
<input type="checkbox"/> Tous	<input checked="" type="checkbox"/> LUN	<input checked="" type="checkbox"/> MAR
<input checked="" type="checkbox"/> MER	<input checked="" type="checkbox"/> JEU	<input checked="" type="checkbox"/> VEN
<input checked="" type="checkbox"/> SAM	<input checked="" type="checkbox"/> DIM	SUIVANT

OK	0	6	12	18	24
LUN			■	■	
MAR			■	■	
MER					
JEU			■	■	
VEN			■	■	
SAM					
DIM			■	■	

5-6

Saisissez une heure de début et une heure de fin au format 24 heures pour [1]. Si vous souhaitez diviser la journée en deux temps de travail, saisissez également une heure de début et une heure de fin au format 24 heures pour [2].

REMARQUE :

- Si vous sélectionnez [Copier vers...] et appuyez sur le bouton , vous pouvez copier les paramètres vers les autres jours. Pour plus de détails concernant cette opération, consultez la section « 4 PARAMÈTRES DES MENUS » (page 38).

Programmeur		5/5
Lundi		
1	De	à
	9 : 0 0	1 2 : 0 0
2	De	à
	1 4 : 0 0	1 8 : 0 0
Copier vers...		

5-7

Pour remettre à zéro le jour de travail, appuyez sur le bouton . Revenez à l'étape 5-4.

5-8

Sélectionnez [OK] et appuyez sur le bouton .

5-9

Si vous le souhaitez, sélectionnez les points de départ à utiliser chaque jour en appuyant sur le bouton pour sélectionner le jour.

REMARQUE :

- Les cases à cocher que vous avez configurées dans [3.Points de départ] sont affichées.
- Quand vous avez terminé, sélectionnez [SUIVANT] et appuyez sur le bouton . Passez à l'étape 5-11.

OK	Programmeur1	Programmeur2
LUN	<input checked="" type="checkbox"/> 1 <input checked="" type="checkbox"/> 2	
MAR	<input checked="" type="checkbox"/> 1 <input checked="" type="checkbox"/> 2	<input checked="" type="checkbox"/> 1 <input checked="" type="checkbox"/> 2
MER	<input checked="" type="checkbox"/> 1 <input checked="" type="checkbox"/> 2	
JEU	<input checked="" type="checkbox"/> 1 <input checked="" type="checkbox"/> 2	<input checked="" type="checkbox"/> 1 <input checked="" type="checkbox"/> 2
VEN	<input checked="" type="checkbox"/> 1 <input checked="" type="checkbox"/> 2	
SAM	<input checked="" type="checkbox"/> 1 <input checked="" type="checkbox"/> 2	<input checked="" type="checkbox"/> 1 <input checked="" type="checkbox"/> 2
DIM	<input checked="" type="checkbox"/> 1 <input checked="" type="checkbox"/> 2	<input checked="" type="checkbox"/> 1 <input checked="" type="checkbox"/> 2

Points de départ	
Lundi	
1	1 2 3 4 5
	<input checked="" type="checkbox"/> 1 <input checked="" type="checkbox"/> 2
2	1 2 3 4 5
SUIVANT	

5-10 Sélectionnez [OK] et appuyez sur le bouton ↵.

5-11 Confirmez les heures programmées et recommandées par semaine. Sélectionnez [SUIVANT] ou [Non], puis appuyez sur le bouton ↵.
Si vous sélectionnez [SUIVANT], passez à l'étape 5-12.
Si vous sélectionnez [Non], passez à l'étape 5-5.

REMARQUE :

- Si la durée définie est inférieure à la durée du champ [Recommandé], la valeur « Programmé: » clignote.

Programmateur		5/5
Programmé:		10 h/sem
Recommandé:		10 h/sem
Non		SUIVANT

5-12 Sélectionnez [1. Programmation auto] ou [2. Programmation régionale] ou [3. Désactiver], puis appuyez sur le bouton ↵.

REMARQUE :

- La rapidité de la croissance du gazon dépend de la saison et de la météo. Cette fonction vous permet de régler le ratio du programmateur à mesure que les saisons et conditions météo changent.

Programmateur		5/5
Programmateur saisonnier		
1. Programmation auto		
2. Programmation régionale		
3. Deactivate		



Nom du menu	Description
[1. Programmation auto]	Réduit automatiquement le programmateur quand la croissance du gazon est lente (charge de coupe faible) et réinitialise le programmateur quand la croissance du gazon est rapide (charge de coupe élevée).
[2. Programmation régionale]	Sélectionnez votre région et paramétrez le ratio du temps de tonte pour chaque mois.
[3. Désactiver]	Ne réglez pas de programmateur saisonnier. La tondeuse tondra à 100 % du programmateur défini.

Si vous sélectionnez [2. Programmation régionale], passez à l'étape 5-13.
Si vous sélectionnez [1. Programmation auto] ou [3. Désactiver], passez à l'étape 5-15.

REMARQUE :

- Si vous avez sélectionné [1. Programmation auto], le mode auto ne peut pas réduire le programmateur pour qu'il soit inférieur à 40 % du maximum.
- Si vous avez sélectionné [1. Programmation Auto], le programmateur n'augmentera pas au-delà de ce que vous avez réglé, même lorsque la croissance du gazon est rapide. La tondeuse ne tondra pas au-delà de ce qui est défini par le programmateur. Si vous voulez que la tondeuse tonde pendant plus longtemps, vous devrez augmenter le programmateur.
- Même lorsque le programmateur saisonnier est réglé, la tondeuse peut ne pas fonctionner correctement si :
 - les lames sont usées ;
 - de la terre et de l'herbe coupée se sont accumulées dans les pièces mobiles, comme le disque porte lames ;
 - le programmateur n'a pas été réglé sur une durée suffisante pour tondre tout le gazon ;
 - des obstacles comme des branches et des cailloux sont présents sur le gazon.

5-13 Sélectionnez votre région, puis appuyez sur le bouton .


Programmateur saisonnier	
Sélectionner votre région	
1. North	
2. Centre Nord	
3. Centre Sud	
4. South	

5-14 Confirmez le ratio de chaque mois, sélectionnez [SUIVANT].


REMARQUE :

- Vous pouvez modifier les valeurs de fonctionnement de la tondeuse.
- En fonction des résultats de tonte avec des paramètres configurés automatiquement par le système, il peut être nécessaire d'ajuster les valeurs de fonctionnement de la tondeuse. Si vous ignorez les détails de la programmation, contactez votre revendeur.

Programmateur saisonnier			
JANV	0 0 0 %	JUIL	1 0 0 %
FEVR	0 0 0 %	AOUT	1 0 0 %
MARS	0 4 0 %	SEPT	0 8 0 %
AVR	0 6 0 %	OCT	0 4 0 %
MAI	0 8 0 %	NOV	0 0 0 %
JUIN	1 0 0 %	DEC	0 0 0 %
			SUIVANT

5-15 Appuyez sur le bouton . L'écran initial de l'assistant configuration s'affiche et une coche apparaît en regard de [5.Programmateur].


Assistant configuration	5/5
<input checked="" type="checkbox"/> 1. Hauteur de coupe <input checked="" type="checkbox"/> 2. Configuration du terrain <input checked="" type="checkbox"/> 3. Points de départ <input checked="" type="checkbox"/> 4. Tester points de départ <input checked="" type="checkbox"/> 5. Programmeur	
Terminé	

5-16 Sélectionnez [Terminé] et appuyez sur le bouton . L'écran initial de l'assistant configuration s'affiche et une coche apparaît en regard de [5.Programmateur]. L'écran Configuration initiale terminée s'affiche.

REMARQUE :

- Si vous souhaitez modifier les paramètres de ce menu, sélectionnez-le à nouveau. Vous pouvez définir les paramètres à l'aide de l'assistant de configuration.

Assistant configuration	5/5
<input checked="" type="checkbox"/> 1. Hauteur de coupe <input checked="" type="checkbox"/> 2. Configuration du terrain <input checked="" type="checkbox"/> 3. Points de départ <input checked="" type="checkbox"/> 4. Tester points de départ <input checked="" type="checkbox"/> 5. Programmeur	
Terminé	

5-17 Si vous n'avez pas besoin de la configuration avancée, sélectionnez [Terminé] et appuyez sur le bouton . La configuration initiale est terminée et l'écran d'accueil s'affiche.

Choix de configuration	
<input checked="" type="checkbox"/> 1. Assistant configuration <input type="checkbox"/> 2. Configuration avancée <input type="checkbox"/> 3. Redémarrer configuration	
Terminé	

■ Paramétrage à l'aide de la configuration avancée

La configuration avancée vous guide pour paramétrer la tondeuse comme suit :

Nom du menu	Réglages
[1. Options de tonte] REMARQUE : - La mise en place de ce paramétrage détaillé permet de limiter les feuilles non coupées et de couper efficacement.	- Schéma de tonte - Dépassement fil - Tonte bordure - Tonte en spirale
[2. Mode silencieux] REMARQUE : - Vous pouvez régler la vitesse de fonctionnement. C'est utile lorsque vous souhaitez limiter le bruit de fonctionnement de la machine, par exemple tard dans la nuit.	- Vitesse moteurs de roues - Programmateur

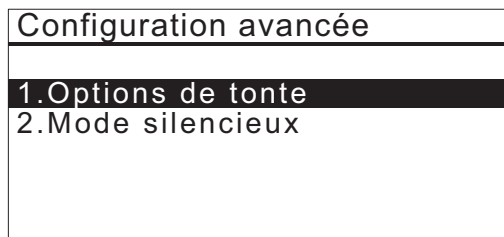
1. Options de tonte

1-1

Sélectionnez [1. Options de tonte] ou [2. Mode silencieux].

Si vous sélectionnez [Options de tonte], passez à l'étape 1-2.

Si vous sélectionnez [Mode silencieux], passez à l'étape 2-1.



1-2

Sélectionnez un point de départ et appuyez sur le bouton ⏪.

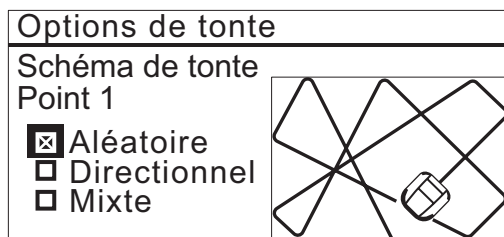
Si vous sélectionnez [SUIVANT], passez à l'étape 1-4.



1-3

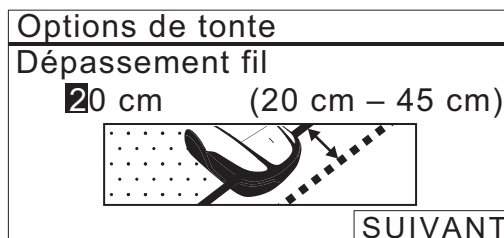
Vous pouvez sélectionner [Aléatoire], [Directionnel] ou [Mixte] pour configurer le schéma de tonte.

Si vous sélectionnez [OK] et appuyez sur le bouton ⏪, vous revenez à l'écran de l'étape 1-2.



1-4

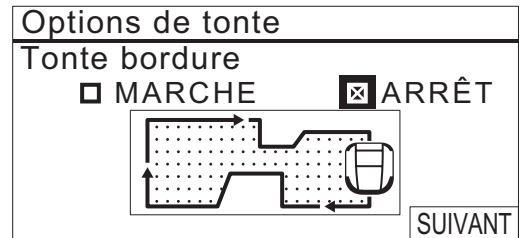
Saisissez une valeur comprise entre 20 et 45 (cm). Sélectionnez [SUIVANT] et appuyez sur le bouton ⏪.



1-5

Sélectionnez [Marche] ou [Arrêt], puis appuyez sur le bouton .

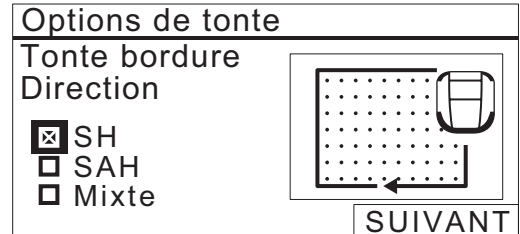
Si vous sélectionnez [Marche], passez à l'étape 1-6.
Si vous sélectionnez [ARRÊT], passez à l'étape 1-8.




1-6


Sélectionnez [SH], [SAH] ou [Mixte] pour définir le sens de tonte des bordures.

Sélectionnez [SUIVANT] et appuyez sur le bouton .

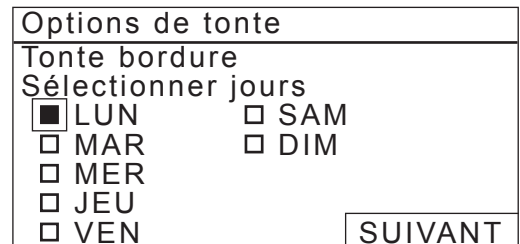


1-7

Sélectionnez le jour de la semaine pour lequel vous souhaitez que la tondeuse exécute la fonction « Tonte bordure », puis appuyez sur le bouton .


Sélectionnez [SUIVANT] et appuyez sur le bouton .

Vous pouvez sélectionner jusqu'à deux jours de fonctionnement par semaine.



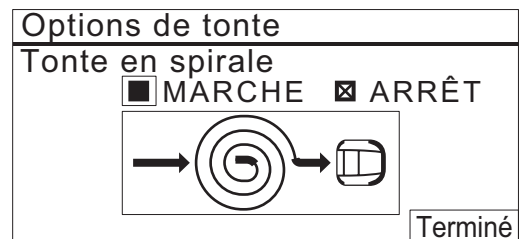
1-8

Sélectionnez [Marche] ou [Arrêt], puis appuyez sur le bouton .

Si vous sélectionnez [Terminé] et appuyez sur le bouton , vous revenez à l'écran de l'étape 1-1.


REMARQUE :

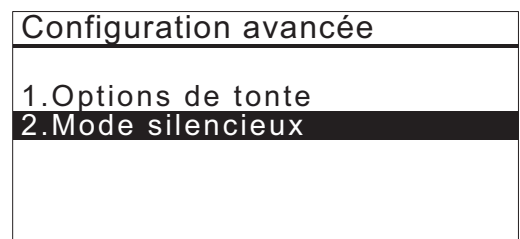
- Pour plus de détails concernant la tonte en spirale, consultez la section « Tonte en spirale » (page 52).





2. Mode silencieux


2-1

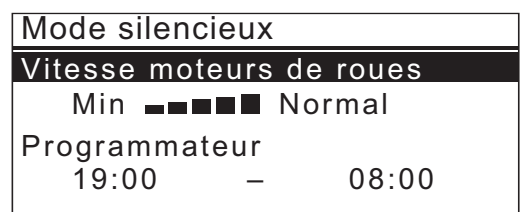
Sélectionnez [2.Mode silencieux], puis appuyez sur le bouton .



2-2

[Vitesse moteurs de roues] : configurez le niveau de vitesse des roues à laquelle vous souhaitez faire fonctionner la tondeuse en appuyant sur les boutons  .

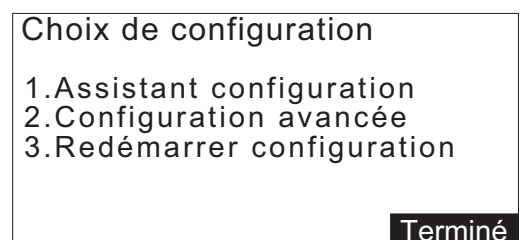
Appuyez sur le bouton .




2-3


[Programmateur] : saisissez une heure de début et une heure de fin au format 24 heures à l'aide du pavé numérique.

Appuyez sur le bouton .



2-4

Appuyez sur le bouton .

Si vous sélectionnez [Terminé] et appuyez sur le bouton , vous revenez à l'écran d'accueil.

4 PARAMÈTRES DES MENUS

Les menus du tableau de commande servent à définir le fonctionnement de la tondeuse.


Les paramètres des menus sont également accessibles dans Mii-monitor. Vous pouvez utiliser Mii-monitor pour enregistrer les paramètres. Vous pouvez également restaurer les paramètres enregistrés.

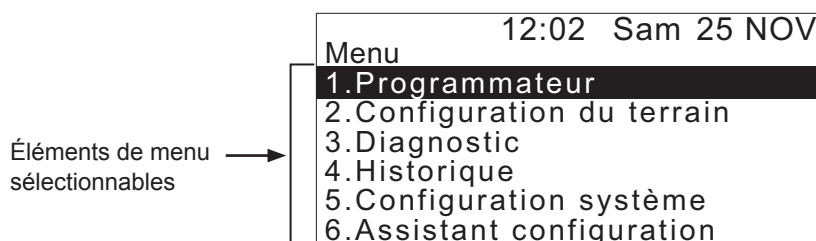
■ Présentation des menus

REMARQUE :

- Nous vous recommandons de demander à votre revendeur de modifier ces paramètres pendant l'installation.

● Écran de menu

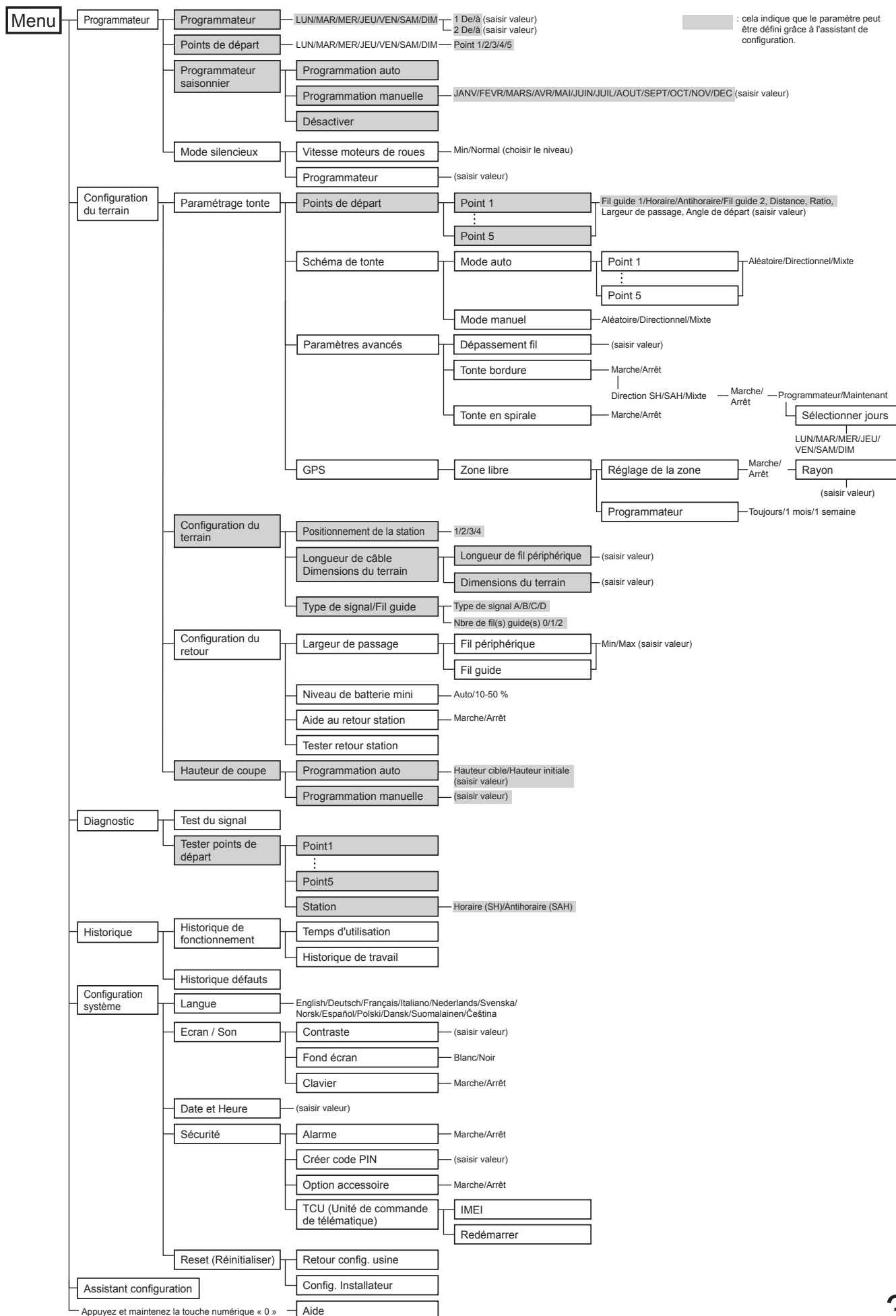
En sélectionnant [Menu] dans l'écran d'accueil et en appuyant sur le bouton , l'écran de menu s'affiche comme suit :



Le menu comprend plusieurs niveaux de sous-menus. Les niveaux supérieurs sont les suivants :

Nom du menu	Utilisation	Consultez cette page pour plus d'informations
[1.Programmeur]	Définition des jours et des heures de travail, et sélection des points de départ.	(☞ page 40)
[2.Configuration du terrain]	Configuration du fonctionnement de la tondeuse.	(☞ page 44)
[3.Diagnostic]	Diagnostic de la tondeuse.	(☞ page 62)
[4.Historique]	Affichage de l'historique de fonctionnement et des défauts.	(☞ page 65)
[5.Configuration système]	Configuration des paramètres relatifs au système.	(☞ page 68)
[6.Assistant configuration]	Configuration des paramètres à l'aide de l'assistant de configuration en suivant les étapes des écrans.	(☞ page 25)

Schéma complet des menus



Configuration du programmeur

Vous pouvez définir le jour et le temps de travail de la tondeuse. Vous pouvez également spécifier un point départ spécifique pour chaque temps de travail.

Programmeur

Vous pouvez sélectionner le jour et l'heure auxquels vous souhaitez que la tondeuse fonctionne.



Écran de menu



Écran d'accueil → [1.Programmeur] → [1.Programmeur]

Programmeur
1.Programmeur
2.Points de départ
3.Programmeur saisonnier
4.Mode silencieux
<input checked="" type="checkbox"/> MARCHE <input type="checkbox"/> ARRÊT

1 Sélectionnez le jour où vous souhaitez que la tondeuse fonctionne.

2 Appuyez sur le bouton pour accéder à l'écran de paramétrage du programmeur.

3 Saisissez une heure de début et une heure de fin au format 24 heures pour [Programmeur 1] à l'aide du pavé numérique.

4 Saisissez également une heure de début et une heure de fin au format 24 heures pour [Programmeur 2], le cas échéant.

Configurez ce paramètre pour faire fonctionner la tondeuse selon des jours et des heures spécifiques. Vous pouvez définir jusqu'à deux périodes de travail par jour.

REMARQUE :

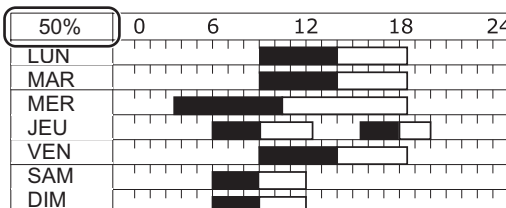
- Le [Programmeur 1] ne peut pas chevaucher le [Programmeur 2].
- La période ne peut pas inclure « 00:00 ».

REMARQUE :

- Si vous souhaitez copier la configuration du programmeur vers les autres jours de la semaine, sélectionnez [Copier vers...] et appuyez sur le bouton .

5 Appuyez sur le bouton pour revenir à l'écran précédent.

Le pourcentage qui est configuré dans le programmeur saisonnier est le ratio mensuel de travail de la tondeuse. Pour plus de détails sur le programmeur saisonnier, consultez la section « Programmeur saisonnier » (page 42).



Confirmez la période de temps de travail pour chaque jour de la semaine.

REMARQUE :

- Les parties noires des barres représentent les périodes pendant lesquelles la tondeuse travaillera. Les parties blanches des barres représentent les périodes pendant lesquelles la tondeuse ne travaillera pas. Le ratio entre les parties noires et les parties blanches dépend de la configuration du programmeur saisonnier. Pour plus de détails sur le programmeur saisonnier, consultez la section « Programmeur saisonnier » (page 42).

Définissez l'heure.

Programmeur
Lundi
1 De 9 : 00 à 12 : 00
2 De 14 : 00 à 15 : 00
Copier vers...

Si vous souhaitez copier la configuration du programmeur vers les autres jours de la semaine, sélectionnez [Copier vers...] et appuyez sur le bouton .

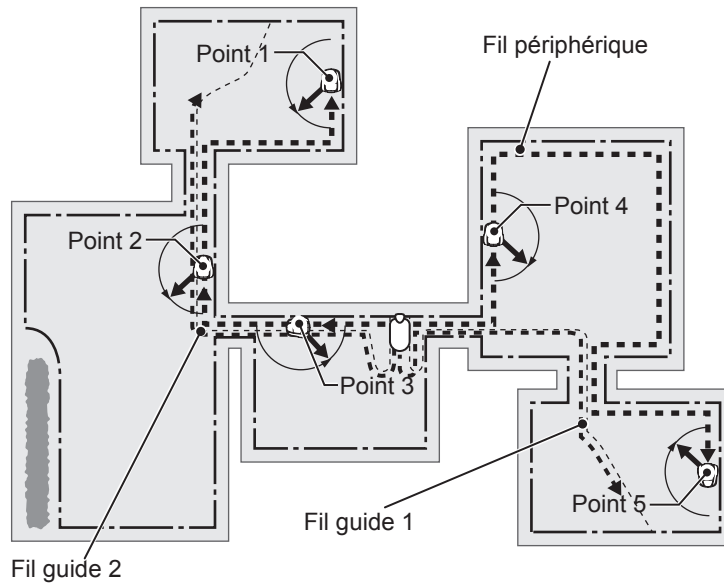
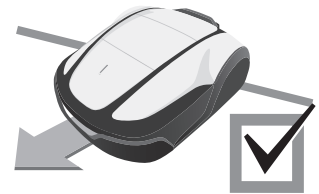
Programmeur
Copier vers...
<input type="checkbox"/> Tous <input checked="" type="checkbox"/> LUN <input checked="" type="checkbox"/> MAR
<input checked="" type="checkbox"/> MER <input type="checkbox"/> JEU <input checked="" type="checkbox"/> VEN
<input type="checkbox"/> SAM <input type="checkbox"/> SUN
Oui Non

Cochez les cases des jours vers lesquels vous souhaitez copier la configuration du programmeur, puis appuyez sur le bouton .

Après avoir coché les cases, sélectionnez [Oui] et appuyez sur le bouton pour copier les paramètres vers les jours de la semaine sélectionnés.

■ Points de départ

Vous pouvez définir les points de départ pour chaque jour de la semaine. Par exemple, si vous définissez les 5 points de départ suivants dans votre jardin, vous permettez à la tondeuse d'atteindre d'autres zones en passant par des passages étroits pour une plus grande efficacité.



Écran de menu
 Écran d'accueil → [1.Programmeur] → [2.Points de départ]

Configurez ce paramètre pour que la tondeuse commence à tondre depuis des points de départ spécifiques certains jours de la semaine.

1

Sélectionnez le jour et appuyez sur le bouton ⏪.

2

Cochez la case en appuyant sur le bouton ⏪ pour sélectionner les points de départ. Sélectionnez [SUIVANT] et appuyez sur le bouton ⏪.

3

Appuyez sur le bouton ⏩ pour revenir à l'écran précédent.

En définissant les points de départ pour chaque jour de la semaine, vous pouvez configurer la tondeuse de telle sorte qu'elle tonde votre jardin comme indiqué ci-dessous :

ASTUCE Utilisez l'angle de départ pour que la tondeuse atteigne directement les zones de tonte au lieu d'utiliser les distances départ zone.

	Programmeur1	Programmeur2
LUN	1 2 3	
MAR	1 2 3	
MER	1 2 3	
JEU		3 4 5
VEN		3 4 5
SAM		
DIM		

← De lundi à mercredi, la tondeuse commence à tondre depuis le point 1, le point 2 ou le point 3.

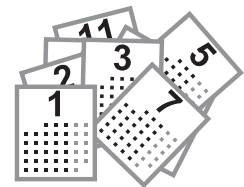
← De jeudi à vendredi, la tondeuse commence à tondre depuis le point 3, le point 4 ou le point 5.

Points de départ					
Lundi					
1	<input checked="" type="checkbox"/>	<input checked="" type="checkbox"/>	<input checked="" type="checkbox"/>	<input type="checkbox"/>	<input type="checkbox"/>
2	<input type="checkbox"/>	<input type="checkbox"/>	<input type="checkbox"/>	<input type="checkbox"/>	<input type="checkbox"/>
SUIVANT					


← Les cases à cocher sont uniquement affichées pour les points de départ configurés. (Dans cet exemple, cinq points de départ sont configurés.)

■ Programmeur saisonnier

La rapidité de la croissance du gazon dépend de la saison. Cette fonction permet de définir le ratio du temps de tonte pour chaque saison.




● Programmation auto

 **Écran de menu**
Écran d'accueil → [1.Programmeur] → [3.Programmeur saisonnier] → [1.Programmation auto]

Réduit automatiquement le programmeur quand la croissance du gazon est lente (charge de coupe faible) et réinitialise le programmeur quand la croissance du gazon est rapide (charge de coupe élevée).


REMARQUE :

- Le mode auto ne peut pas réduire le programmeur pour qu'il soit inférieur à 40 % du maximum.
- Le programmeur n'augmentera pas au-delà de ce que vous avez réglé, même lorsque la croissance du gazon est rapide. La tondeuse ne tondra pas au-delà de ce qui est défini par le programmeur. Si vous voulez que la tondeuse tonde pendant plus longtemps, vous devrez augmenter le programmeur.

1 Appuyez sur le bouton  pour revenir à l'écran précédent.

12:02 Sam 25 NOV	
Programmeur saisonnier	
1.Programmation auto	<input checked="" type="checkbox"/>
2.Programmation manuelle	<input type="checkbox"/>
3.Désactiver	<input type="checkbox"/>

● Programmation manuelle

 **Écran de menu**
Écran d'accueil → [1.Programmeur] → [3.Programmeur saisonnier] → [2.Programmation manuelle]

Configurez ce paramètre pour que la tondeuse fonctionne selon un certain pourcentage chaque mois.

1 Saisissez un pourcentage pour chaque mois à l'aide du pavé numérique.

2 Sélectionnez [OK] et appuyez sur le bouton  pour revenir à l'écran précédent.

Programmeur saisonnier			
JANV	020 %	JUIL	100 %
FEVR	050 %	AOUT	100 %
MARS	100 %	SEPT	090 %
AVR	100 %	OCT	080 %
MAI	100 %	NOV	060 %
JUIN	100 %	DEC	040 %
			OK

← Définition du ratio du temps de tonte pour chaque mois. Exemple : si le temps de travail en février est fixé à 50 % et si le programmeur pour une journée est réglé sur 10 heures, le temps de tonte pour une journée sera de 5 heures.

● Désactiver

 **Écran d'accueil** → [1.Programmateur] → [3.Programmateur saisonnier] → [3.Désactiver]

Vous pouvez désactiver le programmeur pour chaque saison afin de faire fonctionner la tondeuse. Si le programmeur saisonnier est désactivé, la tondeuse travaille à 100 % chaque mois.


1

Sélectionnez [OK] et appuyez sur le bouton  pour revenir à l'écran précédent.

■ Mode silencieux



Vous pouvez définir la vitesse des roues et le programmeur pour que la tondeuse fonctionne silencieusement.




 **Écran d'accueil** → [1.Programmateur] → [4.Mode silencieux] (l'option « Marche » est cochée)

Configurez ce paramètre pour que la tondeuse fonctionne silencieusement pendant la période que vous avez définie.

1

Sélectionnez [Vitesse moteurs de roues] et configurez la vitesse des roues à laquelle vous souhaitez faire fonctionner la tondeuse à l'aide des boutons  .


2

Appuyez sur le bouton .

3

Sélectionnez [Programmeur], puis saisissez une heure de début et une heure de fin au format 24 heures à l'aide du pavé numérique.

4

Appuyez sur le bouton .

5

Appuyez sur le bouton  pour revenir à l'écran précédent.

Définition d'une heure de début et de fin du fonctionnement silencieux. →

12:02 Sam 25 NOV	
Mode silencieux	
Vitesse moteurs de roues	
Min	Normal
Programmeur	
19:00	08:00

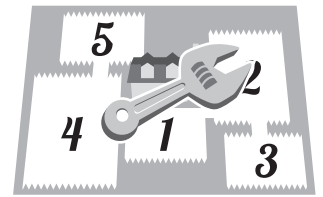
← Configuration de la vitesse des roues de la tondeuse.

ASTUCE La diminution de la vitesse des roues peut réduire la distance tondue dans la période définie et laisser davantage de gazon non tondue. Dans ce cas, prolongez la durée de travail.

Configuration du fonctionnement de la tondeuse

Paramétrage tonte

Vous pouvez configurer les options de tonte comme suit :



Définition de l'angle de rotation depuis le fil périphérique ou le fil guide

Définissez l'angle décrit par la tondeuse lorsqu'elle s'éloigne du fil périphérique.

🔍 **Paramètres d'angle dans [1.Points de départ]**
(☞ page 47)

- Définissez l'angle de départ lorsque la tondeuse arrive à la position spécifiée par l'angle paramétré dans [1.Points de départ].

Définition de la distance jusqu'au point de départ

La tondeuse se déplace sans tondre jusqu'à ce qu'elle atteigne un point de départ défini dans une zone.

🔍 **Paramètres de distance dans [1.Points de départ]** (☞ page 47)

- Définissez la distance entre la station de charge et le début de la tonte.

Définition de la distance de dépassement du fil périphérique

Définissez la valeur de dépassement du fil périphérique par la tondeuse.

🔍 **[1.Dépassement fil]**
(☞ page 49)

REMARQUE :

- Pour que la tondeuse puisse tourner aisément depuis le fil périphérique, la valeur recommandée pour l'option « Dépassement fil » est de 20 cm.

Définition du sens de départ depuis la station de charge

Précisez si la tondeuse doit se déplacer dans le sens horaire ou antihoraire le long du fil périphérique pour atteindre un point de départ défini. Si les fils guides sont installés, ils peuvent être sélectionnés en plus du fil périphérique.

🔍 **S1 (fil guide 1), S2 (fil guide 2), ⤴ (sens horaire) ou ⤵ (sens antihoraire) dans [1.Points de départ]**
(☞ page 47)

Définition du ratio de travail de chaque zone

Définissez un ratio de travail de zone si vous souhaitez tondre plus fréquemment depuis un certain point de départ.

Par exemple, si vous définissez un ratio de 30 % pour « Point 1 », la tondeuse va commencer à tondre 3 fois sur 10 depuis le « Point 1 » et 7 fois sur 10 depuis les autres points de départ.

🔍 **Paramètres de pourcentage dans [1.Points de départ]**
(☞ page 47)

REMARQUE :

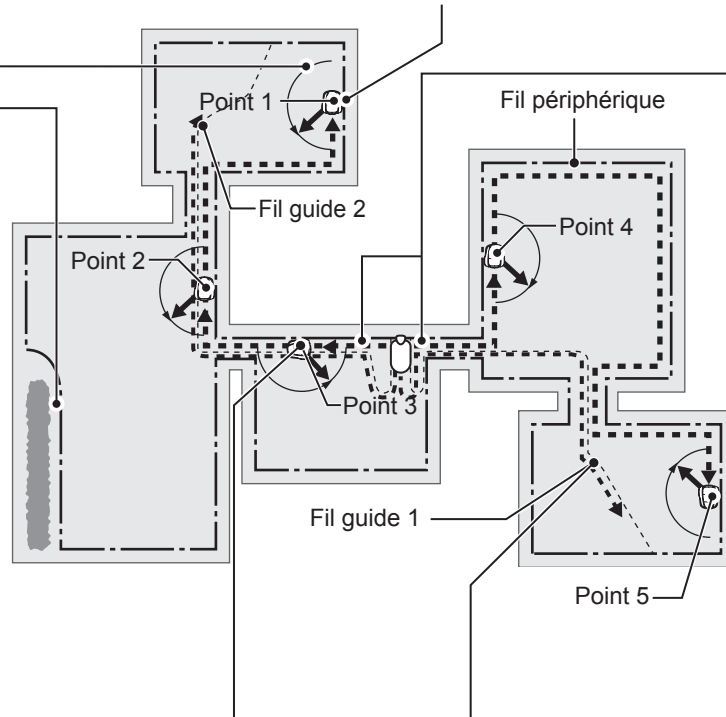
- Vous pouvez configurer 5 points de départ.

REMARQUE :

- Si vous souhaitez que la tondeuse fonctionne en mode auto, consultez la section « Fonctionnement de la tondeuse en mode auto ». (☞ page 80).

Installation et configuration des fils guides

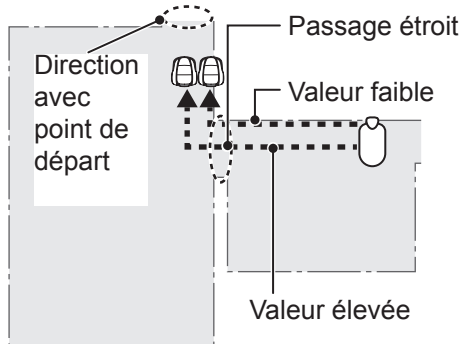
Installez les fils guides si vous souhaitez limiter le temps nécessaire pour atteindre le point de départ de tonte et revenir à la station de charge. La tondeuse suit les fils guides et élimine ainsi l'apparition de traces de roues.



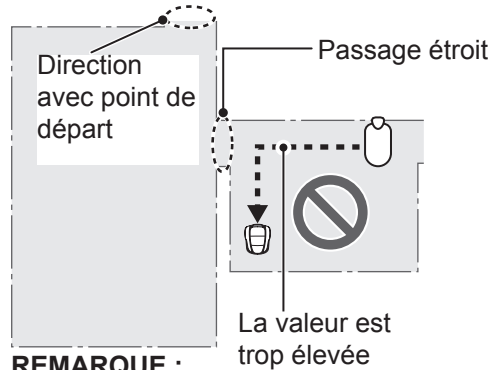
Distance depuis le fil périphérique lorsque la tondeuse se déplace vers les points de départ de tonte :

La tondeuse se déplace aléatoirement entre le fil périphérique et la valeur spécifiée lorsqu'elle se déplace vers le point de départ.

Lorsque le paramètre de largeur de passage est correct



Lorsque le paramètre de largeur de passage est trop élevé



REMARQUE :

- Si la valeur est trop élevée, la tondeuse risque de ne pas pouvoir traverser le passage étroit. La pose du fil guide est efficace lorsque la tondeuse traverse des passages étroits.

Tableau d'exemples de largeur de passage du fil périphérique

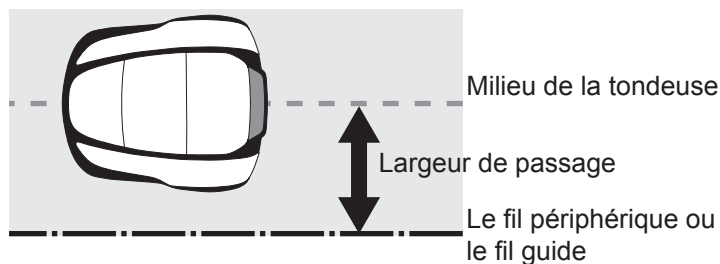
Fil périphérique

Niveau de configuration	Largeur de passage
0	10 cm
1	25 cm
2	30 cm
3	35 cm
4	40 cm
5	50 cm
6	60 cm
7	70 cm
8	80 cm
9	90 cm
10	100 cm
11	110 cm
12	130 cm

Fil guide

Niveau de configuration	Largeur de passage
1	25 cm
2	30 cm
3	35 cm
4	40 cm
5	50 cm
6	60 cm
7	70 cm
8	80 cm
9	90 cm
10	100 cm
11	110 cm
12	130 cm

Largeur de passage : entre le fil et le milieu de la tondeuse



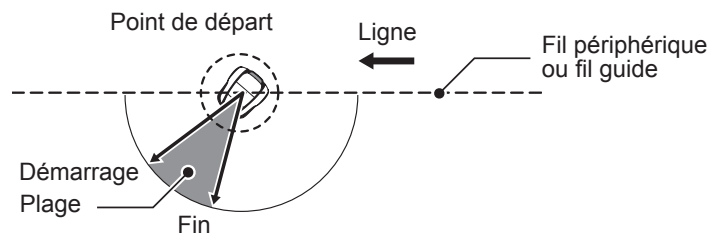
REMARQUE :

- La puissance du champ varie en fonction de la longueur du fil périphérique et du fil guide. Plus le fil est long, plus le champ est faible, et à l'inverse, plus le fil est court, plus le champ est fort.
- Si la plage de valeurs est élevée, vous pouvez éviter que la tondeuse ne laisse des traces de roues dans le gazon (en évitant qu'elle n'emprunte toujours le même chemin).
- Les valeurs numériques de ce tableau sont des références pour le retour en ligne droite de la tondeuse à la station de charge.
- Les valeurs numériques peuvent varier en fonction des conditions réelles.

Angle selon lequel la tondeuse s'écarte du fil :

La tondeuse se déplace jusqu'aux points de départ le long du fil périphérique et du fil guide, puis s'éloigne du fil pour commencer à tondre.

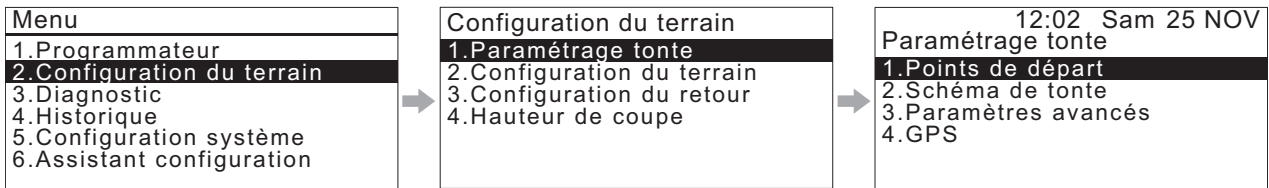
Vous pouvez configurer l'angle (plage) de déviation de la tondeuse du fil périphérique ou du fil guide lorsqu'elle commence à tondre comme suit (valeur par défaut comprise entre 10° et 170°) :



ASTUCE Utilisez l'angle de départ pour que la tondeuse atteigne directement les zones de tonte au lieu d'utiliser les distances départ zone.

● Points de départ

Écran de menu
 Écran d'accueil → [2. Configuration du terrain] → [1. Paramétrage tonte] → [1. Points de départ] → [1. Point 1] à [5. Point 5]



La tondeuse se déplace jusqu'à cet emplacement le long du fil périphérique ou du fil guide, puis elle s'éloigne du fil périphérique ou du fil guide pour commencer à tondre. En définissant le point de départ, vous pouvez commencer à tondre à partir de la zone souhaitée.

ASTUCE N'indiquez pas une valeur de distance plus longue que nécessaire. Cela raccourcirait la durée de tonte.

Au point de départ à l'aide du fil guide, la tondeuse commence à tondre à partir du point où elle rejoint le fil périphérique. Par conséquent, en définissant une distance du point de départ plus longue que le fil guide, vous pouvez commencer à tondre à partir du point de connexion du fil guide.

1

Sélectionnez S1 (fil guide 1), ⤴ (sens horaire), ⤵ (sens antihoraire) ou S2 (fil guide 2) ; saisissez les valeurs de distance entre la station de charge et le début de la coupe, puis saisissez un pourcentage du rapport de fonctionnement de la tondeuse.

2

Sélectionnez [SUIVANT] et appuyez sur le bouton ⏪.

3

Saisissez les valeurs des paramètres de largeur et d'angle, puis appuyez sur le bouton ⏪.

REMARQUE :

- En sélectionnant [TEST], vous pouvez vérifier les paramètres de chaque point de départ avant de tondre. Pour plus de détails, consultez la section « Tester points de départ » (📖 page 63).

4

Appuyez sur le bouton ⏩ pour revenir à l'écran précédent.

Définissez si la tondeuse doit se déplacer dans le sens horaire ou antihoraire le long du fil périphérique et des fils guides pour atteindre un point de départ.

Définissez la distance entre la station de charge et le début de la tonte.

Définissez un ratio de travail de zone si vous souhaitez tondre plus fréquemment depuis un certain point de départ. Définissez une valeur de sorte que le total des pourcentages est de 100 %.

Définissez la distance minimale et maximale entre la tondeuse et le fil périphérique lorsque celle-ci suit le fil périphérique ou le fil guide.

Définissez l'angle minimal et maximal décrit par la tondeuse lorsqu'elle s'éloigne du fil périphérique ou du fil guide.

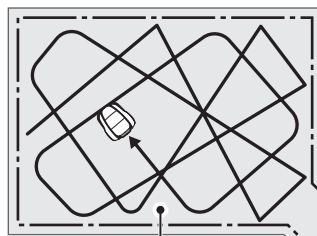
● Schéma de tonte

Écran de menu



Écran d'accueil → [2. Configuration du terrain] → [1. Paramétrage tonte] → [2. Schéma de tonte] → [1. Mode auto] → [1. Point 1] à [5. Point 5]

Vous pouvez choisir entre les trois schémas de tonte ci-dessous :

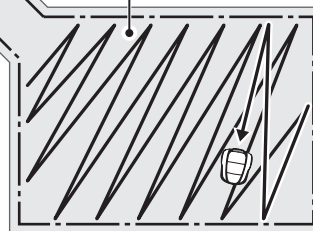


[Aléatoire]

Avec le paramètre [Aléatoire], la tondeuse tourne selon un angle obtus lorsqu'elle détecte le fil périphérique. C'est la manière la plus appropriée de tondre une surface gazonnée étendue et ouverte. Pour le fonctionnement normal, utilisez ce paramètre.

[Directionnel]

Avec le paramètre [Directionnel], la tondeuse tourne selon un angle aigu lorsqu'elle détecte le fil périphérique. Il est utilisé pour tondre des zones étroites.



[Mixte]

Avec le paramètre [Mixte], la tondeuse alterne entre le schéma de tonte [Aléatoire] et le schéma de tonte [Directionnel] à intervalles réguliers.

REMARQUE :

- Sélectionnez [1. Mode auto] pour définir ou modifier les schémas de tonte pour chaque point. Pour définir ou modifier manuellement le schéma de tonte, consultez la section « Fonctionnement de la tondeuse en mode manuel » (page 81).


Vous pouvez définir de quelle manière la tondeuse se déplace en tondant.

Avec le paramètre [Mixte], la tondeuse alterne entre la tonte aléatoire et la tonte directionnelle toutes les 15 minutes environ.

1

Sélectionnez [Aléatoire], [Directionnel] ou [Mixte].

2

Appuyez sur le bouton .

3

Appuyez sur le bouton  pour revenir à l'écran précédent.

● Paramètres avancés

• Dépassement fil

Écran de menu



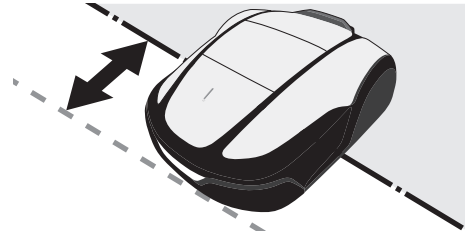
Écran d'accueil → [2. Configuration du terrain] → [1. Paramétrage tonte] → [3. Paramètres avancés] → [1. Dépassement fil]

Lorsque la tondeuse détecte le fil périphérique, elle peut dépasser légèrement les limites pour tondre les bords extérieurs de la zone de tonte. Vous pouvez ajuster la distance de dépassement du fil périphérique.

REMARQUE :

- Il est recommandé d'utiliser la valeur par défaut de 20 cm pour faire tourner la tondeuse sans effort sur le fil périphérique.

Dépassement fil : entre le fil périphérique et l'avant de la tondeuse.



1

Saisissez une valeur comprise entre 20 et 45 (cm).

2

Appuyez sur le bouton ⏪.

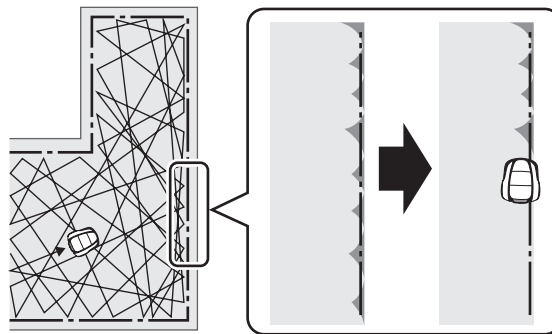
• Tonte bordure



Écran de menu

Écran d'accueil → [2. Configuration du terrain] → [1. Paramétrage tonte] → [3. Paramètres avancés] → [2. Tonte bordure]

Cette fonction permet de tondre la zone non tondue le long du fil périphérique.



← Si la tonte des bordures est activée, la tondeuse fait le tour du jardin le long du fil périphérique pour tondre la bordure avant de commencer la tonte habituelle.

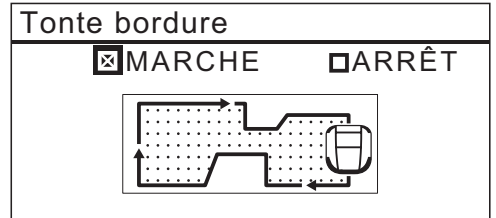
Si vous utilisez cette fonction, la tondeuse tond le long du fil périphérique quand le programmeur démarre pour la première fois le ou les jours choisis. Vous pouvez aussi configurer le ou les jours de la semaine au cours desquels la tondeuse tond le long du fil périphérique (2 jours par semaine au maximum).

1

Sélectionnez [Marche] ou [Arrêt] pour configurer le paramètre « Tonte bordure », puis appuyez sur le bouton ⏪.

Si vous choisissez [Marche], passez à l'étape 2. La partie non tondue le long du fil périphérique sera alors bien tondue.

Si vous sélectionnez [Arrêt], vous revenez à l'écran précédent. Vous pouvez sélectionner [Arrêt] pour faire fonctionner la tondeuse en réduisant la consommation de la batterie.



2

Sélectionnez [SH], [SAH] ou [Mixte] pour définir le sens de tonte des bordures. Sélectionnez [SUIVANT], puis appuyez sur le bouton ⏪.

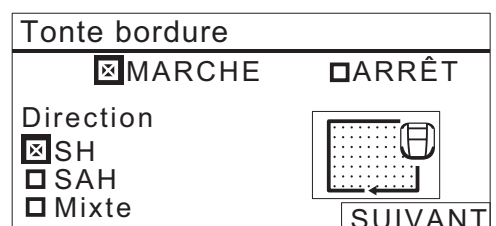
[SH] : tonte dans le sens horaire

[SAH] : tonte dans le sens antihoraire

[Mixte] (mode auto uniquement) : alternance entre SH et SAH

Si la tondeuse est réglée sur le mode auto, passez à l'étape 3-1.

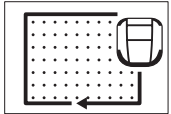
Si la tondeuse est réglée sur le mode manuel, passez à l'étape 3-2.



3-1

Sélectionnez [ON] et appuyez sur le bouton .

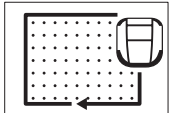
Le paramètre [Programmeur] est défini. Passez à l'étape 4.

Tonte bordure	
<input checked="" type="checkbox"/> MARCHE	<input type="checkbox"/> ARRÊT
<input checked="" type="checkbox"/> Programmeur	


3-2

Sélectionnez [ON] et appuyez sur le bouton .

Après le paramétrage, commencez immédiatement la tonte des bordures. Passez à l'étape 5.

Tonte bordure	
<input checked="" type="checkbox"/> MARCHE	<input type="checkbox"/> ARRÊT
<input checked="" type="checkbox"/> Maintenant	

4

Sélectionnez le jour de la semaine pour lequel vous souhaitez que la tondeuse exécute la fonction « Tonte bordure », puis appuyez sur le bouton .

Vous pouvez sélectionner jusqu'à deux jours de fonctionnement par semaine.

12:02 Sam 25 NOV	
Tonte bordure	
Sélectionner jours	
<input checked="" type="checkbox"/> LUN	<input type="checkbox"/> SAM
<input type="checkbox"/> MAR	<input type="checkbox"/> DIM
<input type="checkbox"/> MER	
<input type="checkbox"/> JEU	
<input type="checkbox"/> VEN	<input type="text" value="Terminé"/>

5

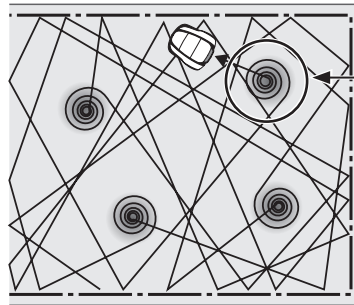
Sélectionnez [Terminé] et appuyez sur le bouton .

• Tonte en spirale

Écran de menu

Écran d'accueil → [2. Configuration du terrain] → [1. Paramétrage tonte] → [3. Paramètres avancés] → [3. Tonte en spirale]


Cette fonction permet de concentrer l'activité de la tondeuse sur la zone dans laquelle le gazon n'est pas complètement tondu ou dans laquelle la croissance du gazon est rapide.

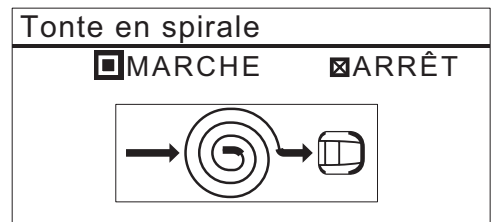


La tondeuse détecte la zone dense et tond alors en spirale.

Cette fonction permet de concentrer le travail de la tondeuse sur les zones où le gazon est dense pendant le fonctionnement normal.

1

Sélectionnez [Marche] ou [Arrêt] pour configurer l'option « Tonte en spirale », puis appuyez sur le bouton . Vous pouvez sélectionner [Arrêt] pour faire fonctionner la tondeuse en réduisant la consommation de la batterie.



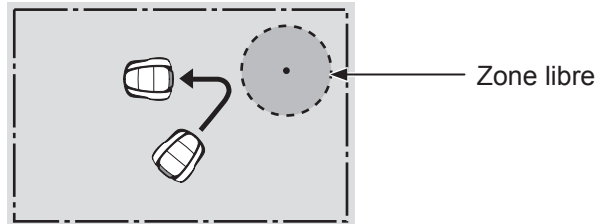
● GPS

REMARQUE :

- GPS est l'abréviation de Global Positioning System (système de positionnement mondial). Les informations de position peuvent être obtenues à partir des satellites.

 **Écran d'accueil** → **Écran de menu** → [2. Configuration du terrain] → [1. Paramétrage tonte] → [4. GPS] → [1. Zone libre]

Cette fonction vous permet de définir un emplacement que vous ne souhaitez pas voir tondre par la tondeuse.



L'activation de la configuration prendra effet une fois les exigences spécifiées satisfaites.

- La tondeuse doit être capable de recevoir des signaux GPS.
- La zone libre doit être définie.

Des passages étroits, des jardins complexes présentant de nombreux obstacles et une faible sensibilité GPS (derrière des bâtiments et des arbres) peuvent provoquer les réactions suivantes :

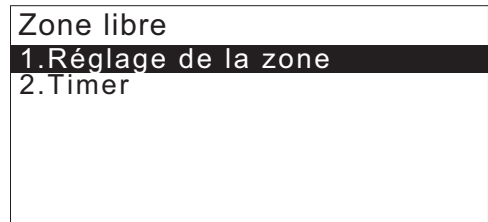
- La tondeuse pénètre dans la zone libre.
- La tondeuse effectue une action d'évitement (renouvellement, virage) devant la zone libre.

La zone libre peut être définie en un seul lieu. Si vous souhaitez créer un lieu, configurez à nouveau le réglage de la zone.

Les réglages de la zone libre peuvent être facilement configurés avec l'application Mii-Monitor.

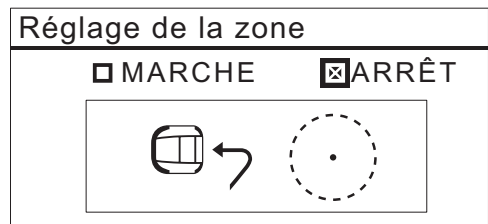
1

Sélectionnez [1. Réglage de la zone] et appuyez sur .




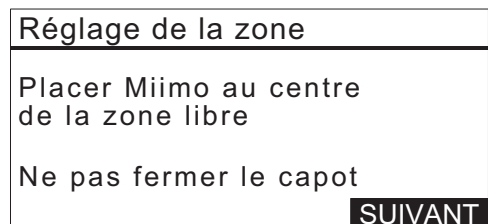
2

Sélectionnez [ON] et appuyez sur le bouton .



3

Placez la tondeuse au centre de la zone libre à définir, puis appuyez sur le bouton .



4

Saisissez le rayon de la zone libre à définir, entre 3 et 20 m. Sélectionnez [OK] et appuyez sur le bouton ⏪.

Le message [Patienter 10 secondes.] s'affiche.

Réglage de la zone	
Rayon	
■	_m
(3 – 20 m)	
SUIVANT	

5

[Terminé] s'affiche, appuyez sur le bouton ⏪.

L'écran suivant s'affiche.

Paramétrage tonte
1. Points de départ
2. Schéma de tonte
3. Paramètres avancés
4. GPS

6

Sélectionnez [4.GPS] et [Zone libre], puis appuyez sur le bouton ⏪.

7

Sélectionnez [2.Programmateur], puis appuyez sur le bouton ⏪.

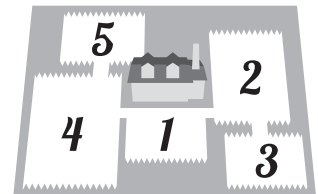
Zone libre
1. Réglage de la zone
2. Timer

8

Sélectionnez [1.Toujours], [2.1 mois] ou [3.1 semaine], puis appuyez sur le bouton ⏪.

Une fois que la période définie par le programmeur est écoulée, les réglages de la zone libre sont supprimés.

■ Configuration du terrain



● Sens de la boucle



Écran de menu
 Écran d'accueil → [2. Configuration du terrain] → [2. Configuration du terrain] → [1. Sens de la boucle]

Configuration du terrain
1. Paramétrage tonte
2. Configuration du terrain
3. Configuration du retour
4. Hauteur de coupe

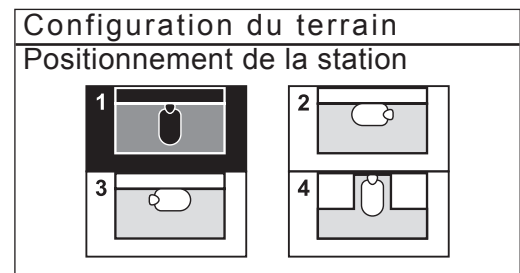
Vous pouvez définir le sens du déplacement de la tondeuse par rapport à la station de charge.

REMARQUE :

- Avant de configurer les paramètres, confirmez l'achèvement de l'installation de la station de charge et de la pose du fil périphérique avec votre revendeur.
- Pour plus de détails relatifs au raccordement du fil périphérique sur les bornes de la station de charge, consultez la section « Installation du fil périphérique et raccordement à la station de charge » (page 22).

1

Sélectionnez le schéma d'installation.
 Il y a quatre schémas d'installation possibles.



2

Appuyez sur le bouton ↵.

● Longueur de câble/Dimensions du terrain

 **Écran d'accueil** → ^{Écran de menu} **[2. Configuration du terrain]** → **[2. Configuration du terrain]** → **[2. Longueur de câble...]**

Vous pouvez paramétrer les informations sur la configuration de votre terrain pour y utiliser la tondeuse.

REMARQUE :


- Avant de configurer les paramètres, confirmez l'achèvement de l'installation de la station de charge et de la pose du fil périphérique avec votre revendeur.
- Si la FICHE QUESTIONNAIRE DU REVENDEUR disponible à la fin du manuel d'utilisation a déjà été renseignée par votre revendeur, consultez-la pour définir les paramètres.

1

Saisissez les valeurs correspondant à la longueur de boucle et aux dimensions du terrain.

Configuration du terrain	
Longueur de fil périmétrique	<input type="text" value="50"/> m (50 – 1 000 m)
Dimensions du terrain	100 m ² (100 – 4 000 m ²)

2

Appuyez sur le bouton .

3

Appuyez sur le bouton  pour revenir à l'écran précédent.

● Type de signal/Fil guide

 **Écran d'accueil** → ^{Écran de menu} **[2. Configuration du terrain]** → **[2. Configuration du terrain]** → **[3. Type de signal/Fil guide]**

Lorsque vous modifiez le type de signal, faites-le tant que la tondeuse n'est pas sur la station de charge.

1

Saisissez le type de signal et le nombre de fils guides.

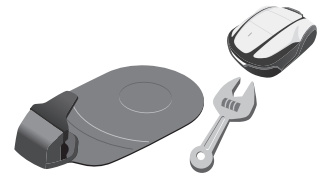
Configuration du terrain		2/5
Type de signal		
<input checked="" type="checkbox"/> A	<input type="checkbox"/> B	<input type="checkbox"/> C
<input type="checkbox"/> D		
Nbre de fil(s) guide(s)		
<input type="checkbox"/> 0	<input type="checkbox"/> 1	<input checked="" type="checkbox"/> 2
		SUIVANT

2

Placez la tondeuse sur la station de charge. [Terminé] s'affiche, sélectionnez [SUIVANT] et appuyez sur le bouton .

■ Configuration du retour

Configuration du terrain
1. Paramétrage tonte
2. Configuration du terrain
3. Configuration du retour
4. Hauteur de coupe



● Largeur de passage



Écran de menu
 Écran d'accueil → [2. Configuration du terrain] → [3. Configuration du retour] → [1. Largeur de passage]

Configuration du terrain
1. Paramétrage tonte
2. Configuration du terrain
3. Configuration du retour
4. Hauteur de coupe

Vous pouvez régler l'écart minimal et maximal entre la tondeuse et le fil périphérique ou le fil guide lorsque la tondeuse retourne vers la station de charge en longeant le fil.

En définissant cet écart, vous pouvez éviter que la tondeuse ne laisse des traces de roues dans le gazon, car elle retourne à la station par des chemins différents.

Augmentez l'écart autant que possible. Plus la valeur de réglage est élevée, moins il est probable que des traces de roues ne se forment.

Vous pouvez donner une valeur de 0 à 12 au niveau de configuration.

Tableau d'exemples de largeur de passage du fil périphérique

Niveau de configuration	Largeur de passage
0	10 cm
1	25 cm
2	30 cm
3	35 cm
4	40 cm
5	50 cm
6	60 cm
7	70 cm
8	80 cm
9	90 cm
10	100 cm
11	110 cm
12	130 cm


Fil guide

Niveau de configuration	Largeur de passage
1	25 cm
2	30 cm
3	35 cm
4	40 cm
5	50 cm
6	60 cm
7	70 cm
8	80 cm
9	90 cm
10	100 cm
11	110 cm
12	130 cm

- La puissance du champ varie en fonction de la longueur du fil. Plus le fil est long, plus le champ est faible, et à l'inverse, plus le fil est court, plus le champ est fort.
- Si la valeur est élevée, vous pouvez limiter les traces de roues dans le gazon (en évitant que la tondeuse n'emprunte toujours le même chemin).
- Les valeurs numériques de ce tableau sont des références pour le retour en ligne droite de la tondeuse à la station de charge.
- Les valeurs numériques peuvent varier en fonction des conditions réelles.

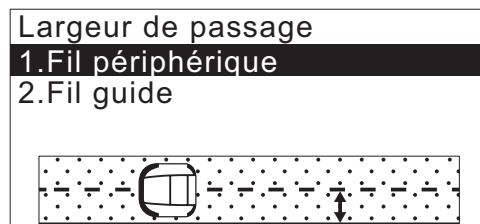
ASTUCE Donnez une valeur la plus élevée possible à la largeur de passage de manière à rejoindre la zone rapidement. Il est recommandé d'utiliser les fils guides pour traverser des passages étroits.

1

Sélectionnez [1.Fil périphérique] ou [2.Fil guide], puis appuyez sur le bouton .

REMARQUE :

- [2.Fil guide] ne s'affiche pas si le fil guide n'est pas installé.




2

Si [1.Fil périphérique] est sélectionné, choisissez le sens horaire ou antihoraire, puis saisissez les valeurs « Min » et « Max ».

Si [2.Fil guide] est sélectionné, saisissez les valeurs « Min » et « Max » pour [S1] et [S2].

3

Appuyez sur le bouton .

● Niveau de batterie mini

Écran de menu



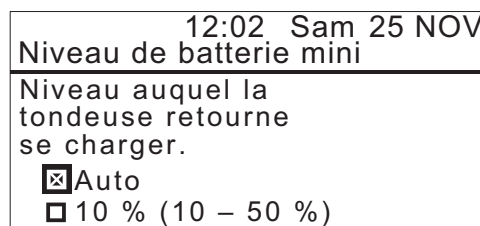
Écran d'accueil → [2.Configuration du terrain] → [3.Configuration du retour] → [2.Niveau de batterie mini]

Vous pouvez définir le pourcentage de niveau de batterie restant à partir duquel la tondeuse commence à retourner vers la station de charge. Plus le fil est long, plus cette valeur doit être élevée.


1

Sélectionnez [Auto] ou saisissez un pourcentage de capacité résiduelle de la batterie.

La plage du pourcentage de capacité résiduelle de la batterie est comprise entre 10 et 50 %.



2

Appuyez sur le bouton .

● Aide au retour station

Écran de menu
 Écran d'accueil → [2. Configuration du terrain] → [3. Configuration du retour] → [3. Aide au retour station]

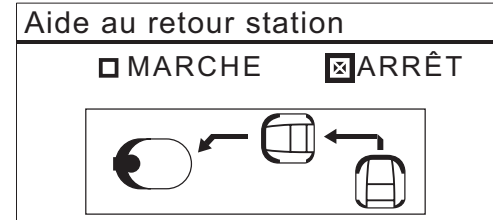
Cette fonction mémorise la position de la station et de la tondeuse selon les informations de position GPS et lance le déplacement vers la station de charge depuis la position finale de travail.

REMARQUE :

- Cette fonction peut être inopérante dans des jardins complexes présentant de nombreux passages étroits et obstacles, ou lorsque la précision GPS est faible (derrière des bâtiments, des arbres, etc.). Dans ce cas, nous vous recommandons d'utiliser un fil guide.

1

Sélectionnez [Marche] ou [Arrêt], puis appuyez sur le bouton .



● Tester retour station

Écran de menu
 Écran d'accueil → [2. Configuration du terrain] → [3. Configuration du retour] → [0. Tester retour station]

Vous pouvez tester la capacité de la tondeuse à revenir correctement à la station de charge. Testez le retour par les différents passages.

REMARQUE :

- Effectuez ce test lorsque la tondeuse n'est pas branchée sur la station de charge.

1

Fermez le capot du tableau de commande.

La tondeuse revient à la station de charge.

2

Lorsque la tondeuse est sur la station de charge, appuyez sur le bouton d'arrêt manuel.



Le capot du tableau de commande s'ouvre. Le message « Test terminé » s'affiche à l'écran.

■ Hauteur de coupe

● Programmation auto

 **Écran d'accueil** → **Écran de menu** → [2. Configuration du terrain] → [5. Hauteur de coupe] → [1. Programmation auto]

Configuration du terrain
1. Paramétrage tonte
2. Configuration du terrain
3. Configuration du retour
4. Hauteur de coupe

Vous pouvez également sélectionner  sur l'écran initial et appuyer sur le bouton .

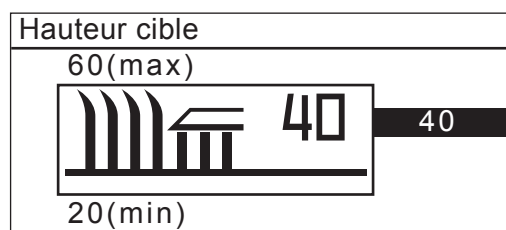
La tondeuse va progressivement réduire la hauteur de coupe depuis la valeur « Hauteur initiale » jusqu'à la valeur « Hauteur cible » que vous préférez.

REMARQUE :

- Nous recommandons que votre gazon soit coupé à une hauteur inférieure à 65 mm avant d'utiliser Miimo.
- Si vous sélectionnez [1. Programmation auto], la hauteur de coupe diminuera de 5 à 20 mm par semaine (la vitesse à laquelle elle diminue varie selon la charge de travail).
- Si la tondeuse a une charge de travail importante, la hauteur de coupe peut augmenter de 5 mm.
- Si la tondeuse est éteinte pendant plus d'une semaine, la hauteur de coupe est réinitialisée à 60 mm.

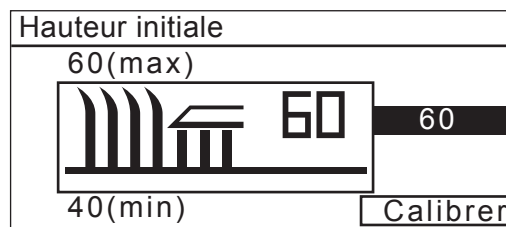
1

Réglez la valeur « Hauteur cible » avec les boutons   ou le pavé numérique, puis appuyez sur le bouton .




2

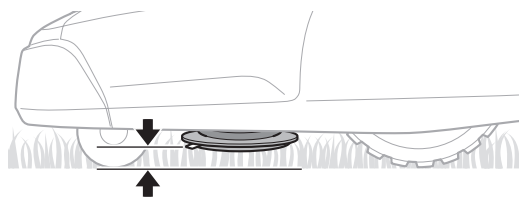
Réglez la valeur « Hauteur initiale » avec les boutons   ou le pavé numérique, puis appuyez sur le bouton .



3

Lorsque vous sélectionnez [Calibrer] et appuyez sur le bouton , le disque porte-lames se déplace jusqu'à la hauteur de coupe réglée. Vous pouvez vérifier la hauteur de coupe.

- En atteignant les positions supérieures et inférieures, le disque porte-lames émet des bruits d'enclenchement ; c'est normal.



4

Appuyez sur le bouton ⏪, écran précédent.


12:02 Sam 25 NOV
Hauteur de coupe
1.Programmation auto
2.Programmation manuelle
Hauteur de coupe 35 (20-60)

● Programmation manuelle

ASTUCE Évitez de couper le gazon trop court en une seule fois. Tondez progressivement, étape par étape.
Évitez de couper plus de 5 mm de gazon par passe. Si vous souhaitez couper plus de 5 mm, faites-le progressivement par étapes de 5 mm maximum par semaine. Exemple : il convient de passer de 50 à 30 mm en 4 semaines par échelons de 5 mm.



Écran de menu
Écran d'accueil → [2. Configuration du terrain] → [4. Hauteur de coupe] → [2. Programmation manuelle]

Vous pouvez également sélectionner  sur l'écran initial et appuyer sur le bouton ⏪.

Vous pouvez configurer la hauteur de coupe.

REMARQUE :

- Nous vous recommandons de choisir une hauteur de coupe permettant une coupe de 5 mm de gazon au maximum.
- Nous recommandons que votre gazon soit coupé à une hauteur inférieure à 65 mm avant d'utiliser la tondeuse.

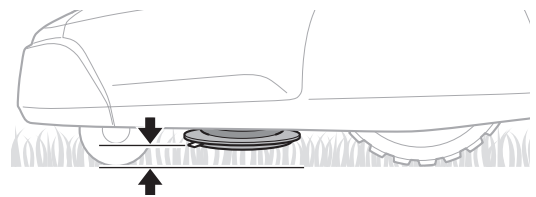
1

Réglez la hauteur de coupe avec les boutons ▲▼, puis appuyez sur le bouton ⏪.

2

Lorsque vous sélectionnez [Calibrer] et appuyez sur le bouton ⏪, le disque porte-lames se déplace jusqu'à la hauteur de coupe réglée. Vous pouvez vérifier la hauteur de coupe.

- En atteignant les positions supérieures et inférieures, le disque porte-lames émet des bruits d'enclenchement ; c'est normal.



3

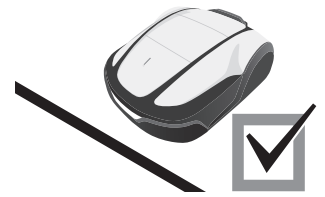
Appuyez sur le bouton ⏪, écran précédent.

12:02 Sam 25 NOV
Hauteur de coupe
1.Programmation auto
2.Programmation manuelle
Hauteur de coupe 35 (20-60)

Contrôle du système

Test du signal

Vous pouvez vérifier si le signal du fil périphérique atteint correctement la tondeuse et en confirmer la puissance.



Écran de menu



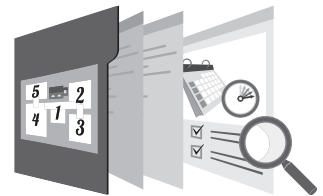
Écran d'accueil → [3.Diagnostic] → [1.Test du signal]

Menu
1. Programmeur
2. Configuration du terrain
3. Diagnostic
4. Historique
5. Configuration système
6. Assistant configuration

Niveau de réception	Force du signal
Lv0	Aucun signal de boucle
Lv1	Faible
↕	↕
Lv5	Modérée
↕	↕
Lv10	Élevée

■ Tester points de départ

Vous pouvez vérifier si la tondeuse peut revenir correctement vers la station de charge et si elle peut atteindre tous les points de départ conformément aux paramètres.



● Tester points de départ

Écran de menu
 Écran d'accueil → [3.Diagnostic] → [2. Tester points de départ] → [1.Point 1] à [5.Point 5]

Vous pouvez configurer cinq points de départ. Vous pouvez vérifier que la tondeuse atteint chaque point de départ conformément aux paramètres.

REMARQUE :

- Effectuez ce test lorsque la tondeuse est branchée sur la station de charge.

1

Sélectionnez un point de 1 à 5 que vous souhaitez tester, puis appuyez sur le bouton ↵.

2

Confirmez la valeur des paramètres des points sélectionnés.

3

Fermez le capot du tableau de commande.

La tondeuse se déplace vers le point de départ sélectionné. Lorsque le test est réussi, la tondeuse roule doucement d'un côté à l'autre, montrant ainsi l'angle de départ minimal et l'angle de départ maximal, puis elle émet un bip.

4

Appuyez sur le bouton d'arrêt manuel.

Le capot du tableau de commande s'ouvre. Le message « Modifier le point de démarrage » s'affiche à l'écran.

5


Sélectionnez [Oui] ou [Non] en réponse à la question, puis appuyez sur le bouton ↵.

Si vous sélectionnez [Oui], l'écran « Point de départ » s'affiche. Vous pouvez modifier les paramètres du point de départ testé. Si vous sélectionnez [Non], vous revenez à l'écran précédent.

REMARQUE :

- Pour plus de détails sur les paramètres des points de départ, consultez la section « 3. Paramétrage des points de départ » (📖 page 29).

● Station

 **Écran d'accueil** → ^{Écran de menu} **[3.Diagnostic]** → **[2.Tester points de départ]** → **[0.Station]**

Vous pouvez tester la capacité de la tondeuse à revenir correctement à la station de charge.

REMARQUE :

- Effectuez ce test lorsque la tondeuse n'est pas branchée sur la station de charge.

1

Fermez le capot du tableau de commande.

La tondeuse revient à la station de charge.

2

Lorsque la tondeuse est sur la station de charge, appuyez sur le bouton d'arrêt manuel.

Le capot du tableau de commande s'ouvre. Le message « Test terminé » s'affiche à l'écran.

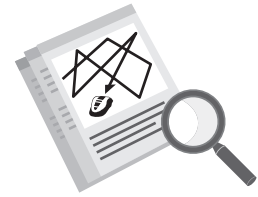
REMARQUE :

- Pour plus de détails sur les paramètres du retour station, consultez la section « Configuration du retour » (☞ page 57).

Affichage de l'historique

Historique de travail

Vous pouvez vérifier la durée cumulée de fonctionnement et de recharge de la tondeuse.



Écran de menu
 Écran d'accueil → [4.Historique] → [1.Historique de travail] → [1.Temps d'utilisation]

Menu
1.Programmateur
2.Configuration du terrain
3.Diagnostic
4.Historique
5.Configuration système
6.Assistant configuration

Vous pouvez afficher le temps pendant lequel la tondeuse s'est déplacée ainsi que le temps pendant lequel la tondeuse s'est rechargée.

1

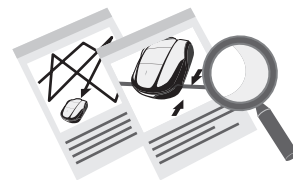
Sélectionnez [1.Temps d'utilisation], puis appuyez sur le bouton . L'historique s'affiche.

2

Appuyez sur le bouton pour revenir à l'écran précédent.

12:02 Sam 25 NOV	
Temps d'utilisation	
Temps de tonte total →	Moteur de lame 180h55min
Temps de charge total →	Recharge 140h37min

■ Historique de travail



Écran de menu

Écran d'accueil → [4.Historique] → [1.Historique de travail] → [2.Historique de travail]

Vous pouvez afficher l'historique de tonte de la tondeuse (temps de déplacement de la tondeuse), l'historique de retour (temps de retour de la tondeuse à la station de charge) et l'historique de recharge (temps de recharge de la tondeuse).

1

Vérifiez l'historique en appuyant sur les boutons ▲▼ pour faire défiler le menu.

2

Appuyez sur le bouton ⏪ pour revenir à l'écran précédent.

REMARQUE :

- Seul l'historique du mode auto est affiché.

Chaque durée indique le temps de tonte de la tondeuse (durée pendant laquelle les lames ont tourné). L'entrée la plus récente est [01] et la plus ancienne est [10].

12:02 Sam 25 NOV
Historique de travail

Tonte

01 : 22 min	1	06 : 43 min	3
02 : 60 min	2	07 : 67 min	4
03 : 53 min	3	08 : 33 min	5
04 : 12 min	1	09 : 59 min	1
05 : 62 min	2	10 : 45 min	2

Le numéro du point de départ depuis lequel la tondeuse a travaillé est affiché.

Ce triangle indique qu'il y a une autre page. Utilisez les boutons ▲▼ pour changer de page.

Cela représente le temps nécessaire pour revenir à la station de charge après la fin de la tonte. Une nouvelle entrée est ajoutée dans la liste de l'historique à chaque fois que la tondeuse revient à la station.

12:02 Sam 25 NOV
Work History (Historique de travail)

Retour

01 : 5 min	06 : 7 min
02 : 8 min	07 : 10 min
03 : 10 min	08 : 5 min
04 : 5 min	09 : 8 min
05 : 8 min	10 : 10 min

L'heure de l'entrée la plus récente de recharge est affichée en premier.

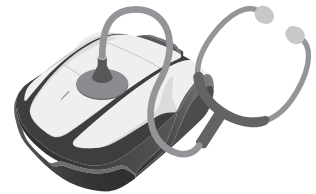
12:02 Sam 25 NOV
Work History (Historique de travail)

Recharge

01 : 32 min	06 : 43 min
02 : 66 min	07 : 77 min
03 : 53 min	08 : 33 min
04 : 42 min	09 : 59 min
05 : 71 min	10 : 45 min

■ Historique défauts

Vous pouvez afficher l'historique des défauts de la tondeuse (en cas de défaut).



Écran de menu
 Écran d'accueil → [4.Historique] → [2.Historique défauts]

L'historique des défauts qui se sont produits est enregistré.

REMARQUE :

- Si la même erreur se reproduit plusieurs fois le même jour, seule la première occurrence de l'erreur est sauvegardée.

1

Sélectionnez une entrée de l'historique des défauts à l'aide des boutons ▲ ▼.

2

Appuyez sur le bouton ⏪.
 Les informations du défaut s'affichent.
 Pour plus de détails concernant les défauts, consultez la section « 7 DÉPANNAGE » (page 86).

3

Appuyez sur le bouton ⏩ pour revenir à l'écran précédent.

L'entrée de défaut la plus récente est affichée en premier.
 Appuyez sur le bouton ⏪ pour plus d'informations.

15:03 Ven26 JANV			
Historique défauts			
1.3A127	25.01.24	13:31	▼
2.3A122	25.01.24	13:23	
3.3A111	25.01.24	13:23	
4.3A136	25.01.24	13:17	
5.3A136	25.01.24	10:01	
6.3A136	25.01.24	10:00	

Les informations sur le défaut et l'heure du défaut s'affichent.

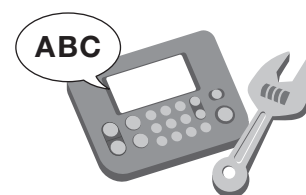
15:03 Ven26 JANV	
Historique défauts	
01:Erreur hauteur coupe	▼
Prudence	
25.01.24 13:31	

Ce triangle indique qu'il y a une autre page. Utilisez les boutons ▲ ▼ pour changer de page.

■ Configuration du système

■ Langue


Vous pouvez choisir la langue de votre choix pour l'affichage des menus.



 **Écran d'accueil** → Écran de menu → **[5. Configuration système]** → **[1. Langue]**

Menu
1. Programmateur
2. Configuration du terrain
3. Diagnostic
4. Historique
5. Configuration système
6. Assistant configuration

Sélectionnez la langue affichée à l'écran parmi 12 langues.

- 1 Sélectionnez la langue de votre choix.
- 2 Appuyez sur le bouton  pour retourner à l'écran précédent.




■ Ecran / Son



● Contraste

 **Écran d'accueil** → Écran de menu → **[5. Configuration système]** → **[2. Ecran / Son]** → **[Contraste]**

Vous pouvez définir le contraste de l'écran du tableau de commande.

- 1 Modifiez le niveau de contraste à l'aide des boutons  .
- 2 Appuyez sur le bouton  pour retourner à l'écran précédent.

● Fond écran

 **Écran d'accueil** → ^{Écran de menu} **[5. Configuration système]** → **[2. Ecran / Son]** → **[Fond écran]**

Vous pouvez définir la couleur du fond de l'écran du tableau de commande.

1

Sélectionnez [Blanc] ou [Noir] en appuyant sur les boutons ▲▼.

2

Appuyez sur le bouton ← pour revenir à l'écran précédent.

● Clavier

 **Écran d'accueil** → ^{Écran de menu} **[5. Configuration système]** → **[2. Ecran / Son]** → **[Clavier]**

Vous pouvez définir si une pression sur les touches du tableau de commande émet un bip ou non.

1

Sélectionnez [Marche] ou [Arrêt] en appuyant sur les boutons ▲▼.

2

Appuyez sur le bouton ← pour revenir à l'écran précédent.

■ Date et Heure

Vous pouvez définir la date et l'heure internes pour la tondeuse.



 **Écran d'accueil** → ^{Écran de menu} **[5. Configuration système]** → **[3. Date et Heure]**

Définissez la date et l'heure de la tondeuse. Le programmateur fonctionne en se basant sur ce paramètre de date et d'heure.

1

Saisissez la date au format {Jour}/{Mois}/{Année}, ainsi que l'heure au format 24 heures à l'aide du pavé numérique.

2

Appuyez sur le bouton ←.

3

Appuyez sur le bouton ⊞ pour revenir à l'écran précédent.

■ Sécurité

Les paramètres de sécurité sont utilisés pour empêcher que la tondeuse ne soit manœuvrée par d'autres personnes.

Les paramètres de sécurité nécessitent la saisie de votre code PIN. Si vous avez oublié votre code PIN, saisissez le code PIN inscrit dans la « FICHE QUESTIONNAIRE DU REVENDEUR » (☞ page 113) de ce manuel. Si le verrouillage persiste, contactez votre revendeur.



● Alarme

 **Écran d'accueil** → **Écran de menu** → **[5. Configuration système]** → **[4. Sécurité]** → **[1. Alarme]**

REMARQUE :

- Avant de choisir [1.Alarme], il se peut que vous deviez entrer votre code PIN. Si vous avez oublié votre code PIN, contactez votre revendeur.

Ce paramètre active ou désactive l'alarme. Lorsque la valeur [Arrêt] est définie, toutes les alarmes autres que celle qui retentit lorsque les lames commencent à tourner sont désactivées.

REMARQUE :

- Le paramètre [Arrêt] désactive également l'alarme de sécurité qui retentit quand le code PIN (numéro d'identification personnel) incorrect est saisi trois fois d'affilée.

1

Sélectionnez [Marche] ou [Arrêt] en appuyant sur les boutons ▲ ▼.

2

Appuyez sur le bouton ⊖ pour revenir à l'écran précédent.

● Créer code PIN

 **Écran d'accueil** → **Écran de menu** → **[5. Configuration système]** → **[4. Sécurité]** → **[2. Créer code PIN]**

REMARQUE :

- Avant de sélectionner [2.Créer code PIN], vous êtes invité à entrer votre code PIN. Si vous avez oublié votre code PIN, contactez votre revendeur.

Vous pouvez modifier le code PIN utilisé pour déverrouiller les menus du tableau de commande. Veillez à modifier le code PIN pour éviter le vol de la tondeuse, les accès non autorisés, etc.

1

Saisissez un nouveau code PIN à l'aide du pavé numérique.

2

Appuyez sur le bouton ⊖. Le message « Activé » s'affiche.

3

Appuyez sur le bouton ⊖ pour revenir à l'écran précédent.

REMARQUE :

- Saisissez votre code PIN dans l'espace prévu. Consultez la « FICHE QUESTIONNAIRE DU REVENDEUR » (☞ page 113).

● Option accessoire

 **Écran d'accueil** → ^{Écran de menu} **[5. Configuration système]** → **[4. Sécurité]** → **[3. Option accessoire]**

REMARQUE :

- Avant de choisir [3.Option accessoire], vous devez saisir votre code PIN. Si vous avez oublié votre code PIN, contactez votre revendeur.
- Consultez votre revendeur pour en savoir plus sur l'option accessoire.

1

Sélectionnez [Marche] ou [Arrêt] en appuyant sur les boutons ▲ ▼.

2

Appuyez sur le bouton ⬅ pour revenir à l'écran précédent.

REMARQUE :

- Saisissez votre code PIN dans l'espace prévu. Consultez la « FICHE QUESTIONNAIRE DU REVENDEUR » (📄 page 113).

● TCU

REMARQUE :

- TCU est l'abréviation de Telematics Control Unit (unité de commande télématique), un dispositif de communication utilisant un réseau mobile.
- IMEI est l'abréviation d'International Mobile Equipment Identifier (identité internationale de l'équipement mobile).

 **Écran d'accueil** → ^{Écran de menu} **[5. Configuration système]** → **[4. Sécurité]** → **[4. TCU]**

REMARQUE :

- Avant de sélectionner [2.Créer code PIN], vous êtes invité à entrer votre code PIN. Si vous avez oublié votre code PIN, contactez votre revendeur.

Vous pouvez vérifier l'IMEI de l'unité de commande de télématique et la redémarrer.

1

Appuyez sur le bouton haut ou bas pour sélectionner [1.IMEI], puis appuyez sur le bouton ⬅.

La valeur IMEI s'affiche.

2

Lors du redémarrage de l'unité de commande de télématique, appuyez sur le bouton haut ou bas pour sélectionner [2.Redémarrer], puis appuyez sur ⬅.

Le message « Redémarrer TCU » s'affiche.

3

Appuyez sur le bouton ⬅ pour revenir à l'écran précédent.

■ Remise à zéro

Vous pouvez réinitialiser la configuration pour restaurer les réglages par défaut.





● Retour config. usine

 **Écran d'accueil** → **Écran de menu** → [5.Configuration système] → [5.Remise à zéro] → [1.Retour config. usine]

Exécutez cette commande pour restaurer tous les réglages par défaut.

REMARQUE :

- Cette commande n'effacera pas l'historique de la tondeuse (historique de travail et historique des défauts). Elle remet à zéro uniquement les paramètres de la tondeuse.
- Consultez votre revendeur avant d'exécuter cette commande.
- Les paramètres installateur seront perdus si vous utilisez cette commande.

- 1 Entrez votre code PIN et appuyez sur le bouton .
- 2 Sélectionnez [Oui].
- 3 Appuyez sur le bouton . Après l'affichage du message « Activé », l'alimentation est coupée.


● Config. Installateur

 **Écran d'accueil** → **Écran de menu** → [5.Configuration système] → [5.Remise à zéro] → [2.Config. Installateur]

Restauration de la configuration du revendeur.

REMARQUE :

- Cette commande n'effacera pas l'historique de la tondeuse (historique de travail et historique des défauts). Elle remet à zéro uniquement les paramètres de la tondeuse.
- Consultez votre revendeur avant d'exécuter cette commande.

- 1 Sélectionnez [Oui].
- 2 Appuyez sur le bouton . Après l'affichage du message « Terminé ».

■ Aide

Vous pouvez afficher des informations sur la tondeuse, notamment le nom du modèle, le numéro de série du châssis et la version logicielle.



 **Écran de menu** → Appuyez et maintenez la touche numérique « 0 »

Aide	
Honda Power Equipment	
Miimo	: HRM4000
	: MCPF-1000001
Version logicielle	
ECU châssis	: 0.1.1
ECU écran	: 0.1.1

Nom du modèle → HRM4000
 Numéro de série du châssis → MCPF-1000001
 Version logicielle → ECU écran : 0.1.1

REMARQUE :

- Si le numéro du châssis est « 000000 », contactez votre revendeur

5 Préparation Mii-monitor

■ À propos de Mii-monitor

Mii-monitor est une application sur smartphone ou tablette. Elle communique avec l'appareil HRM4000 via les réseaux mobiles et *Bluetooth®*.

Le smartphone doit disposer d'une connexion à Internet.

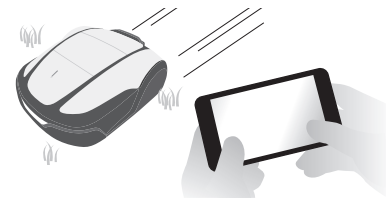
REMARQUE :

- Les images de ce manuel ne sont données qu'à titre indicatif. Elles peuvent différer de l'écran réel.
- Les fonctions, les écrans, la conception, etc. figurant dans ce manuel peuvent être modifiés sans préavis.
- Les méthodes d'utilisation (écrans, procédures) décrites dans ce manuel sont données à titre d'exemple. Elles peuvent différer en fonction du modèle de votre smartphone.



■ Fonctions de Mii-monitor

- Contrôle de l'état de la tondeuse
- Configuration identique à celle du tableau de commande de la tondeuse
- Différents réglages, comme la hauteur de coupe et le temps de fonctionnement
- Fonctionnement vocal via le haut-parleur IA (Alexa)
- Sauvegarde et remise à zéro de vos réglages sur le serveur Honda
- Notification d'erreur à l'utilisateur
- Notification de vol avec acquisition de position et géolocalisation (paramètre installateur)
- Envoi de rapports de panne à votre revendeur en cas d'anomalie



■ En savoir plus sur Mii-monitor

Pour plus d'informations sur l'utilisation de Mii-monitor et les modèles de smartphones et tablettes pris en charge, consultez le guide d'utilisation de Mii-monitor (manuel en ligne).

Pour le trouver, visitez le site https://cf.hondapps.com/files/OP/OP000396GLOBAL/Miimonitor_User_Guide_2_EU.pdf



■ Installation de Mii-monitor

Scannez le code QR pour télécharger Mii-monitor.

Des frais de transmission de données peuvent s'appliquer lors du téléchargement de l'application.

App Store®



Google Play™

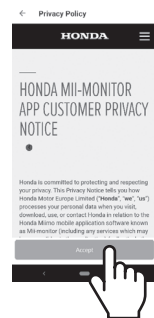


Enregistrement d'un utilisateur

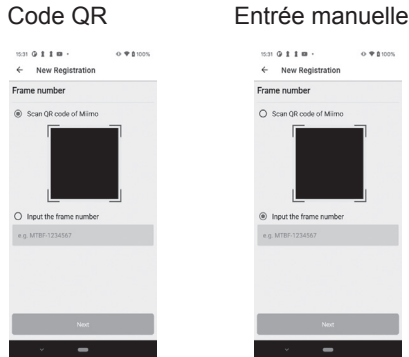
1 Appuyez sur [Créer un nouveau compte].



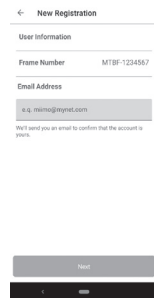
2 Confirmez le contenu. Si vous acceptez, appuyez sur [J'accepte].



3 Enregistrez un numéro de série (☞ page 10).



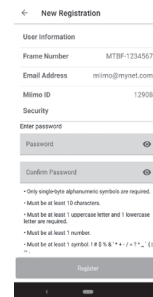
4 Vérifiez que la saisie est correcte et renseignez le champ sous [Adresse e-mail].



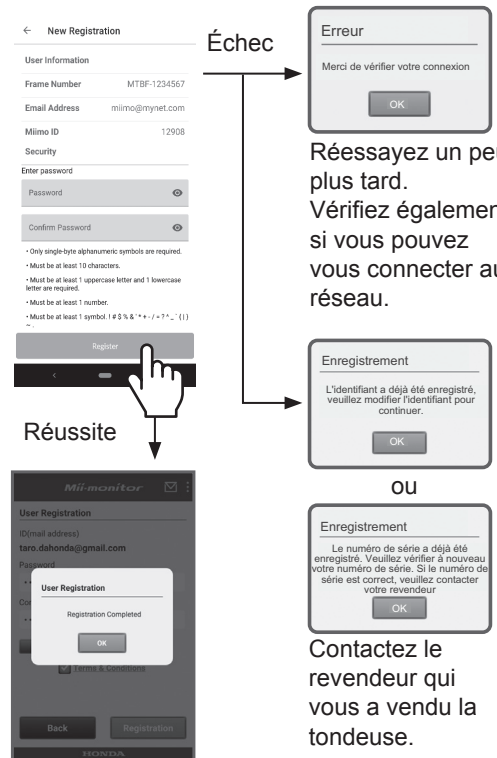
5 Renseignez les champs sous [Informations utilisateur] et appuyez sur [Suivant]. Les champs marqués d'un astérisque (*) sont obligatoires.



6 Saisissez un mot de passe.



7 Tapez sur [Enregistrer] pour envoyer les renseignements saisis au serveur Honda.

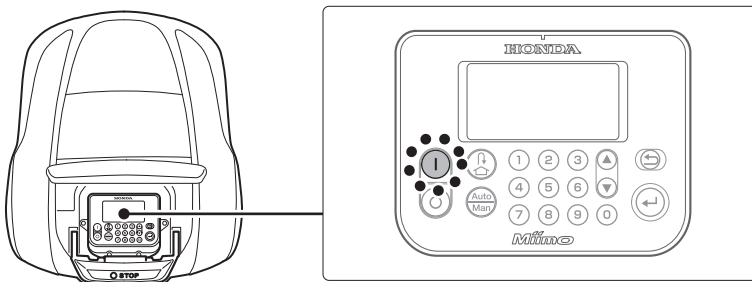


Appariage d'un appareil (connexion via *Bluetooth*®)

- Il n'est pas possible de connecter plusieurs ID utilisateur à la même tondeuse. Si vous souhaitez connecter plusieurs smartphones/tablettes à votre tondeuse, le même ID utilisateur doit être utilisé sur tous les dispositifs.
- Pour utiliser la tondeuse avec Mii-monitor, il vous faut l'appairer à un smartphone ou une tablette.
- Pour appairer la tondeuse, il vous faut réaliser sa configuration initiale.
- *Bluetooth*® est une technologie de communication à très courte distance. Elle fonctionne à une distance de 3 m environ.

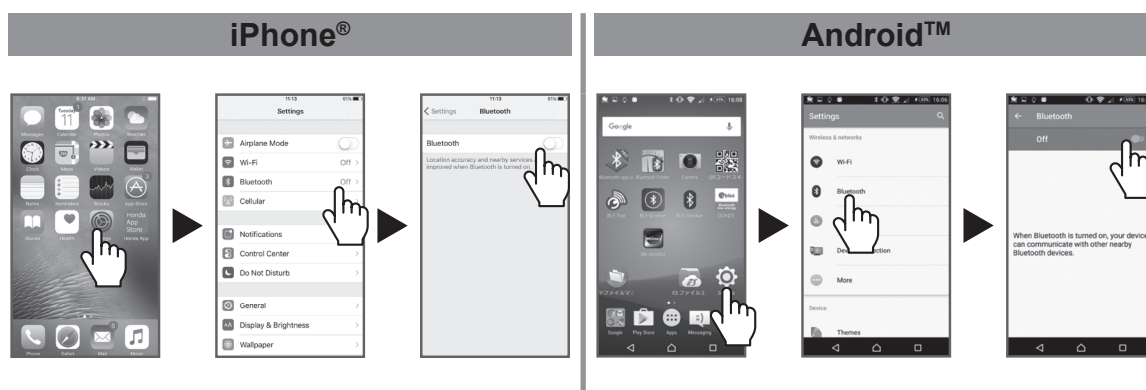
1

Appuyez sur le bouton ① (Marche) du tableau de commande.



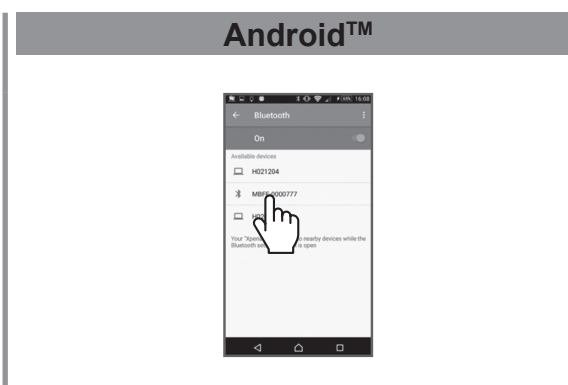
2

Activez le *Bluetooth*® sur le smartphone.



3

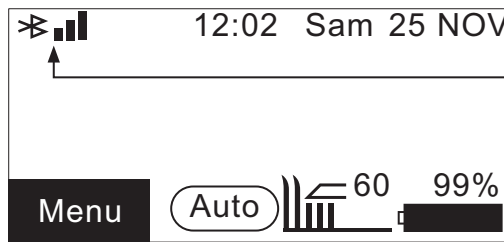
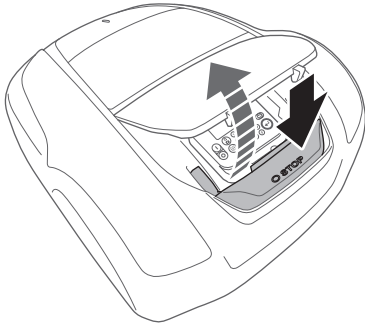
Après quelques instants, les résultats de la recherche s'affichent. Appuyez sur le numéro de série de la tondeuse que vous souhaitez connecter (☞ page 10).



Si le numéro de série de la tondeuse ne s'affiche pas, le *Bluetooth*® de la tondeuse ou du smartphone peut être bloqué. Coupez l'alimentation de la tondeuse, désactivez le *mode Bluetooth*® du smartphone, redémarrez et essayez à nouveau.

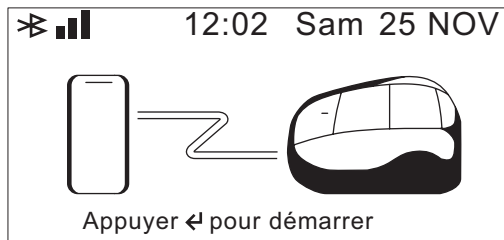
Affichage du menu après connexion à un appareil

Si votre smartphone et la tondeuse sont connectés lorsque vous appuyez sur le bouton d'arrêt, l'écran suivant s'affiche.



S'affiche en cas de connexion à un appareil appairé.

Exemple : état de connexion Bluetooth®



S'affiche pendant la commande à distance.

6 UTILISATION

Contrôle de la zone de tonte

Avant la mise en service de la tondeuse, assurez-vous qu'aucun animal ou corps étranger ne se trouve dans la zone de tonte. Mettez la tondeuse à gazon hors tension avant de retirer tout corps étranger.

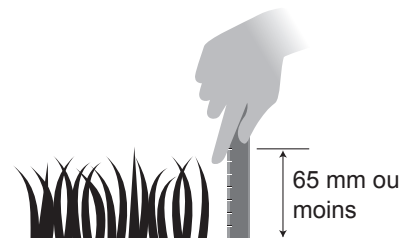
REMARQUE :

- Si la zone de tonte présente des trous (terriers de lapin, etc.), comblez-les de telle sorte que la zone de tonte soit plane. Vérifiez périodiquement l'absence de trous dans la zone de tonte.

Assurez-vous également que la hauteur maximale du gazon est de 65 mm.

REMARQUE :

- Réglez la hauteur des lames pour tondre le gazon à moins de 5 mm. Si l'herbe mesure plus de 65 mm de haut, coupez-la à l'aide d'une tondeuse standard. Pour plus de détails sur le réglage de la hauteur des lames, consultez la section « Hauteur de coupe » (page 60).



Branchement à une source d'alimentation

Suivez les étapes ci-dessous lors du branchement à une source d'alimentation.

Suivez ces étapes en sens inverse lorsque vous débranchez la tondeuse d'une source d'alimentation.

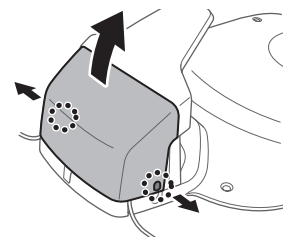
Pour plus de détails sur le déplacement de l'adaptateur secteur ou son branchement à une autre prise de courant, contactez votre revendeur.

REMARQUE :

- Raccordez uniquement la station à un réseau électrique protégé par un disjoncteur différentiel, avec un courant de déclenchement ne dépassant pas 30 mA.

1

Retirez le capot de la station de charge.



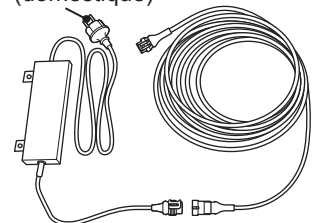
2

Si le cordon d'alimentation de l'adaptateur secteur n'est pas assez long, rallongez-le au moyen de la rallonge.

REMARQUE :

- Pour débrancher les connecteurs, veillez à soulever la languette.
- Si la longueur du cordon n'est pas suffisante malgré l'utilisation d'une rallonge, prolongez le branchement côté prise de courant (domestique).

Côté prise de courant (domestique)



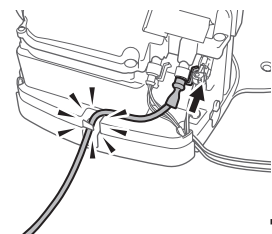
3

Branchez le connecteur du cordon d'alimentation sur le connecteur interne de la station.

Faites passer le cordon d'alimentation à travers les languettes, comme illustré.

REMARQUE :

- Pour débrancher les connecteurs, veillez à soulever la languette.

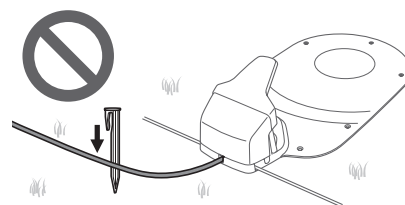


4

Posez le capot sur la station de charge.

▲ PRUDENCE

Ne fixez pas le cordon d'alimentation au moyen des cavaliers destinés à fixer le fil périphérique. Vous risqueriez d'endommager le cordon d'alimentation.



5

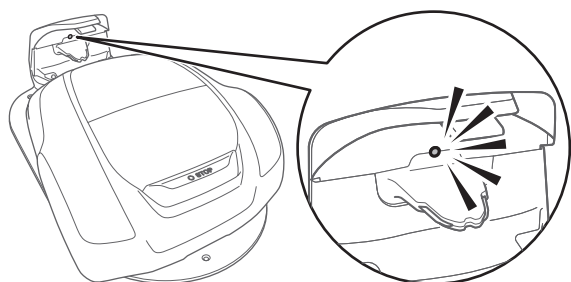
Branchez la fiche de l'adaptateur secteur sur une prise de courant de la tension appropriée.

Tension de prise de courant pour les types EC et SC : 230 V CA

Tension de prise de courant pour le type BC : 240 V CA

Contrôle de la tondeuse

Avant de commencer, vérifiez que la tondeuse est bien positionnée sur sa station de charge.



Le voyant situé au-dessus du connecteur de charge de la station de charge s'allume comme suit :

LED	Description
Vert	Le signal de la station de charge est correct.
Vert (clignotant)	Le fil périphérique est trop long. Le fil guide est déconnecté.
Orange	La tondeuse est convenablement reliée à la station de charge.
Orange (clignotant)	Le fil périphérique est déconnecté.
Rouge	Confirmez le branchement des connecteurs (☞ page 96). Si le branchement est normal, il se peut que la station de charge ne fonctionne pas correctement. Contactez votre revendeur.
Rouge (clignotant)	Un problème de signal de la station s'est produit, déconnexion ou coupure du fil de la station, par exemple. Contactez votre revendeur.
Éteint	Vérifiez la connexion au cordon d'alimentation. Si la station de charge est correctement connectée à l'alimentation, il s'agit d'une panne d'alimentation. Contactez votre revendeur.

▲ PRUDENCE

- Ne touchez pas au connecteur de charge. Dans le cas contraire, vous risquez de vous blesser.

REMARQUE :

- Si la tondeuse n'est pas correctement positionnée sur sa station de charge, la batterie ne peut pas se recharger.

Mise sous tension/hors tension

Mise sous tension de la tondeuse

Une fois la batterie chargée, appuyez sur le bouton ① (marche) pour allumer la tondeuse. Le bouton ① (Marche) est situé sur le tableau de commande.

▲ AVERTISSEMENT

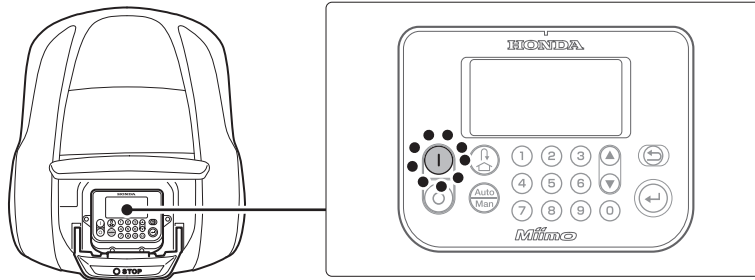
- Ne glissez pas vos doigts sous le capot fermé du tableau de commande.
- Pour arrêter la tondeuse, approchez-vous-en par l'arrière. En vous approchant par l'avant ou les côtés, vous risquez d'entrer involontairement en contact avec la tondeuse et de tomber si celle-ci commence à se déplacer.

1

Appuyez sur le bouton d'arrêt manuel.
Le capot du tableau de commande s'ouvre.

2

Appuyez sur le bouton (I) (Marche) du tableau de commande.
La tondeuse est mise sous tension et le tableau de commande affiche l'écran de démarrage.



● Saisie de votre code PIN (numéro d'identification personnel)

Lorsque vous mettez la tondeuse sous tension, vous devez saisir le code PIN.

1

Saisissez le code PIN à l'aide du pavé numérique.

REMARQUE :

- Pour modifier le code PIN, consultez la section « Créer code PIN » (☞ page 70).



2

Appuyez sur le bouton (O).
L'écran d'accueil s'affiche.

REMARQUE :

- Si vous saisissez un code PIN incorrect à trois reprises, le tableau de commande se verrouille pendant cinq minutes, pendant lesquelles vous ne pourrez réaliser aucune opération.
- Si vous oubliez votre code PIN, contactez votre revendeur.
- Si un message d'erreur s'affiche, consultez la section « 7 DÉPANNAGE » (☞ page 86).



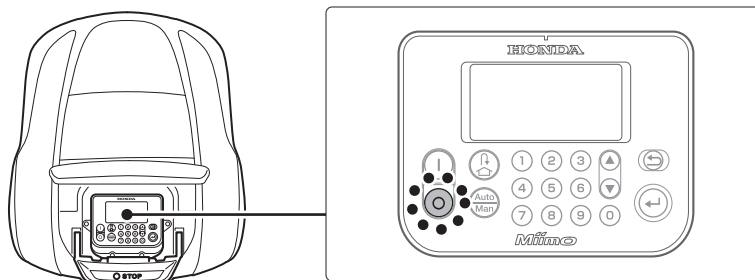
● Mise hors tension de la tondeuse

1

Appuyez sur le bouton d'arrêt manuel.
Le capot du tableau de commande s'ouvre.

2

Appuyez sur le bouton (O) (Arrêt) du tableau de commande.



REMARQUE :

- Lorsque vous éteignez la tondeuse, elle ne recommencera pas à fonctionner même si vous avez configuré le programmeur.

Fonctionnement de la tondeuse en mode auto

Ces instructions permettent d'utiliser la tondeuse pendant les périodes programmées dans les paramètres du mode auto.


REMARQUE :

- Pour plus de détails concernant les paramètres, consultez la section « 4 PARAMÈTRES DES MENUS » (page 38).

▲ AVERTISSEMENT


- Veillez à appuyer sur le bouton d'arrêt manuel avant d'appliquer la procédure suivante.

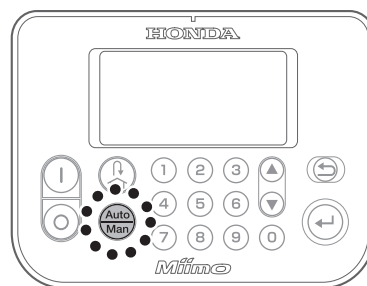
1

Appuyez sur le bouton .

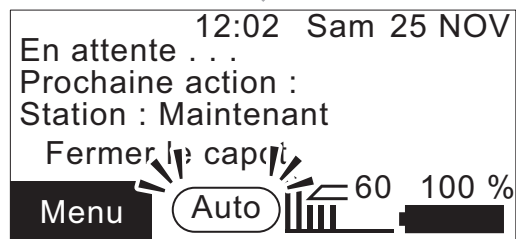
2

Si [Auto] s'affiche sur l'écran d'accueil, passez à l'étape 3.

Si [Man] s'affiche sur l'écran d'accueil, appuyez sur le bouton  (Auto / Manuel) jusqu'à ce que [Auto] s'affiche.

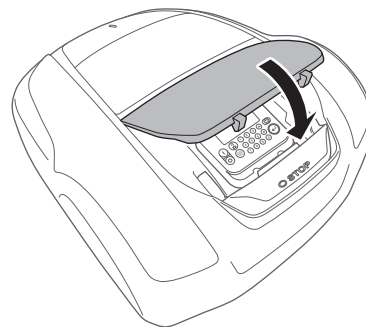


Pour obtenir des détails sur les icônes de l'écran, consultez la section « Écran d'accueil » (page 13).



3


Fermez le capot du tableau de commande.



La configuration est maintenant terminée. La tondeuse commence à tondre à l'heure programmée dans le mode auto.

Pour plus de détails concernant les paramètres, consultez la section « 4 PARAMÈTRES DES MENUS » (page 38).

REMARQUE :

- Si vous appuyez sur le bouton  (Arrêt) après avoir configuré ces paramètres, la tondeuse ne s'activera pas.

● Fonctionnement de la tondeuse en mode manuel

Utilisez le mode manuel lorsque vous souhaitez ignorer la configuration du programmeur. Par exemple, vous pouvez déplacer la tondeuse vous-même s'il y a deux zones de tonte séparées ou plus au sein du fil périphérique et si la tondeuse ne peut pas se déplacer entre les zones.

Définissez les paramètres nécessaires suivants, comme [Schéma de tonte], pour fonctionner en mode manuel.

● Sélection du schéma de tonte

Écran de menu



Écran d'accueil → **[2. Configuration du terrain]** → **[1. Paramétrage tonte]** → **[2. Schéma de tonte]** → **[2. Mode manuel]** → Sélectionnez le schéma de tonte entre **[Aléatoire]**, **[Directionnel]** ou **[Mixte]**.

Pour plus de détails, consultez la section « Schéma de tonte » (☞ page 48).

● Dépassement fil

Écran de menu



Écran d'accueil → **[2. Configuration du terrain]** → **[1. Paramétrage tonte]** → **[3. Paramètres avancés]** → **[1. Dépassement fil]**

Pour plus de détails, consultez la section « Dépassement fil » (☞ page 49).

● Tonte bordure

Écran de menu



Écran d'accueil → **[2. Configuration du terrain]** → **[1. Paramétrage tonte]** → **[3. Paramètres avancés]** → **[2. Tonte bordure]**

Pour plus de détails, consultez la section « Tonte bordure » (☞ page 50).

● Tonte en spirale

Écran de menu



Écran d'accueil → **[2. Configuration du terrain]** → **[1. Paramétrage tonte]** → **[3. Paramètres avancés]** → **[3. Tonte en spirale]**

Pour plus de détails, consultez la section « Tonte en spirale » (☞ page 52).

Exemple de fonctionnement en mode manuel

Ces instructions permettent d'utiliser la tondeuse selon les paramètres du mode manuel.

1

Appuyez sur le bouton  (Arrêt) du tableau de commande.
L'alimentation est coupée.

2

Fermez le capot du tableau de commande.

3


Transportez la tondeuse jusqu'à la zone souhaitée.

Pour plus de détails sur le transport de la tondeuse, consultez la section « 8 ENTRETIEN » (page 91).
Au lieu de porter la tondeuse, vous pouvez la diriger à l'aide de la télécommande Mii-monitor.

4

Appuyez sur le bouton d'arrêt manuel.
Le capot du tableau de commande s'ouvre.


5

Appuyez sur le bouton  (Marche) du tableau de commande.
La tondeuse est mise sous tension et le tableau de commande affiche l'écran de démarrage.

6

Saisissez le code PIN à l'aide du pavé numérique pour afficher l'écran d'accueil.

7

Appuyez à plusieurs reprises sur le bouton  (Auto / Manuel) jusqu'à ce que l'écran « Mode manuel » s'affiche.


12:02 Sam 25 NOV
Mode Manuel
<input checked="" type="checkbox"/> Tondre et vider la batterie
<input type="checkbox"/> Tondre puis recharger en continu
<input type="checkbox"/> Tondre puis reprendre programmation

8

Sélectionnez un fonctionnement de la tondeuse.

Options	Description
Tondre et vider la batterie	La tondeuse fonctionne jusqu'à ce que la batterie soit déchargée.
Tondre puis recharger en continu	La tondeuse fonctionne et se recharge jusqu'à ce que l'utilisateur passe la tondeuse au mode auto.
Tondre puis reprendre programmation	Vous pouvez spécifier combien de fois la tondeuse fonctionne et se recharge (1 à 10 fois). Après le nombre de fois spécifié, la tondeuse passe en mode auto et reprend la programmation.

9

Appuyez sur le bouton .

10

Fermez le capot du tableau de commande.
La tondeuse commence à fonctionner automatiquement.

REMARQUE :




- La tondeuse ne s'arrête pas automatiquement lorsqu'elle est en mode manuel.

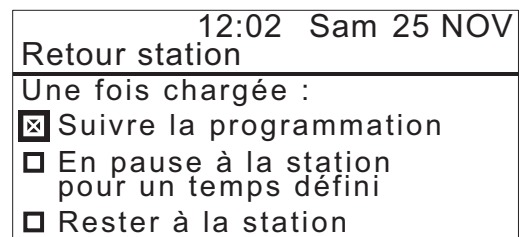
■ Annulation du fonctionnement en mode manuel

Vous pouvez annuler le fonctionnement choisi à l'écran « Mode manuel » ; la tondeuse retourne à la station de charge.


REMARQUE :

- Si vous sélectionnez [Tondre puis reprendre programmation], la tondeuse s'arrête à l'heure configurée dans le programmateur en mode auto.

- 1 Appuyez sur le bouton d'arrêt manuel à l'arrière de la tondeuse.
- 2 Appuyez sur le bouton  (Arrêt) du tableau de commande.
L'alimentation est coupée.
- 3 Placez la tondeuse dans une zone proche de la station de charge.
- 4 Appuyez sur le bouton  (Marche) du tableau de commande.
La tondeuse est mise sous tension et le tableau de commande affiche l'écran de démarrage.
- 5 Saisissez le code PIN à l'aide du pavé numérique pour afficher l'écran d'accueil.
- 6 Appuyez sur le bouton  (Station).
- 7 Sélectionnez le fonctionnement de la tondeuse après le retour à la station de charge.



Options	Description
Suivre la programmation	La tondeuse retourne vers la station de charge, puis passe automatiquement en mode auto et reprend sa programmation.
En pause à la station pour un temps défini	Vous pouvez régler le temps de pause de la tondeuse de 1 à 24 heures. Quand le temps de pause est écoulé, la tondeuse passe en mode auto.
Rester à la station	La tondeuse reste à la station de charge après la recharge.

- 8 Appuyez sur le bouton .
L'écran d'accueil s'affiche.
- 9 Fermez le capot du tableau de commande.
La tondeuse revient à la station de charge.

Contrôles hebdomadaires

Inspectez la tondeuse et la station de charge une fois par semaine pour en éliminer la terre et l'herbe. Vérifiez également que les lames et le disque porte-lames ne sont pas endommagés et qu'aucun autre problème n'est présent.

● **Nettoyage de la tondeuse et de la station de charge**

De la terre et de l'herbe peuvent s'accumuler sur le dessus et le dessous de la tondeuse, de la station de charge et de la prise de charge pendant et après la tonte.

Pour plus de détails sur le nettoyage de la tondeuse, consultez la section « 8 ENTRETIEN » (☞ page 91).

● **Contrôle des lames et du disque porte-lames à la recherche de problèmes**

Les lames et le disque porte-lames peuvent être endommagés pendant la tonte. Veillez à effectuer des contrôles hebdomadaires des lames et du disque porte-lames.

Pour plus de détails sur la manière de contrôler les lames et le disque porte-lames, consultez la section « 8 ENTRETIEN » (☞ page 91).

Transport de la tondeuse

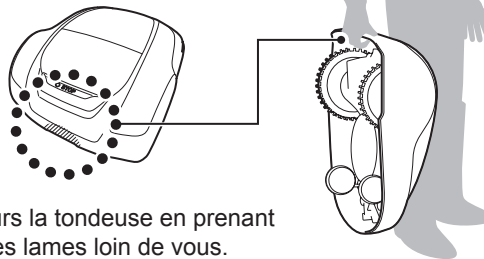
Lorsque vous transportez la tondeuse, observez les points suivants.

⚠ AVERTISSEMENT

- Ne transportez pas la tondeuse avec les lames orientées vers vous.
- Veillez à éviter de laisser tomber la tondeuse en la transportant.
- Veillez à appuyer sur le bouton d'arrêt manuel et sur le bouton ☉ (Arrêt) pour couper l'alimentation avant d'appliquer la procédure suivante.
- Assurez-vous que la tondeuse (en particulier les lames) ne touche personne lorsque vous la transportez.

1. Appuyez sur le bouton d'arrêt manuel pour ouvrir le capot du tableau de commande, puis appuyez sur le bouton ☉ (Arrêt).
2. Fermez le capot du tableau de commande.
3. Saisissez la tondeuse par sa poignée de transport.

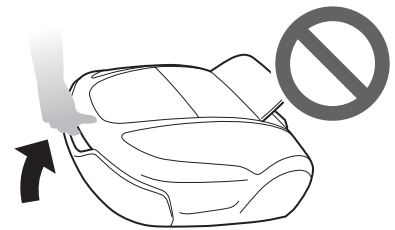
Soulevez la tondeuse par l'arrière à l'aide d'une main, les lames étant orientées loin de vous.



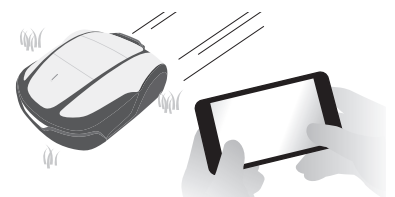
Saisissez toujours la tondeuse en prenant soin d'orienter les lames loin de vous.

⚠ PRUDENCE

- Lorsque vous transportez la tondeuse, veillez à la saisir par sa poignée de transport située dans la partie inférieure arrière de la tondeuse. Si vous la transportez en la saisissant par une autre partie, vous risquez de vous blesser avec les lames ou la prise de charge de la tondeuse ; la tondeuse peut également tomber et être endommagée.
- Ne soulevez pas et ne transportez pas la tondeuse en la saisissant par l'ouverture à l'avant.
- Ne transportez pas la tondeuse si elle est reliée à la station de charge. La tondeuse et la station de charge risquent d'être endommagées.



- Vous pouvez utiliser la fonction de commande à distance de l'application Mii-monitor pour déplacer la tondeuse. En utilisant la commande à distance, respectez les consignes de sécurité suivantes :
 - Opérez dans une zone suffisamment éclairée.
 - Évitez de travailler sur de l'herbe mouillée.
 - Veillez à ne pas perdre l'équilibre sur les terrains inclinés.
 - Ne forcez pas la tondeuse à se connecter à la station de charge en utilisant la commande à distance. Cela pourrait endommager la station de charge.



7 DÉPANNAGE

Avant de contacter votre revendeur

Dans le cas où vous rencontreriez un problème pour lequel vous souhaitez contacter votre revendeur, munissez-vous des informations suivantes.

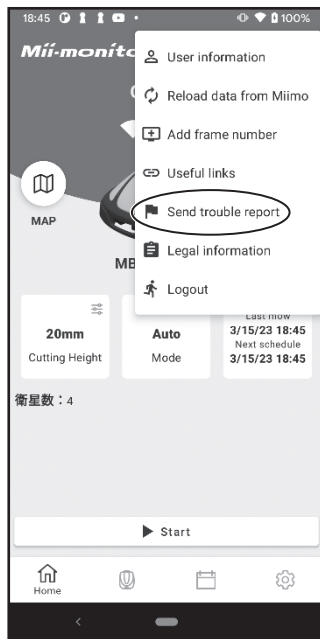
- Manuel d'utilisation
- Rappelez-vous les travaux récents dans votre jardin.
- Informations du menu [Historique défaut]

 **Écran d'accueil** → **Écran de menu** → **[4.Historique]** → **[2.Historique défaut]**

Une option de Mii-monitor permet d'envoyer des rapports de pannes à votre revendeur.

Si le problème n'est pas résolu, même après avoir consulté le guide de dépannage suivant, envoyez un rapport de panne à votre revendeur.

 **Écran initial** → **☰ (en haut à droite)** → **[Envoyer un rapport d'erreur]**



Messages

Si l'un des messages suivants s'affiche à l'écran, suivez le présent guide de dépannage pour résoudre le problème avant de contacter votre revendeur. Si le problème persiste, contactez votre revendeur.

Message	Cause	Solution
*Affichage verrouillé	Le code PIN est incorrect.	Veillez saisir le code PIN correct. Si vous avez oublié votre code PIN, contactez votre revendeur.
Aucun signal boucle	La tondeuse ne détecte pas le signal du fil périphérique.	Vérifiez si les connecteurs du fil périphérique sont correctement branchés. Vérifiez l'alimentation de la station de charge. Consultez la section « Tester points de départ » (☰ page 63). Si le message ne disparaît pas, contactez votre revendeur.
Capacité batterie faible	La batterie n'est pas assez chargée.	Augmentez le niveau de batterie mini avant retour. Consultez la section « Configuration du retour » (☰ page 57). Si le message ne disparaît pas, contactez votre revendeur.
Capacité batterie réduite	La batterie n'est pas assez chargée.	
Charge excessive	La hauteur de coupe a été augmentée en raison de la détection d'une charge de travail élevée pendant l'utilisation du réglage de hauteur de coupe automatique.	Avant de reprendre la tonte vérifiez si : <ul style="list-style-type: none"> • les lames sont usées ; • de la terre et de l'herbe coupée se sont accumulées dans les pièces mobiles, comme le disque porte lames ; • le programmeur n'a pas été réglé sur une durée suffisante pour tondre tout le gazon ; • des obstacles comme des branches et des cailloux sont présents sur le gazon.
Charge excessive	La tonte ne peut continuer en raison de la détection d'une charge de travail élevée continue.	Avant de reprendre la tonte vérifiez si : <ul style="list-style-type: none"> • les lames sont usées ; • de la terre et de l'herbe coupée se sont accumulées dans les pièces mobiles, comme le disque porte lames ; • le programmeur n'a pas été réglé sur une durée suffisante pour tondre tout le gazon ; • des obstacles comme des branches et des cailloux sont présents sur le gazon. Si aucune des réponses ci-dessus ne s'applique, contactez votre revendeur.
Collision détectée	Une collision a été détectée.	Saisissez le code PIN pour faire disparaître le message. Si le message ne disparaît pas, contactez votre revendeur.
Erreur hauteur coupe	La hauteur du disque porte-lames est incorrecte.	Consultez la section « Hauteur de coupe » (☰ page 60) et exécutez [Calibrer]. Si le message ne disparaît pas, contactez votre revendeur.
Hors boucle	La tondeuse est sortie de la zone délimitée par le fil périphérique.	Remettez la tondeuse dans la zone de tonte. Vérifiez l'alimentation de la station de charge. Vérifiez si les connecteurs du fil périphérique sont correctement branchés. Si le message ne disparaît pas, vérifiez si les connecteurs du fil périphérique sont correctement branchés et s'il n'y a pas d'autres tondeuses similaires dans la zone ou tout autre appareil électronique ou installation électrique qui pourrait interférer avec le signal de la tondeuse. Si le message ne disparaît toujours pas, contactez votre revendeur.
Inclinaison excessive	La tondeuse se trouve sur une surface trop inclinée.	Placez la tondeuse sur une surface horizontale, puis saisissez le code PIN pour faire disparaître le message. Si le message ne disparaît pas, contactez votre revendeur.
La tondeuse a été éteinte lors de l'utilisation du mode de réglage automatique	La tondeuse a été éteinte pendant une semaine ou plus pendant l'utilisation du réglage de la hauteur de coupe automatique ou du programmeur saisonnier automatique.	Vérifiez s'il y a des anomalies ou des changements dans l'état du gazon avant de reprendre la tonte.

Message	Cause	Solution
Patinage des pneus	La tondeuse a détecté un patinage des pneus.	Consultez la section « Contrôle de la profondeur des sculptures des pneus arrière (roues motrices) » (☰ page 97).
Pavé numérique	Un bouton a été actionné alors que la tondeuse était en marche (et le capot du tableau de commande fermé).	Ouvrez le capot du tableau de commande, puis vérifiez si un corps étranger est coincé à l'intérieur. Si ce message s'affiche après avoir éliminé un corps étranger, contactez votre revendeur.
Réinitialisation horloge	La batterie de secours s'est complètement déchargée pendant un stockage de longue durée. L'horloge a été remise à zéro.	Réglez la date et l'heure actuelles. L'heure doit être au format 24 heures. Si l'horloge ne peut pas être réglée, contactez votre revendeur.
Signal perdu	La tondeuse ne détecte pas le signal du fil périphérique.	Vérifiez si les connecteurs du fil périphérique sont correctement branchés. Si le message ne disparaît pas, contactez votre revendeur.
Temp. Batterie basse (1) Temp. Batterie basse (2)	La température de la batterie est trop basse.	Placez la tondeuse dans un endroit où la température est supérieure ou égale à 5 °C, allumez la tondeuse, puis attendez que le message disparaisse. Si le message ne disparaît pas, contactez votre revendeur.
Temp. batterie haute	La température de la batterie est trop élevée.	Allumez la tondeuse, puis attendez que le message disparaisse. Si le message ne disparaît pas, contactez votre revendeur.
Temp. moteur lame haut	La température du moteur de lame est supérieure ou égale à 85 °C.	Laissez la tondeuse allumée et le capot du tableau de commande ouvert, puis attendez 15 à 30 minutes jusqu'à ce que le message disparaisse. Si le message ne disparaît pas, contactez votre revendeur.
Tension batterie basse (1)	La batterie n'est pas assez chargée.	Chargez la tondeuse sur la station de charge. Ce message disparaît si la batterie est chargée à plus de 10 %. Si le message ne disparaît pas, contactez votre revendeur.
Tension batterie haute	La batterie est trop chargée.	Retirez la tondeuse de la station de charge, allumez-la et attendez que le message disparaisse. Si le message ne disparaît pas, contactez votre revendeur.
Tondeuse retournée	La tondeuse est retournée.	Placez la tondeuse sur une surface plane, puis saisissez le code PIN pour faire disparaître le message. Si le message ne disparaît pas, contactez votre revendeur.
Tondeuse soulevée	Le capot a été soulevé par quelque chose, une pierre par exemple.	Saisissez le code PIN pour faire disparaître le message. Si le couvercle est très endommagé ou si le message ne disparaît pas, contactez votre revendeur.
Touche ENT	Le bouton ⏪ (Entrée) a été actionné alors que la tondeuse était en marche (et le capot du tableau de commande fermé).	Ouvrez le capot du tableau de commande, puis vérifiez si un corps étranger est coincé à l'intérieur. Si ce message s'affiche après avoir éliminé un corps étranger, contactez votre revendeur.
Contactez votre revendeur si les messages suivants s'affichent.		
*Extinction auto. Arrêt manuel Bouton Stop Capteur de retournement Capteur de soulèvement Capteur d'inclinaison Capteur IMU Capteur moteur D	Capteur moteur G Capteur moteur lame Communication Bluetooth Contrôle de charge Erreur batterie Erreur de communication Erreur écran Erreur ECU moteur	Erreur mémoire Horloge Lame bloquée Moteur de lame Moteur de roue Relai de moteur Roue bloquée Temperature Batterie

Il peut être nécessaire de remplacer la batterie. Contactez votre revendeur en ayant l'historique de travail à portée de main (temps de tonte, temps de charge, temps de retour).

Résolution de problèmes

À moins qu'il soit nécessaire d'avoir la tondeuse sous tension pour vérifier quelque chose, mettez celle-ci hors tension lorsque vous vérifiez son état ou celui de la lame.

Problème	Solution
La tondeuse ne se recharge pas.	Vérifiez les connexions du cordon, vérifiez que le voyant de la station de charge est allumé (le voyant devrait s'allumer), vérifiez qu'il n'y a pas de corps étrangers dans la prise de charge susceptibles d'empêcher une bonne connexion électrique, puis rechargez la tondeuse. Si la tondeuse ne peut toujours pas être rechargée, contactez votre revendeur.
La tondeuse ne se branche pas sur la station de charge.	- Vérifiez si la station est déformée. Vérifiez le fil périphérique sous la station (☞ page 15). Nettoyez la prise de charge de la tondeuse et de la station. - Vérifiez que les roues (pivotantes) avant ne sont pas endommagées. Si les roues (pivotantes) avant sont endommagées, la hauteur de la tondeuse change et il peut être impossible de la placer dans la station de charge.
Le capot du tableau de commande ne s'ouvre pas après un appui sur le bouton d'arrêt manuel.	Appuyez à nouveau près du centre du bouton d'arrêt manuel. Il est impossible d'ouvrir le capot du tableau de commande en appuyant sur un côté du bouton d'arrêt manuel.
La tondeuse est retrouvée arrêtée et mise hors tension dans le jardin.	- Il y a eu une coupure de courant. La tondeuse se comporte de la façon suivante : Si le courant est coupé pendant plus de 30 minutes, la tondeuse s'éteindra automatiquement afin de conserver la charge de la batterie. Si le courant revient dans les 30 minutes, la tondeuse se remet à tondre automatiquement. * * La tondeuse retourne à la station de charge si la capacité résiduelle de la batterie est faible.
La tondeuse sort de la zone définie par le fil périphérique.	Consignez les endroits où la tondeuse sort de la zone déterminée par le fil périphérique. Vérifiez l'état du sol, les conditions météorologiques et l'état des pneus lorsque la tondeuse sort de la zone déterminée par le fil périphérique. Nettoyez les pneus s'ils présentent de la boue, des feuilles ou du gazon coupé. Essayez de continuer. Si ce problème survient fréquemment, contactez votre revendeur.
La tondeuse émet un bruit étrange ou des vibrations.	Vérifiez si les lames sont brisées. Des lames brisées peuvent déséquilibrer le disque porte-lames et le rendre bruyant. Essayez d'utiliser l'option « Mode silencieux ». Contactez votre revendeur si le problème ne peut pas être résolu.
La tondeuse ne pénètre pas dans une zone où les lames et le déplacement se sont interrompus.	La tondeuse essaie de sortir d'une zone dont l'inclinaison est supérieure à 20°. Dans le cas d'une pente comprise entre 25° et 30° (suivant l'irrégularité du sol) : - La tondeuse essaie d'éviter la pente Dans le cas d'une pente supérieure à 30° : - La tondeuse essaie de sortir de la zone pendant quelques secondes et s'arrête pour indiquer « Inclinaison excessive »
La tondeuse quitte la zone actuelle ou se comporte différemment des paramètres.	Relevez le message d'erreur à l'écran et suivez les instructions avant de contacter votre revendeur. Si vous ne parvenez pas à résoudre le problème, contactez votre revendeur en ayant les messages d'erreur à portée de main.
Efficacité de tonte médiocre.	- La hauteur de coupe est incorrecte ou le gazon est trop haut. Réglez la hauteur de coupe ou, si le gazon est trop haut, tondez-le d'abord à l'aide d'une tondeuse conventionnelle. - Vérifiez l'état des lames (☞ page 99).

Problème	Solution
La tondeuse ne quitte pas la station de charge. Aucun message d'erreur n'est affiché.	<ul style="list-style-type: none"> - Les programmeurs ne sont pas configurés correctement. Vérifiez la configuration des programmeurs. Consultez la section « 4 PARAMÈTRES DES MENUS » (☰ page 38). - La date et l'heure sont incorrectes. Contrôlez l'horloge (☰ page 69). - Le bouton d'arrêt manuel a été enfoncé, mais le bouton ⏪ n'a pas été enfoncé avant la fermeture du capot du tableau de commande. - La tondeuse est mode inactif. La machine est peut-être en mode « Station ». - En mode auto, la tondeuse recharge toujours sa batterie à 100 %. Si vous voulez faire fonctionner la tondeuse avant cette valeur, passez en mode manuel.
La tondeuse ne pénètre pas dans les couloirs étroits.	Vérifiez le paramètre « Largeur de passage ». Si nécessaire, réduisez la valeur de la largeur de passage. Utilisez des fils guides.
Traces de roues visibles dans le gazon.	Essayez de réduire le programmeur. Vous pouvez réduire automatiquement le programmeur en utilisant l'option « Programmeur saisonnier ». Essayez d'augmenter la valeur définie dans « Largeur de passage ».
La tondeuse s'arrête fréquemment.	Le fonctionnement de ce produit en même temps que d'autres appareils sans fil, télécommandes ou clôtures électriques n'est pas garanti. Contactez votre revendeur.
La tondeuse ne fonctionne pas dans la zone déterminée par le fil périphérique.	<ul style="list-style-type: none"> - En cas de champs électromagnétiques et électriques à proximité du fil périphérique, comme une ligne électrique ou une usine, des interférences électromagnétiques risquent de perturber le déplacement de votre tondeuse. Contactez votre revendeur.
Le smartphone ne parvient pas à se connecter (s'appairer) à la tondeuse.	<ul style="list-style-type: none"> - Vérifiez si la tondeuse est allumée. Après mise sous tension, attendez 5 secondes avant la connexion. - Le smartphone peut être trop éloigné de la tondeuse. Rapprochez-le de la tondeuse. - La connexion (l'appairage) est impossible si un autre appareil est déjà appairé à la tondeuse via Bluetooth®. Ne communiquez pas via Bluetooth® en même temps.
Le fil périphérique s'est détendu et dépasse du sol ou un cavalier dépasse du sol.	Arrêtez la tondeuse, car elle risque de couper le fil. Veillez à ne pas trébucher sur le fil périphérique ou le cavalier. Contactez votre revendeur.

8 ENTRETIEN

Inspection et entretien périodique

La tondeuse doit subir des inspections et entretiens réguliers, d'une part, pour des raisons de sécurité, et d'autre part pour qu'elle continue de fonctionner avec un niveau de performances optimal.

L'entretien périodique permet également de prolonger sa durée de vie.

Le tableau suivant décrit les intervalles d'entretien nécessaires et le type d'entretien à réaliser.

Honda recommande de faire réaliser l'entretien annuel par votre revendeur agréé Honda local. Le revendeur pourra alors effectuer de nombreux contrôles ainsi que des mises à jour logicielles qui ne peuvent pas être réalisés par le propriétaire.

Programme d'entretien

PÉRIODE D'ENTRETIEN RÉGULIER			Une fois par semaine	Tous les ans ou toutes les 1 350 h de fonctionnement. (Temps de tonte)	Page	
À réaliser à tous les intervalles ou aux heures de fonctionnement indiqués, selon la première occurrence.						
Machine	Lame* et écrou de lame*	Contrôler	○		(☞ page 99)	
	Disque porte-lames*	Contrôler	○		(☞ page 99)	
	Soufflet du carter de moteur	Contrôler ou nettoyer	○ ⁽⁵⁾		(☞ page 98)	
	Prise de charge	Contrôler ou nettoyer	○		(☞ page 98)	
		Remplacer			Si nécessaire ⁽¹⁾	–
	Bouton d'arrêt manuel	Contrôler		○	(☞ page 93)	
	Capots	Nettoyer	○		–	
		Contrôler			○ ⁽¹⁾	–
	Pièces du châssis*	Nettoyer	○		(☞ page 92)	
		Contrôler			○ ⁽¹⁾	–
	Moteur de lame	Contrôler ou nettoyer			○ ⁽¹⁾	–
	Moteur de traction	Contrôler ou nettoyer			○ ⁽¹⁾	–
	Moteur de traction (axes de roues)	Contrôler (graisser) ou nettoyer			○ ⁽¹⁾	–
	Roues	Contrôler ou nettoyer	○		(☞ page 97)	
		Remplacer			Si nécessaire ⁽¹⁾	–
	Roue pivotante et roulement	Contrôler ou nettoyer	○		(☞ page 97)	
		Remplacer			Si nécessaire ⁽¹⁾	–
	Structure de montage du capot	Nettoyer			○ ^{(1),(5)}	–
Contrôler				○ ⁽¹⁾	–	
Capteur de collision (bouchon de montage / axe de montage)	Remplacer			Si nécessaire ^{(1),(4)}	–	
État de la batterie	Contrôler			○ ^{(1),(3)}	–	
Reniflard	Contrôler			○ ⁽¹⁾	–	
Station de charge	Station de charge	Nettoyer	○		(☞ page 93)	
		Contrôler			○	(☞ page 94)
	Station de charge (vis)	Vérifier le serrage	○ ⁽²⁾		(☞ page 96)	
	Station de charge (connecteurs)	Nettoyer			○	(☞ page 93)
Contrôler				○	(☞ page 96)	

* Les lames, les écrous de lame, les vis de lame, le disque porte-lames, les pièces du châssis, les roues (pivotantes) avant et les roues (motrices) arrière doivent être remplacés si nécessaire.

(1) L'entretien de ces éléments doit être confié à votre revendeur. Contactez votre revendeur.

(2) Si les vis se desserrent, resserrez-les fermement.

(3) Confirmez au moyen de l'historique des 10 dernières recharges.

(4) Mesurez cet élément, remplacez-le si nécessaire.

(5) Utilisez une brosse souple et un chiffon. Après le nettoyage, assurez-vous que les soufflets ne sont pas endommagés.

Procédures d'entretien

De la terre et de l'herbe peuvent s'accumuler sur le dessus et le dessous de la tondeuse, pendant et après la tonte, et les lames peuvent être usées, endommagées ou bloquées. Veillez à contrôler la tondeuse conformément au tableau de la section « Inspection et entretien périodiques » (☞ page 91).

▲ AVERTISSEMENT

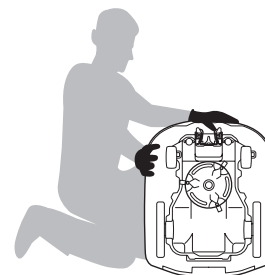
- Veillez à appuyer sur le bouton d'arrêt manuel et sur le bouton ☉ (Arrêt) pour couper l'alimentation avant d'appliquer les procédures suivantes.
- Enfilez une paire de gants de travail avant d'appliquer les procédures suivantes.
- Appliquez les procédures suivantes avec prudence, car les lames sont extrêmement aiguisées.

REMARQUE :

- Retirez la tondeuse de la station de charge lors de l'application des procédures suivantes.

■ Préparation

- Enfilez une paire de gants de travail.
- Pour contrôler les lames, retournez la tondeuse sur le côté.



■ Nettoyage

▲ AVERTISSEMENT

- Ne touchez pas les lames avec les mains.
- Ne soulevez pas la tondeuse lors du contrôle ou du nettoyage.
- Veillez à appuyer sur le bouton d'arrêt manuel et sur le bouton ☉ (Arrêt) pour couper l'alimentation avant d'appliquer les procédures suivantes.

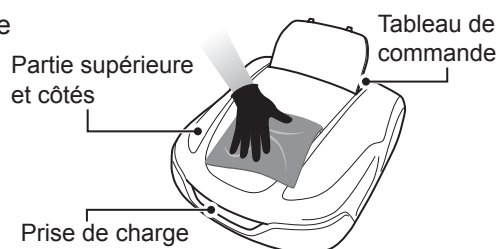
Vous pouvez laver la tondeuse à l'aide d'un tuyau de lavage automobile ou d'un tuyau d'arrosage.

▲ PRUDENCE

- N'utilisez jamais de nettoyeur haute pression industriel, de dispositif de lavage automobile haute pression domestique, de solvant ou de grattoir (fer, résine).
- Ne pulvérisez jamais d'eau sur la station de charge (à l'aide d'un tuyau de lavage automobile ou d'un tuyau d'arrosage).

● Nettoyage du châssis (extérieur)

Éliminez la terre et l'herbe de la tondeuse à l'aide d'une brosse en plastique et d'un chiffon.

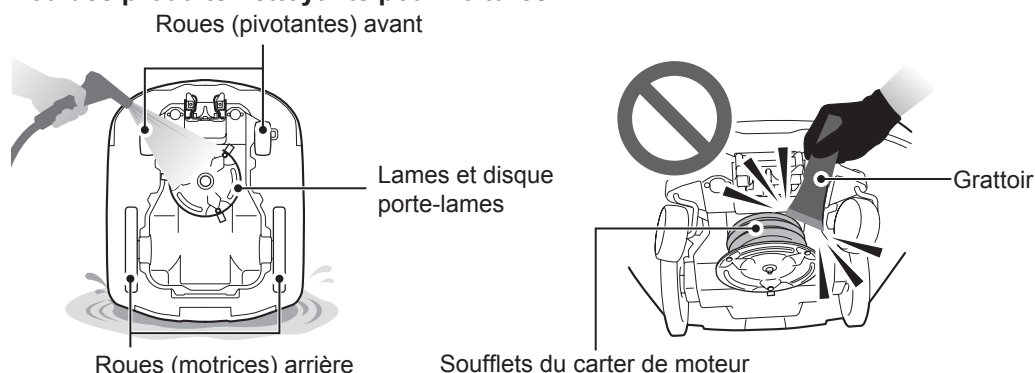


● Élimination des résidus de tonte

Pour éliminer les résidus de tonte du dessous de la tondeuse. Réglez la hauteur de coupe sur 20 mm (☰ page 61). Soulevez l'avant de la tondeuse et calez la machine contre un mur (à environ 90°). Vérifiez l'absence de dommages (déchirures, égratignures, etc.) sur les soufflets du carter de moteur, puis pulvérisez de l'eau sur le dessous de la tondeuse. Vous pouvez également utiliser une brosse en plastique et un chiffon.

▲ PRUDENCE

- N'utilisez jamais de grattoir. Le grattoir peut endommager les soufflets en caoutchouc situés sur le dessous de la tondeuse.
- Ne nettoyez pas la tondeuse (au jet) avec des détergents ou des cires, même avec des détergents doux ou des produits nettoyants pour voitures.



● Nettoyage de la station de charge

▲ AVERTISSEMENT

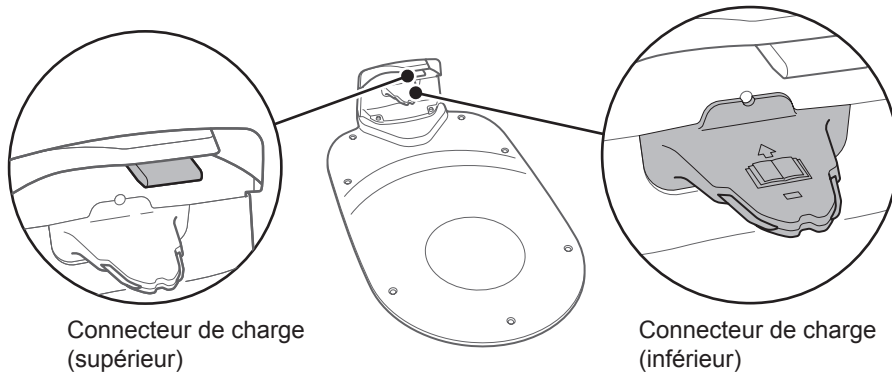
- Débranchez la fiche de l'adaptateur secteur de la prise de courant (domestique) avant le nettoyage.

REMARQUE :

- Ne lavez pas la station de charge à l'eau. Cela pourrait l'endommager.

Éliminez la terre et l'herbe de la station de charge à l'aide d'une brosse en plastique.

Éliminez la terre et l'herbe de la station de charge à l'aide d'une brosse, notamment pour les parties sur lesquelles repose la tondeuse et à proximité des connecteurs de charge :



Connecteur de charge
(supérieur)

Connecteur de charge
(inférieur)

■ Contrôle

● Contrôle du bouton d'arrêt manuel

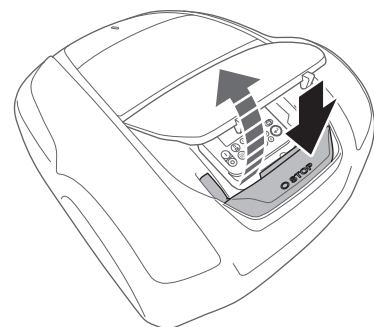
▲ AVERTISSEMENT

- Ne touchez pas les lames avec les mains.
- Ne soulevez pas la tondeuse lors du contrôle ou du nettoyage.

Élément(s) à contrôler		Action
Bouton d'arrêt manuel et capot du tableau de commande	Fonctionnement normal du bouton d'arrêt manuel (et du capot du tableau de commande)	Pendant la réalisation d'un test de fonctionnement de la tondeuse, appuyez sur le bouton d'arrêt manuel. Si la tondeuse ne s'arrête pas (et si le capot du tableau de commande ne s'ouvre pas), consultez votre revendeur.

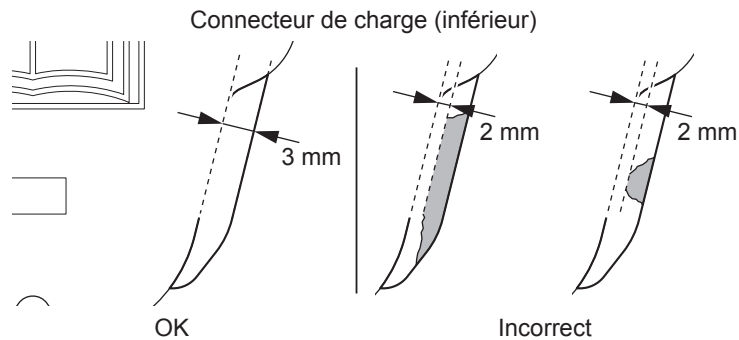
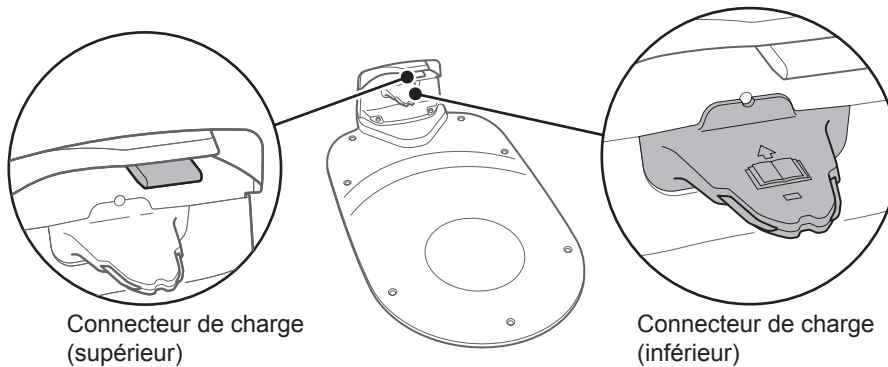
1 Appuyez sur le bouton  (Marche) du tableau de commande.

2 Testez un point de départ (☞ page 63). Lorsque la tondeuse se met en mouvement, appuyez sur le bouton d'arrêt manuel et vérifiez que la tondeuse s'arrête.



● Contrôle de la station de charge

Élément(s) à contrôler		Action
Station de charge	Dommages de la station de charge	Effectuez un contrôle visuel de la station de charge. Si elle est endommagée, consultez votre revendeur.
Connecteur de charge	État du connecteur de charge	Effectuez un contrôle visuel des contacts métalliques du connecteur de charge pour détecter la présence de corrosion, qui peut être identifiée par une décoloration verdâtre sur les contacts. Brossez soigneusement les contacts pour éliminer la corrosion et contrôlez à nouveau le fonctionnement. Si la tondeuse ne se recharge toujours pas, consultez votre revendeur.



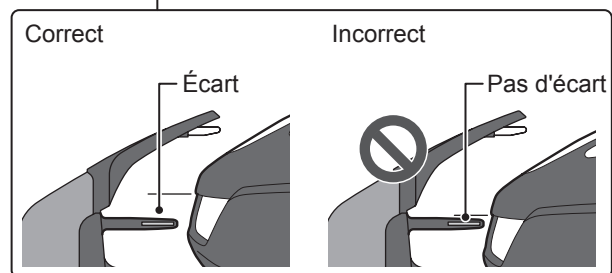
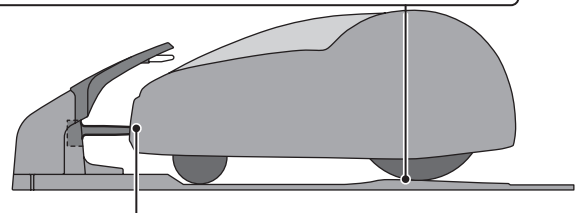
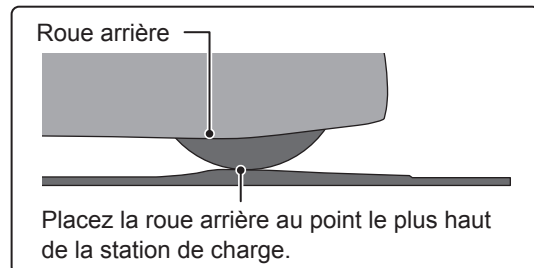
Élément(s) à contrôler		Action
Station de charge	Écart entre le connecteur de charge de la station de charge et la prise de charge de la tondeuse	Vérifiez qu'il existe un écart entre le connecteur de charge de la station de charge et la prise de charge de la tondeuse. S'il ce n'est pas le cas, ajustez la position de la station de charge conformément aux conditions d'installation (☞ page 15) ou consultez votre revendeur.

1

Placez les deux roues arrière de la tondeuse au point le plus haut de la station de charge.

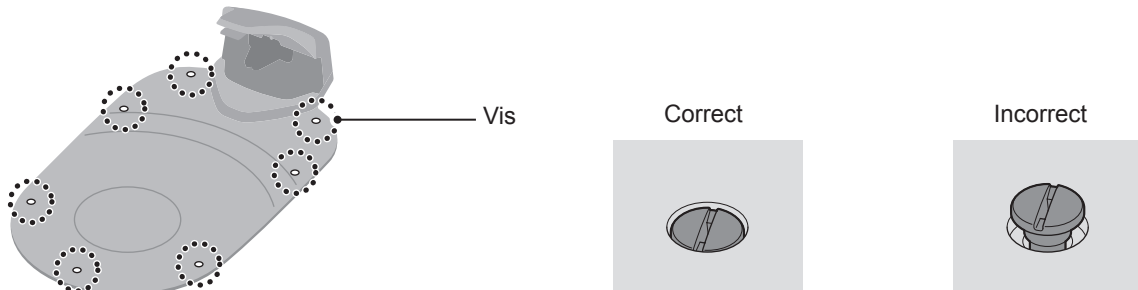
2

Vérifiez qu'il existe un écart entre le connecteur de charge de la station de charge et la prise de charge de la tondeuse. S'il ce n'est pas le cas, ajustez la position de la station de charge conformément aux conditions d'installation (☞ page 15) ou consultez votre revendeur.



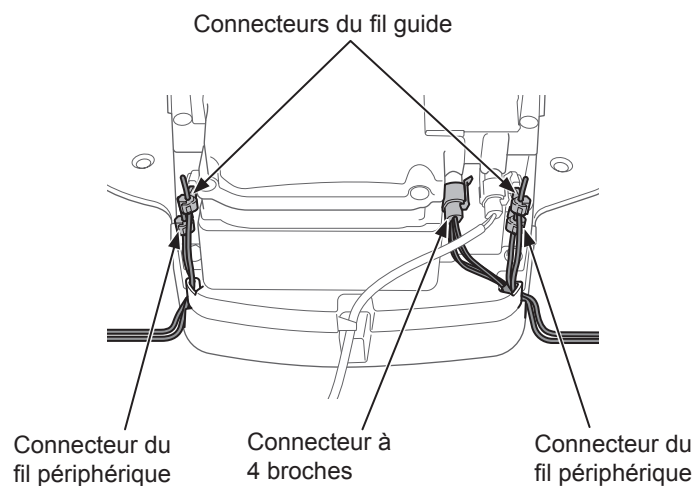
● Contrôle des vis de la station de charge

Élément(s) à contrôler		Action
Station de charge	Vis de la station de charge desserrées	Effectuez un contrôle visuel des vis. Si elles sont desserrées, serrez-les à l'aide d'un tournevis plat.



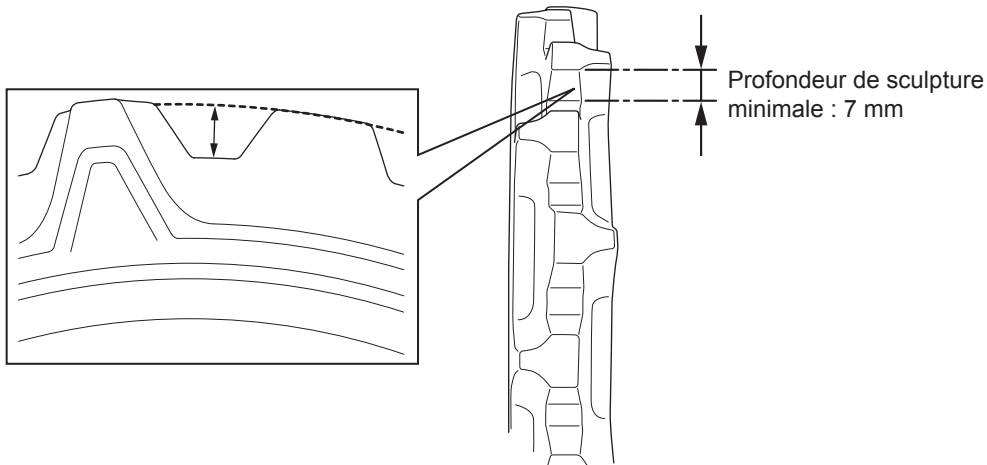
● Contrôle des connecteurs de fil et du connecteur à 4 broches

Élément(s) à contrôler		Action
Connecteurs du fil périphérique et du fil guide, et connecteur à 4 broches	Desserrage des connecteurs du fil périphérique et du fil guide, ainsi que du connecteur à 4 broches	Effectuez un contrôle visuel des connecteurs de fils et du connecteur à 4 broches. S'ils sont desserrés, insérez-les complètement. Si le voyant LED est rouge, débranchez la fiche de l'adaptateur secteur de la prise de courant (domestique), rebranchez-la et vérifiez que le voyant LED est à nouveau vert.



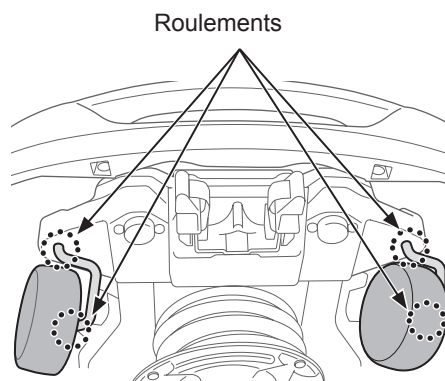
● Contrôle de la profondeur des sculptures des pneus arrière (roues motrices)

Élément(s) à contrôler		Action
Pneu arrière (roue motrice)	Profondeur de sculpture du pneu arrière (roue motrice)	Mesurez la profondeur des sculptures au centre du pneu. Si elle est inférieure ou égale à 7 mm, contactez un revendeur.



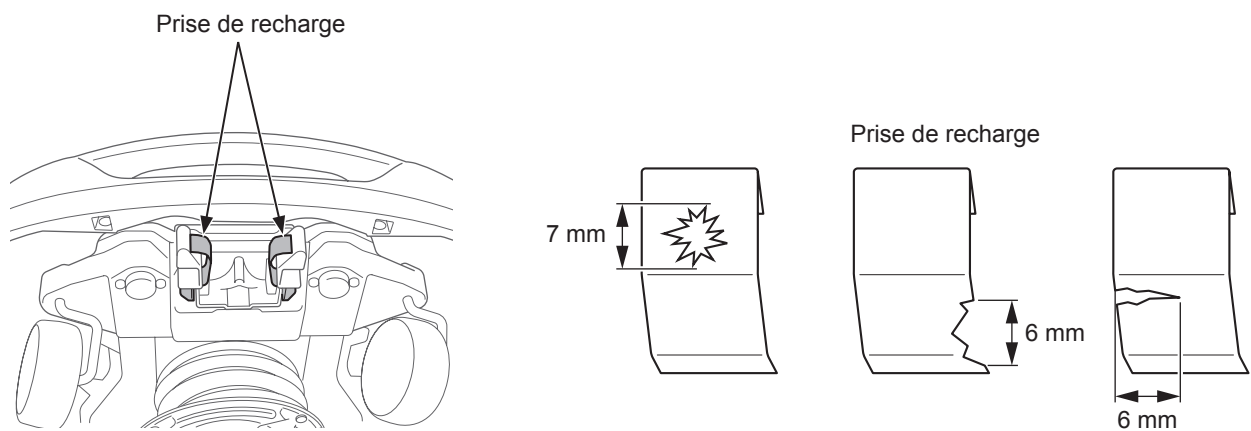
● Contrôle des roues (pivotantes) avant et des roulements

Élément(s) à contrôler		Action
Roue (pivotante) avant	Roue (pivotante) avant endommagée	Effectuez un contrôle visuel de la roue (pivotante) avant. Si elle est endommagée, consultez un revendeur.
Roulements de roue	Mouvement des roulements	Faites bouger la roue (pivotante) avant à la main et vérifiez qu'elle tourne librement. Si elle ne tourne pas librement, consultez un revendeur.



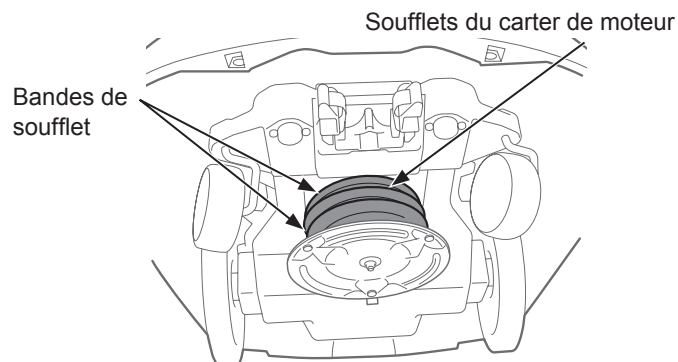
● Contrôle de la prise de charge

Élément(s) à contrôler		Action
Prise de recharge	Prise de charge obstruée par des résidus de tonte.	Effectuez un contrôle visuel des parties métalliques de la prise de charge. Si la prise de charge est obstruée par des résidus de tonte, retirez-les.
	État de la prise de charge	Effectuez un contrôle visuel des contacts métalliques de la prise de charge à la recherche de signes d'usure, de corrosion ou de dommages. En cas de trous d'usure de plus de 7 mm de diamètre ou de fissures de plus de 6 mm de long, contactez un revendeur pour les réparations.



● Contrôle des soufflets du carter de moteur

Élément(s) à contrôler		Action
Soufflets du carter de moteur	Soufflets du carter de moteur endommagés ou déchirés	Effectuez un contrôle visuel des soufflets du carter de moteur et des bandes de soufflet. En cas de dommages ou de déchirures, consultez un revendeur.



● Contrôle des lames et du disque porte-lames

Contrôlez l'état des lames et du disque porte-lames comme suit.

Durée de vie des lames

Pour assurer une bonne qualité de tonte, veillez à ce que le bord de coupe des lames reste tranchant. La durée de vie des lames est généralement de 160 heures (de 2 semaines à 2 mois). Comme la durée de vie des lames dépend de l'état du gazon, il peut se révéler nécessaire de les remplacer plus tôt, en particulier au printemps.

Si votre gazon présente des fibres blanches, il est temps de remplacer les lames.

Exemple : si la tondeuse fonctionne 11,4 heures par jour tous les jours, la durée de vie des lames est de 2 semaines.

Si la tondeuse fonctionne 2,6 heures par jour tous les jours, la durée de vie des lames est de 2 mois.

▲ AVERTISSEMENT

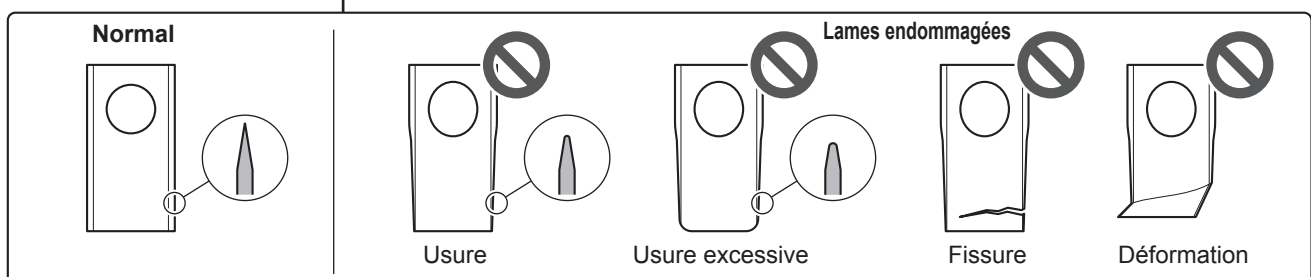
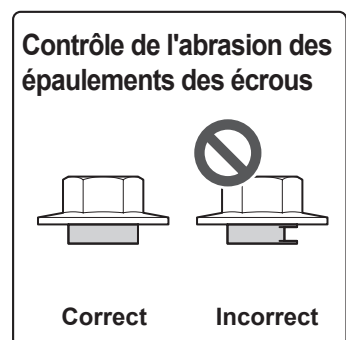
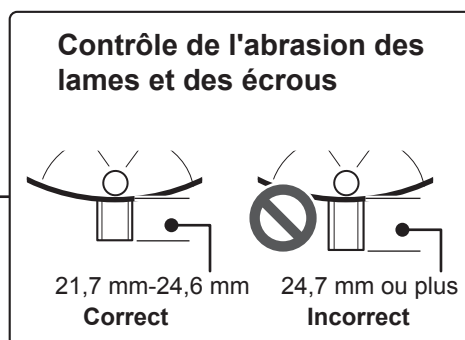
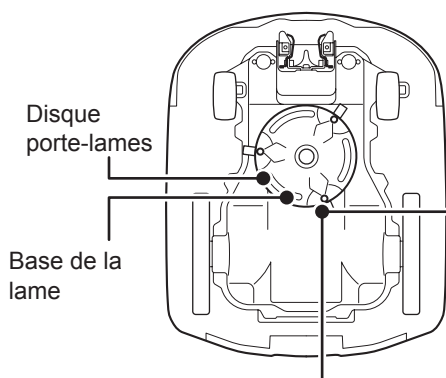
- Ne touchez pas les lames à main nue. Enfilez une paire de gants de travail.
- Veillez à appuyer sur le bouton d'arrêt manuel et sur le bouton ☉ (Arrêt) pour couper l'alimentation avant d'appliquer les procédures suivantes.

REMARQUE :

- Calez la tondeuse contre un mur.
- Ne soulevez pas la tondeuse lors du contrôle.

Contrôlez les lames, les écrous et le disque porte-lames à la recherche de problèmes.

Élément(s) à contrôler		Action
Lames et écrous	Dommages au niveau des lames	Effectuez un contrôle visuel des lames. Si elles sont endommagées, remplacez-les. Consultez la section « Remplacement des lames » (☞ page 100).
	Bases des lames desserrées	Tournez les écrous à la main pour vérifier qu'ils ne sont pas desserrés. Si les écrous sont desserrés, serrez-les au couple spécifié. Consultez la section « Remplacement des lames » (☞ page 100).
	Abrasions des trous des lames et abrasions des épaulements des écrous	Effectuez un contrôle visuel de l'abrasion des trous des lames et de l'abrasion des épaulements des écrous. Lors de la tonte, les trous des lames s'élargissent et la taille de l'épaulement des écrous se réduit du fait des abrasions ; un risque apparaît alors de voir les lames se séparer du disque porte-lames. Si les lames et les écrous sont endommagés, remplacez-les. Consultez la section « Remplacement des lames » (☞ page 100).
Disque porte-lames	Disque porte-lames déformé	Faites tourner le disque porte-lames et contrôlez-le visuellement. S'il est déformé, consultez votre revendeur.



Remplacement des lames

Pour remplacer les lames, appliquez la procédure suivante.

▲ AVERTISSEMENT

- Enfilez une paire de gants de travail avant d'appliquer les procédures suivantes.
- Ne touchez pas la lame pendant qu'elle tourne. Vous risquez de vous blesser.

REMARQUE :

- Ce travail nécessite des compétences et connaissances techniques, ainsi que des outils spéciaux. Consultez votre revendeur si vous ne parvenez pas à appliquer les procédures suivantes.
- Avant de remplacer les lames, éliminez les résidus de tonte (☞ page 92).
- Remplacez toujours la lame de coupe sans l'aiguiser. Lors du remplacement, veillez à utiliser une lame d'origine neuve.
- Remplacez toutes les lames de coupe en même temps pour maintenir l'équilibre de coupe.

Pièce(s) de rechange	Référence
Lame	72511-VP7-C50
Écrou	90305-VP7-C50

1

Après avoir réglé la hauteur de coupe sur 20 mm (☞ page 61), coupez l'alimentation et retournez la tondeuse.

2

Maintenez la base du disque porte-lames à l'aide d'une clé plate de 17 mm, de telle sorte qu'il ne puisse pas tourner lorsque vous tournez les écrous.

3

Desserrez l'écrou de chaque lame à l'aide d'une clé plate de 8 mm.

4

Remplacez les lames, insérez chaque lame sur chaque vis du disque porte-lames, puis serrez légèrement un écrou à l'aide de la clé plate de 8 mm.

REMARQUE :

- Serrez les écrous après avoir contrôlé que l'épaulement de l'écrou se trouve bien dans le trou de la lame.

5

Serrez les écrous au couple spécifié à l'aide d'une clé dynamométrique.

4,4~6,0 Nm (0,45~0,60 kgf/m)

REMARQUE :

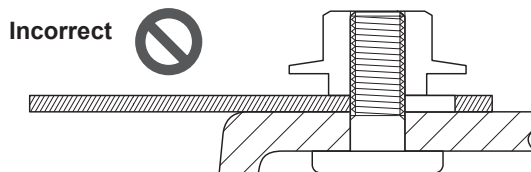
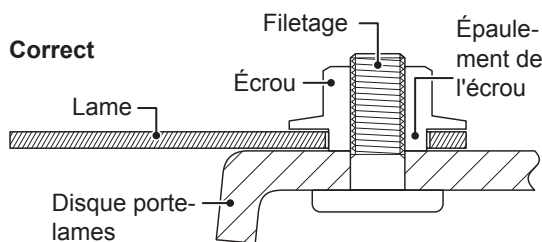
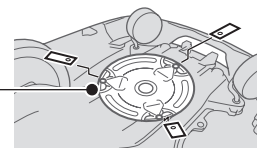
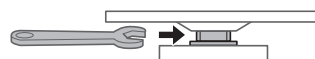
- Si vous n'avez pas de clé dynamométrique, demandez à votre revendeur d'effectuer le travail.
- Utilisez une clé plate entre le disque porte-lames et le châssis de la tondeuse.

6

Vérifiez que les lames tournent librement. Dans le cas contraire, retirez et revissez les écrous.

Maintenez le disque porte-lames en place

Insérez une clé plate entre le support du disque porte-lames et le châssis de la tondeuse.



9 STOCKAGE

■ Stockage d'hiver

■ Tondeuse et station de charge

Il est essentiel de nettoyer soigneusement votre tondeuse et sa station de charge avant de les stocker. La batterie doit être chargée avant tout stockage dans un endroit sec, à l'abri du gel et des intempéries.

Niveau de charge de la batterie recommandé pour le stockage	50-70 %
Température recommandée pour le stockage	5-20 °C

■ Composants électriques

Il est fortement recommandé de débrancher l'adaptateur secteur et les câbles d'alimentation pendant l'hiver et de ne laisser que le fil périphérique au sol. Pulvérisez un nettoyant pour contacts électriques sur les bornes du fil périphérique avant de les placer dans une boîte étanche (un boîtier de raccordement électrique, par exemple) pour vous assurer qu'elles ne s'oxyderont pas pendant l'hiver. Honda recommande que tous les composants électriques, comme l'adaptateur secteur, soient stockés dans un endroit sec, à l'abri du gel et des intempéries.

■ Préparation de votre tondeuse pour la nouvelle saison

Avant la fin de l'hiver, il est vivement recommandé de consulter votre revendeur avant de remettre votre tondeuse en service. Un revendeur agréé s'assurera que tous les systèmes fonctionnent correctement et que votre tondeuse est prête à reprendre la tonte pour la saison à venir.

10 CARACTÉRISTIQUES TECHNIQUES

Spécifications

Modèle	HRM4000 Live		
Code modèle	MCPF		
Type	EC	BC	SC
Longueur	690 mm		
Largeur	555 mm		
Hauteur	300 mm		
Poids	14,5 kg		
Système électrique			
Batterie	Li-ion 21,6 V / 5700 mAh		
Adaptateur secteur	Entrée	230 V CA	240 V CA
	Sortie	CC \equiv 40,0 V/3,25 A	
Rallonge électrique	ICC 2X1,5 mm ² , conforme à H07RN-F		
Tonte en cours			
Régime du moteur de lame	2 100 ± 20 min ⁻¹		
Hauteur de coupe	20-60 mm		
Largeur de coupe	25 cm		
Fil périphérique			
Longueur de fil périphérique	750 m		
Longueur maximale possible	1 000 m		
Bande(s) de fréquences	2,5 kHz-5 kHz		
Puissance de fréquence radio maximale	< 82 dB μ A/m à 10 m		
Bruit			
Niveau de pression sonore aux oreilles de l'opérateur selon EN 50636-2-107:2015	Niveau mesuré : 49 dB(A) Incertitude de mesure : +3 dB(A) (sans dépasser 70 dB[A])		
Niveau sonore selon EN 50636-2-107:2015	Niveau mesuré : 56,7 dB(A) Incertitude de mesure : +3 dB(A)		
Communication			
Classe <i>Bluetooth</i> [®]	2 (10 mW)		
Version <i>Bluetooth</i> [®]	4.0		
Bande(s) de fréquences	2 402 MHz-2 480 MHz		
Puissance de fréquence radio maximale	< 20 mW		
Dimensions du terrain			
Surface maximale	4 000 m ²		
Surface recommandée	3 000 m ²		

11 ANNEXE

Adresses des principaux distributeurs Honda

AUSTRIA

Honda Motor Europe Ltd
Hondastraße 1
2351 Wiener Neudorf
Tel.: +43 (0)2236 690 0
Fax: +43 (0)2236 690 480
http://www.honda.at
✉ HondaPP@honda.co.at

BALTIC STATES

(Estonia/Latvia/Lithuania)
NCG Import Baltics OU
Meistri 12
13517 Tallinn Harju County Estonia
Tel.: +372 651 7300
Fax: +372 651 7301
✉ info.baltic@ncgimport.com

BELARUS

JV "Scanlink" Ltd.
Montazhnikov lane 4th, 5-16
Minsk 220019
Republic of Belarus
tel. +375172349999
fax +375172380404
✉ honda@scanlink.by

BELGIUM

Honda Motor Europe Ltd
Doomveld 180-184
1731 Zellik
Tel.: +32 2620 10 00
Fax: +32 2620 10 01
http://www.honda.be
✉ bh_pe@honda-eu.com

BULGARIA

Premiap Motor Ltd
Andrey Lyapchev Blvd no 34
1797 Sofia
Bulgaria
Tel.: +3592 423 5879
Fax: +3592 423 5879
http://www.hondamotor.bg
✉ office@hondamotor.bg

CROATIA

AS POWER EQUIPMENT d.o.o.
Brezence 2
SI-8216 Mirna Peč
Tel.: +386 7 777 00 45
http://as-powerequipment.com
✉ info@as-powerequipment.com

CYPRUS

Powerline Products Ltd
Cyprus - Nicosia
Vasilias 18 2232 Latsia
Tel.: 0035799490421
✉ info@powerlinecy.com
http://www.powerlinecy.com

CZECH REPUBLIC

BG Technik cs, a.s.
U Zavodiste 251/8
15900 Prague 5 - Velka Chuchle
Tel.: +420 2 838 70 850
Fax: +420 2 667 111 45
http://www.honda-stroje.cz

DENMARK

TIMA A/S
Ryttermarken 10
DK-3520 Farum
Tel.: +45 36 34 25 50
Fax: +45 36 77 16 30
http://www.tima.dk

FINLAND

OY Brandt AB.
Tuupakantie 7B
01740 Vantaa
Tel.: +358 207757200
Fax: +358 9 878 5276
http://www.brandt.fi

FRANCE

Honda Motor Europe Ltd
Division Produit d'Equipement
Parc d'activités de Pariest,
Allée du 1er mai
Croissy Beaubourg BP46, 77312
Marne La Vallée Cedex 2
Tel.: 01 60 37 30 00
Fax: 01 60 37 30 86
http://www.honda.fr
✉ espace-client@honda-eu.com

GERMANY

Honda Deutschland
Niederlassung der Honda Motor
Europe Ltd.
Hanauer Landstraße 222-224
D-60314 Frankfurt
Tel.: 01805 20 20 90
Fax: +49 (0)69 83 20 20
http://www.honda.de
✉ info@post.honda.de

GREECE

Technellas S.A.
92 Athinon Ave
10442 Athens, Greece
Tel.: +30 210 519 31 10
Fax: +30 210 519 31 14
✉ mail@technellas.gr

HUNGARY

MP Motor Co., Ltd.
Kamaraerdej ut 3.
2040 Budaors
Tel.: +36 23 444 971
Fax: +36 23 444 972
http://www.hondakisgepek.hu
✉ info@hondakisgepek.hu

IRELAND

Two Wheels Ltd
M50 Business Park, Ballymount
Dublin 12
Tel.: +353 1 4381900
Fax: +353 1 4607851
http://www.hondaireland.ie
✉ sales@hondaireland.ie

ISRAEL

Mayer's Cars and Trucks Co.Ltd. -
Honda Division
Shevach 5, Tel Aviv , 6777936
Israel
+972-3-6953162
✉ OrenBe@mct.co.il

ITALY

Honda Motore Europe Ltd
Via della Cecchignola, 13
00143 Roma
Tel.: +848 846 632
Fax: +39 065 4928 400
http://www.hondaitalia.com
✉ info.power@honda-eu.com

NORTH MACEDONIA

AS POWER EQUIPMENT d.o.o.
Brezence 2
SI-8216 Mirna Peč
Tel.: +386 7 777 00 45
http://as-powerequipment.com
✉ info@as-powerequipment.com

MALTA

The Associated Motors
Company Ltd.
New Street in San Gwakkinn Road
Mriehel Bypass, Mriehel QRM17
Tel.: +356 21 498 561
Fax: +356 21 480 150
✉ mgalea@gasanzammit.com

NORWAY

Berema AS
Svarthagsveien 8
1543 Vestby
Tel.: +47 64 86 05 00
Fax: +47 64 86 05 49
http://www.berema.no
✉ berema@berema.no

POLAND

Aries Power Equipment
Puławska 467
02-844 Warszawa
Tel.: +48 (22) 861 43 01
Fax: +48 (22) 861 43 02
http://www.ariespower.pl
http://www.mojahonda.pl
✉ info@ariespower.pl

PORTUGAL

GROW Productos de Focra
Portugal
Rua Fontes Pereira de Melo, 16
Abrunheira, 2714-506 Sintra
Tel.: +351 211 303 000
Fax: +351 211 303 003
http://www.grow.com.pt
✉ geral@grow.com.pt

ROMANIA

Agrisorg SRL
Sacadat Str Principala
Nr 444/A Jud. Bihor
Romania
Tel.: (+4) 0259 458 336
✉ info@agrisorg.com

SERBIA & MONTENEGRO

AS POWER EQUIPMENT d.o.o.
Brezence 2
SI-8216 Mirna Peč
Tel.: +386 7 777 00 45
http://as-powerequipment.com
✉ info@as-powerequipment.com

SLOVAK REPUBLIC

Honda Motor Europe Ltd
Slovensko, organizačná zložka
Prievozská 6 821 09 Bratislava
Tel.: +421 2 32131111
Fax: +421 2 32131112
http://www.honda.sk

SLOVENIA

AS POWER EQUIPMENT d.o.o.
Brezence 2
SI-8216 Mirna Peč
Tel.: +386 7 777 00 45
http://as-powerequipment.com
✉ info@as-powerequipment.com

SPAIN & all Provinces

Greens Power Products, S.L.
Poligono Industrial Congost –
Av Ramon Ciufrans n°2
08530 La Garriga - Barcelona
Tel.: +34 93 860 50 25
Fax: +34 93 871 81 80
http://www.hondaencasa.com

SWEDEN

Honda Motor Europe Ltd filial
Sverige
Box 31002 - Långhusgatan 4
215 86 Malmö
Tel.: +46 (0)40 600 23 00
Fax: +46 (0)40 600 23 19
http://www.honda.se
✉ hpesinfo@honda-eu.com

SWITZERLAND

Honda Motor Europe Ltd.
Succursale de Satigny/Genève
Rue de la Bergère 5
1242 Satigny
Tel.: +41 (0)22 989 05 00
Fax: +41 (0)22 989 06 60
http://www.honda.ch

TURKEY

Anadolu Motor Uretim Ve
Pazarlama As
Sekerpinar Mah
Albayrak Sok No 4
Cayirova 41420
Kocaeli
Tel.: +90 262 999 23 00
Fax: +90 262 658 94 17
http://www.anadolumotor.com.tr
✉ antor@antor.com.tr

UKRAINE

Dnipro Motor LLC
3, Bondarsky Alley,
Kyiv, 04073, Ukraine
Tel.: +380 44 537 25 76
Fax: +380 44 501 54 27
✉ igor.ljubunets@honda.ua

UNITED KINGDOM

Honda Motor Europe Ltd
Cain Road
Bracknell
Berkshire
RG12 1 HL
Tel.: +44 (0)845 200 8000
http://www.honda.co.uk

DESCRIPTION DU CONTENU de la « Déclaration de conformité pour le Royaume-Uni »

UK Declaration of Conformity

The undersigned, *1, representing the manufacturer, herewith declares that the machinery described below fulfils all the relevant provisions of:

- The Supply of Machinery (Safety) Regulations 2008
- The Electromagnetic Compatibility Regulations 2016
- The Electrical Equipment (Safety) Regulations 2016
- The Radio Equipment Regulations 2017
- The Restriction of the Use of Certain Hazardous Substances in Electrical and Electronic Equipment Regulations 2012

Description of the machinery

- Product: Robotic lawnmower
- Function: Cutting of grass

Model	Type	Serial number
HRM1000	B	
HRM1500	B	
HRM1500	BC	
HRM2500	B	
HRM2500	BC	
HRM4000	BC	

Manufacturer

- Honda France Manufacturing S.A.S.
Pôle 45 - Rue des Châtaigniers
45140 ORMES – France

Authorized representative and able to compile the technical documentation

- Honda Motor Europe Ltd
Cain Road, Bracknell, Berkshire,
RG12 1HL, United Kingdom

References to applied standards

EN 60335-1:2012 / AC:2014 / A11:2014 / A13:2017 / A1:2019 / A2:2019 / A14:2019 / A15:2021	EN IEC 62311:2020
EN 50636-2-107:2015 / A1:2018 / A2 :2020 / A3:2021	EN 300 328 V2.2.2 : 2019-07
EN IEC 55014-1:2021	EN 301 489-1 V2.2.3 : 2019-11
EN IEC 55014-2:2021	EN 301 489-17 V3.2.4 : 2020-09
EN IEC 61000-3-2:2019 / A1:2021	EN 301 489-19 V2.2.1 : 2022-09 (Type : BC)
EN 61000-3-3:2013 / A1:2019 / A2:2021 / AC:2022-01	EN 301 489-52 V1.2.1 : 2021-11 (Type : BC)
	EN 301 908-1 V15.2.1 : 2023-01 (Type : BC)
	EN 301 908-2 V13.1.1 (2020-06) (Type : BC)
	EN 301 908-13 V13.2.1 : 2022-02 (Type : BC)
	EN 303 447 V1.3.1 : 2022-07
	EN 303 413 V1.2.1 : 2021-04 (Type : BC)

The Radio Equipment Regulations 2017

- The UK approved body (TECHNOLOGY INTERNATIONAL (EUROPE) LTD, 0673) performed an UK-type examination and issued the UK-type examination certificate: *1

Done at: ORMES , FRANCE

Date: *1

*1

President
Honda France Manufacturing S.A.S.

*1 : voir la Déclaration de conformité d'origine pour le Royaume-Uni.

DESCRIPTION DU CONTENU de la « Déclaration de conformité CE »

EC Declaration of Conformity

1. The undersigned, *1, representing the manufacturer, herewith declares that the machinery described below fulfils all the relevant provisions of:

- Directive 2006/42/EC on machinery
- Directive 2014/30/EU on electromagnetic compatibility
- Directive 2014/35/EU relating to electrical equipment designed for use within certain voltage limits
- Directive 2014/53/EU on radio equipment
- Directive 2011/65/EU - (EU) 2015/863 on the restriction of the use of certain hazardous substances in electrical and electronic equipment

2. Description of the machinery

- a) Product: Robotic lawnmower
b) Function: Cutting of grass

c) Model	d) Type	e) Serial number
HRM1000	E, S	
HRM1500	E, S	
HRM1500	EC, SC	
HRM2500	E, S	
HRM2500	EC, SC	
HRM4000	EC, SC	

3. Manufacturer and able to compile the technical documentation

- Honda France Manufacturing S.A.S.
Pôle 45 - Rue des Châtaigniers
45140 ORMES - FRANCE

4. References to applied standards

EN 60335-1:2012 / AC:2014 / A11:2014 / A13:2017 / A1: 2019 / A2:2019 / A14:2019 / A15:2021 EN 50636-2-107:2015 / A1:2018 / A2 :2020 / A3:2021 EN IEC 55014-1:2021 EN IEC 55014-2:2021 EN IEC 61000-3-2:2019 / A1:2021 EN 61000-3-3:2013 / A1:2019 / A2:2021 / AC:2022-01	EN IEC 62311:2020 EN 300 328 V2.2.2 : 2019-07 EN 301 489-1 V2.2.3 : 2019-11 EN 301 489-17 V3.2.4 : 2020-09 EN 301 489-19 V2.2.1 : 2022-09 (Type : EC, SC) EN 301 489-52 V1.2.1 : 2021-11 (Type : EC, SC) EN 301 908-1 V15.2.1 : 2023-01 (Type : EC, SC) EN 301 908-2 V13.1.1 (2020-06) (Type : EC, SC) EN 301 908-13 V13.2.1 : 2022-02 (Type : EC, SC) EN 303 447 V1.3.1 : 2022-07 EN 303 413 V1.2.1 : 2021-04 (Type : EC, SC)
---	--

5. 2014/53/EU: Annex III (Module B, EU-type examination)

- The notified body (VDE, 0366) performed EU-type examination and issued the EU-type examination certificate: *1

6. Done at: ORMES , FRANCE

7. Date: *1

*1
President
Honda France Manufacturing S.A.S.

*1 : voir la Déclaration de conformité CE d'origine.

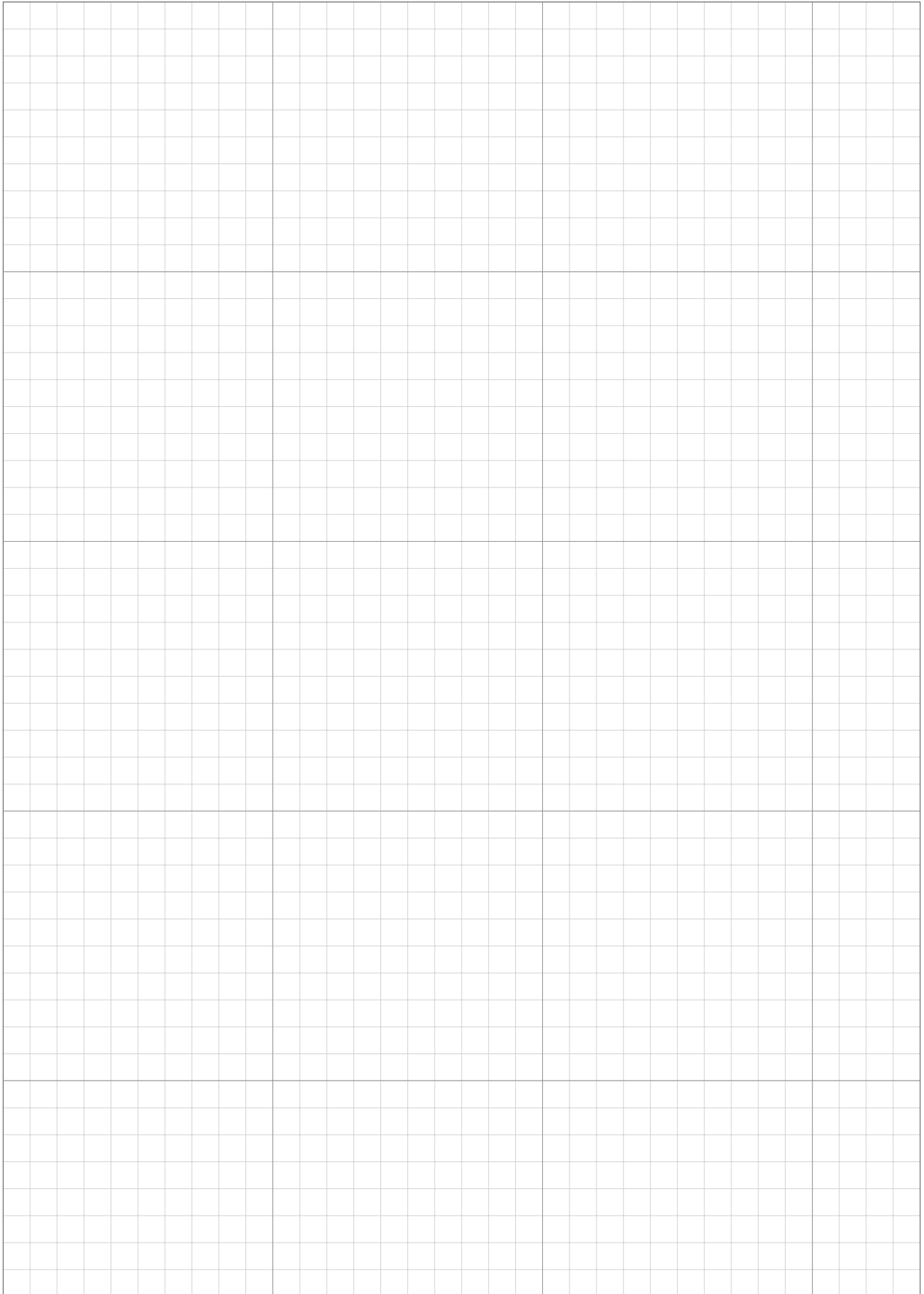
<p>Fransais. (French) Déclaration CE de Conformité</p> <p>1. Le soussigné, *1, représentant du constructeur, déclare que la machine décrite ci-dessous répond à toutes les dispositions applicables de</p> <ul style="list-style-type: none"> * Directive Machine 2006/42/CE * Directive 2014/30/UE en lien avec la compatibilité électromagnétique * Directive 2014/35/UE relatives au matériel électrique destiné à être employé dans certaines limites de tension * Directive 2014/53/UE concernant les équipements hertziens * Directive 2011/65/UE - (UE) 2015/863 relative à la limitation de l'utilisation de certaines substances dangereuses dans les équipements électriques et électroniques <p>2. Description de la machine</p> <p>a) Produit: Tondeuse à gazon robotisée b) Fonction : couper de l'herbe (tondre) c) Modèle d) Type e) Numéro de série</p> <p>3. Constructeur et en charge des éditions de documentation techniques</p> <p>4. Référence aux normes appliquées</p> <p>5. 2014/53/UE : ANNEXE III (Module B, Examen UE de type) l'organisme notifié (VDE, 0366) a réalisé Examen UE de type et a délivré le certificat d'examen UE de type:</p> <p>6. Fait à 7. Date</p>	<p>Italiano (Italian) Dichiarazione CE di Conformità</p> <p>1. Il sottoscritto, *1 in rappresentanza del costruttore, dichiara qui di seguito che la macchina sotto descritta soddisfa tutte le disposizioni pertinenti delle:</p> <ul style="list-style-type: none"> * Direttiva macchine 2006/42/CE * Direttiva 2014/30/UE sulla compatibilità elettromagnetica * Direttiva 2014/35/UE relative ai materiali elettrici destinato ad essere adoperato entro taluni limiti di tensione * Direttiva 2014/53/UE riguardante le apparecchiature radio * Direttiva 2011/65/UE - (UE) 2015/863 sulla restrizione dell'uso di determinate sostanze pericolose nelle apparecchiature elettriche ed elettroniche <p>2. Descrizione della macchina</p> <p>a) Prodotto: Rasaerba robotizzato b) Funzione : Taglio di erba c) Modello d) Tipo e) Numero di serie</p> <p>3. Costruttore e competente per la compilazione della documentazione tecnica</p> <p>4. Riferimento alle norme applicate</p> <p>5. 2014/53/UE: ALLEGATO III (Modulo B, Esame UE del tipo) l'organismo notificato (VDE, 0366) ha effettuato Esame UE del tipo e rilasciato il certificato di esame UE del tipo:</p> <p>6. Fatto a 7. Data</p>	<p>Deutsch (German) EG-Konformitätserklärung</p> <p>1. Der Unterzeichner, *1 der den Hersteller vertritt, erklärt hiermit dass das hierunter genannte Maschine allen einschlägigen Bestimmungen der * entspricht.</p> <ul style="list-style-type: none"> * Maschinenrichtlinie 2006/42/EG * Richtlinie 2014/30/UE über die elektromagnetische Verträglichkeit * Richtlinie 2014/35/UE betreffend elektrische Betriebsmittel zur Verwendung innerhalb bestimmter Spannungsgrenzen * Richtlinie 2014/53/UE über Funkanlagen * Richtlinie 2011/65/UE - (EU) 2015/863 zur Beschränkung der Verwendung bestimmter gefährlicher Stoffe in Elektro- und Elektronikgeräten <p>2. Beschreibung der Maschine</p> <p>a) Produkt: Rasenmääh Roboter b) Funktion : Gras schneiden c) Modell d) Typ e) Seriennummer</p> <p>3. Hersteller und in der Position, die technische Dokumentation zu erstellen</p> <p>4. Verweis auf aufwendbare Standards</p> <p>5. 2014/53/UE: ANHANG III (Modul B, EU-Baumusterprüfung) Die notifizierte Stelle (VDE, 0366) hat EU-Baumusterprüfung und folgende EU-Baumusterprübscheinigung ausgestellt:</p> <p>6. Ort 7. Datum</p>
<p>Nederlands (Dutch) EG-verklaring van overeenstemming</p> <p>1. Ondergetekende, *1, vertegenwoordiger van de constructeur, verklaart hiermee dat het hieronder beschreven machine voldoet aan alle toepasselijke bepalingen van:</p> <ul style="list-style-type: none"> * Richtlijn 2006/42/EG betreffende machines * Richtlijn 2014/30/UE betreffende elektromagnetische overeenstemming * Richtlijn 2014/35/UE inzake elektrisch materiaal bestemd voor gebruik binnen bepaalde spanningsgrenzen * Richtlijn 2014/53/UE betreffende radioapparatuur * Richtlijn 2011/65/UE - (EU) 2015/863 betreffende beperking van het gebruik van bepaalde gevaarlijke stoffen in elektrische en elektronische apparatuur <p>2. Beschrijving van de machine</p> <p>a) Product: Robotmaaier b) Functie : gras maaien c) Model d) Type e) Serienummer</p> <p>3. Fabrikant en in staat om de technische documentatie samen te stellen</p> <p>4. Referentie voor toegepaste normen</p> <p>5. 2014/53/UE: BIJLAGE III (Module B, EU-typeonderzoek) De aangemelde instantie (VDE, 0366) heeft een EU-typeonderzoek uitgevoerd en het certificaat van EU-typeonderzoek afgegeven:</p> <p>6. Plaats 7. Datum</p>	<p>Dansk (Danish) EF OVERENSTEMMELSEERKLÆRING</p> <p>1. UNDERTEGNEDE, *1, SOM REPRÆSENTERER PRODU-CENTEN, ERKLÆRER HERMED AT MASKINEN, SOM ER BESKREVET NEDENFOR, OPFYLDER ALLE RELEVANTE BESTEMMELSER IFØLGE:</p> <ul style="list-style-type: none"> * MASKINDIREKTIV 2006/42/EF * Direktiv 2014/30/UE om elektromagnetisk kompatibilitet * Direktiv 2014/35/UE lovgivning om elektrisk materiel bestemt til anvendelse inden for visse spændingsgrænser * Direktiv 2014/53/UE om radioudstyr * direktiv 2011/65/UE - (EU) 2015/863 om begrænsning af anvendelsen af visse farlige stoffer i elektrisk og elektronisk udstyr <p>2. BESKRIVELSE AF PRODUKTET</p> <p>a) Produkt: Robotplæneklipper b) ANVENDELSE : Græsklipning c) Model d) TYPE e) SERIENUMMER</p> <p>3. PRODUCENT OG I STAND TIL AT UDARBEJDE DEN TEKNISKE DOKUMENTATION</p> <p>4. Henvisning til anvendte standarder</p> <p>5. 2014/53/UE: BILAG III (Modul B, EU-typeafprøvning) det bemyndigede organ (VDE, 0366) har foretaget EU-typeafprøvning og udstedt EU-typeafprøvningsattest:</p> <p>6. STED 7. DATO</p>	<p>Ελληνικά (Greek) ΕΚ-Δήλωση συμμόρφωσης</p> <p>1. Ο κάτωθι υπογεγραμμένος, *1, εκπροσωπώντας τον κατασκευαστή, δηλώνει ότι το παρακάτω περιγραφόμενο όχημα πληροί όλες τις σχετικές προδιαγραφές του:</p> <ul style="list-style-type: none"> * Οδηγία 2006/42/ΕΚ για μηχανές * Οδηγία 2014/30/ΕΕ σχετικά με την ηλεκτρομαγνητική συμβατότητα * Οδηγία 2014/35/ΕΕ αναφερόμενες στο ηλεκτρολογικό υλικό που προορίζεται να χρησιμοποιηθεί εντός ορισμένων ορίων τάσεως * Οδηγία 2014/53/ΕΕ σχετικά με το ραδιοεξοπλισμό * Οδηγία 2011/65/ΕΕ - (ΕΕ) 2015/863 για τον περιορισμό της χρήσης ορισμένων επικίνδυνων ουσιών σε ηλεκτρικό και ηλεκτρονικό εξοπλισμό <p>2. Περιγραφή μηχανήματος</p> <p>a) προϊόν: Αυτόματο γλοσκοπτικό b) λειτουργία: για κόψιμο γρασιδιού c) Μοντέλο d) Τύπος e) Αριθμός σειράς παραγωγής</p> <p>3. Κατασκευαστής και να είναι σε θέση να καταρτίσει τον τεχνικό φάκελο</p> <p>4. Παραπομπή στα ισχύοντα πρότυπα</p> <p>5. 2014/53/ΕΕ: ΠΑΡΑΡΤΗΜΑ ΙΙΙ (Ενότητα Β, Εξέταση τύπου ΕΕ) ο κοινοποιημένος οργανισμός (VDE, 0366) πραγματοποίησε Εξέταση τύπου ΕΕ και εξέδωσε το πιστοποιητικό εξέτασης τύπου ΕΕ:</p> <p>6. Η δοκιμή έγινε 7. Ημερομηνία</p>
<p>Svenska (Swedish) EG-försäkran om överensstämmelse</p> <p>1. Undertecknad, *1, representant för tillverkaren, deklarerar härmed att maskinen beskriven nedan fullföljer alla relevanta bestämmelser enligt:</p> <ul style="list-style-type: none"> * Direktiv 2006/42/EG gällande maskiner * Direktiv 2014/30/UE på elektromagnetisk kompatibilitet * Direktiv 2014/35/UE om elektrisk utrustning avsedd för användning inom vissa spänningränsar * Direktiv 2014/53/UE om radioutrustning * direktiv 2011/65/UE - (EU) 2015/863 om begränsning av användning av vissa farliga ämnen i elektrisk och elektronisk utrustning <p>2. Maskinbeskrivning</p> <p>a) Produkt: Robotgräsklippare b) Funktion : gräsklippning c) Modell d) Typ e) Serienummer</p> <p>3. Tillverkare och ska kunna sammanställa teknisk dokumentationen.</p> <p>4. Referens för tillämpad standard</p> <p>5. 2014/53/UE: BILAGA III (Modul B, EU-typkontroll) det anmälda organet (VDE, 0366) har utfört EU-typkontroll och utfärdat EU-typgodkänningsintyg:</p> <p>6. Utfärdat vid 7. Datum</p>	<p>Español (Spanish) Declaración de Conformidad CE</p> <p>1. El firmante, *1, en representación del fabricante, adjunto declara que la máquina abajo descrita, cumple las cláusulas relevantes de:</p> <ul style="list-style-type: none"> * Directiva 2006/42/CE de maquinaria * Directiva 2014/30/UE sobre compatibilidad electromagnética * Directiva 2014/35/UE sobre el material eléctrico destinado a utilizarse con determinadas límites de tensión * Directiva 2014/53/UE sobre equipos radioeléctricos * Directiva 2011/65/UE - (UE) 2015/863 sobre restricciones a la utilización de determinadas sustancias peligrosas en aparatos eléctricos y electrónicos <p>2. Descripción de la máquina</p> <p>a) Producto: Robot cortacésped b) Función : Cortar el césped c) Modelo d) Tipo e) Número de serie</p> <p>3. Fabricante que puede compilar el expediente técnico</p> <p>4. Referencia a normas aplicadas</p> <p>5. 2014/53/UE: ANEXO III (Módulo B, Examen UE de tipo) El organismo notificado (VDE, 0366) ha efectuado Examen UE de tipo y expedido el certificado de examen UE de tipo:</p> <p>6. Realizado en 7. Fecha</p> <p>OBS421 DECLARACIÓN UE DE CONFORMIDAD SIMPLIFICADA Por la presente, u-blox AG declara que el tipo de equipo radioeléctrico</p>	<p>Română (Romanian) CE -Declarație de Conformitate</p> <p>1. Subsemnatul *1, reprezentand producătorul, declar prin prezenta faptul ca echipamentul descris mai jos îndeplinește toate condițiile necesare din:</p> <ul style="list-style-type: none"> * Directiva 2006/42/CE privind echipamentul * Directiva 2014/30/UE privind compatibilitatea electromagnetică * Directiva 2014/35/UE cu privire la echipamentele electrice destinate utilizării în cadrul unor anumite limite de tensiune * Directiva 2014/53/UE privind echipamentele hertziene * Directiva 2011/65/UE - (UE) 2015/863 privind restricțiile de utilizare a anumitor substanțe periculoase în echipamentele electrice și electronice <p>2. Descrierea echipamentului</p> <p>a) Produsul: Masina de tineri robotizata b) Domeniu de utilizare : tunderea ierbi c) Model d) Tip e) Serie produs</p> <p>3. Producator și abilitat să realizeze documentație tehnică</p> <p>4. Referință la standardele aplicate</p> <p>5. 2014/53/UE: ANEXA III (Modulul B, Examinarea UE de tip) organismul notificat (VDE, 0366) a efectuat Examinarea UE de tip și a emis certificatul de examinare UE de tip:</p> <p>6. Emisa la 7. Data</p>
<p>Português (Portuguese) Declaração CE de Conformidade</p> <p>1. O abaixo assinado, *1, representante do fabricante, declara que a máquina abaixo descrita cumpre todas as estipulações relevantes da:</p> <ul style="list-style-type: none"> * Directiva 2006/42/CE de máquina * Directiva 2014/30/UE relativa à compatibilidade electromagnética * Directiva 2014/35/UE relativa à harmonização das legislações dos Estados-Membros no domínio do material eléctrico destinado a ser utilizado dentro de certos limites de tensão * Directiva 2014/53/UE relativa aos equipamentos de rádio * Directiva 2011/65/UE - (UE) 2015/863 relativa à restrição do uso de determinadas substâncias perigosas em equipamentos eléctricos e electrónicos <p>2. Descrição da máquina</p> <p>a) Produto: Robot corta relva b) Função : corte de relva c) Modelo d) Tipo e) Número de série</p> <p>3. Fabricante com capacidade para compilar documentação técnica</p> <p>4. Referência às normas aplicadas</p> <p>5. 2014/53/UE: ANEXO III (Módulo B, Exame UE de tipo) o organismo notificado: (VDE, 0366) Efetuou Exame UE de tipo e emitiu o certificado de exame UE de tipo:</p> <p>6. Feito em 7. Data</p>	<p>Polski (Polish) Deklaracja Zgodności WE</p> <p>1. Niżej podpisany *1, reprezentujący producenta, niniejszym deklaruje, że urządzenie opisane poniżej spełnia wszelkie właściwe postanowienia:</p> <ul style="list-style-type: none"> * Dyrektywy maszynowej 2006/42/WE * Dyrektywa 2014/30/UE Kompatybilności Elektromagnetycznej * Dyrektywa 2014/35/UE odnoszącej się do sprzętu elektrycznego przewidzianego do stosowania w określonych granicach napięcia * Dyrektywa 2014/53/UE w sprawie urządzeń radiowych * Dyrektywy 2011/65/UE - (UE) 2015/863 w sprawie ograniczenia stosowania niektórych niebezpiecznych substancji w sprzęcie elektrycznym i elektronicznym <p>2. Opis urządzenia:</p> <p>a) Produkt: Robot koszący b) Funkcja: ścinanie trawy c) Model d) Typ e) Numer seryjny</p> <p>3. Producent oraz osoba upoważniona do przygotowania dokumentacji technicznej</p> <p>4. Odniesienie do zastosowanych norm</p> <p>5. 2014/53/UE: ZAŁĄCZNIK III (Modul B, Badanie typu UE) jednostka notyfikowana (VDE, 0366) przeprowadziła Badanie typu UE i wydała certyfikat badania typu UE:</p> <p>6. Miejsce 7. Data</p>	<p>Suomi / Suomen kieli (Finnish) EY-VAATIMUSTENMUKAISUUSVAKUUTUS</p> <p>1. Allekirjoittanut valmistajan edustaja *1 vakuuttaa täten, että alla mainittu kone/tuote täyttää kaikki seuraavia määräyksiä:</p> <ul style="list-style-type: none"> * Konedirektiivi 2006/42/EY * Direktiivi 2014/30/UE sähkömagneettinen yhteensopivuus * Direktiivi 2014/35/UE tietyllä jännitealueella toimivia sähkölaitteita koskevan jäsenvaltioiden lainsäädännön lähentämisestä * Direktiivi 2014/53/UE radiolaitteista * direktiivi 2011/65/UE - (EU) 2015/863 tietyillä vaarallisten aineiden käytön rajoittamisesta sähkö- ja elektroniikkalaitteissa <p>2. TUOTTEEN KUVAUS</p> <p>a) Tuote: Robotiruohonleikkuri b) Toiminto : ruohon leikkaus c) Malli d) TYYPPI e) SARJANUMERO</p> <p>3. Valmistaja ja teknisten dokumenttien laatija</p> <p>4. Valmistajan edustaja ja teknisten dokumenttien laatija</p> <p>5. 2014/53/UE: LIITE III (Moduuli B, EU-tyyppitarkastus) ilmoitettu laitos (VDE, 0366) suoritti EU-tyyppitarkastus ja antoi EU-tyyppitarkastusodistuksen:</p> <p>6. TEHTY 7. PÄIVÄMÄÄRÄ</p>

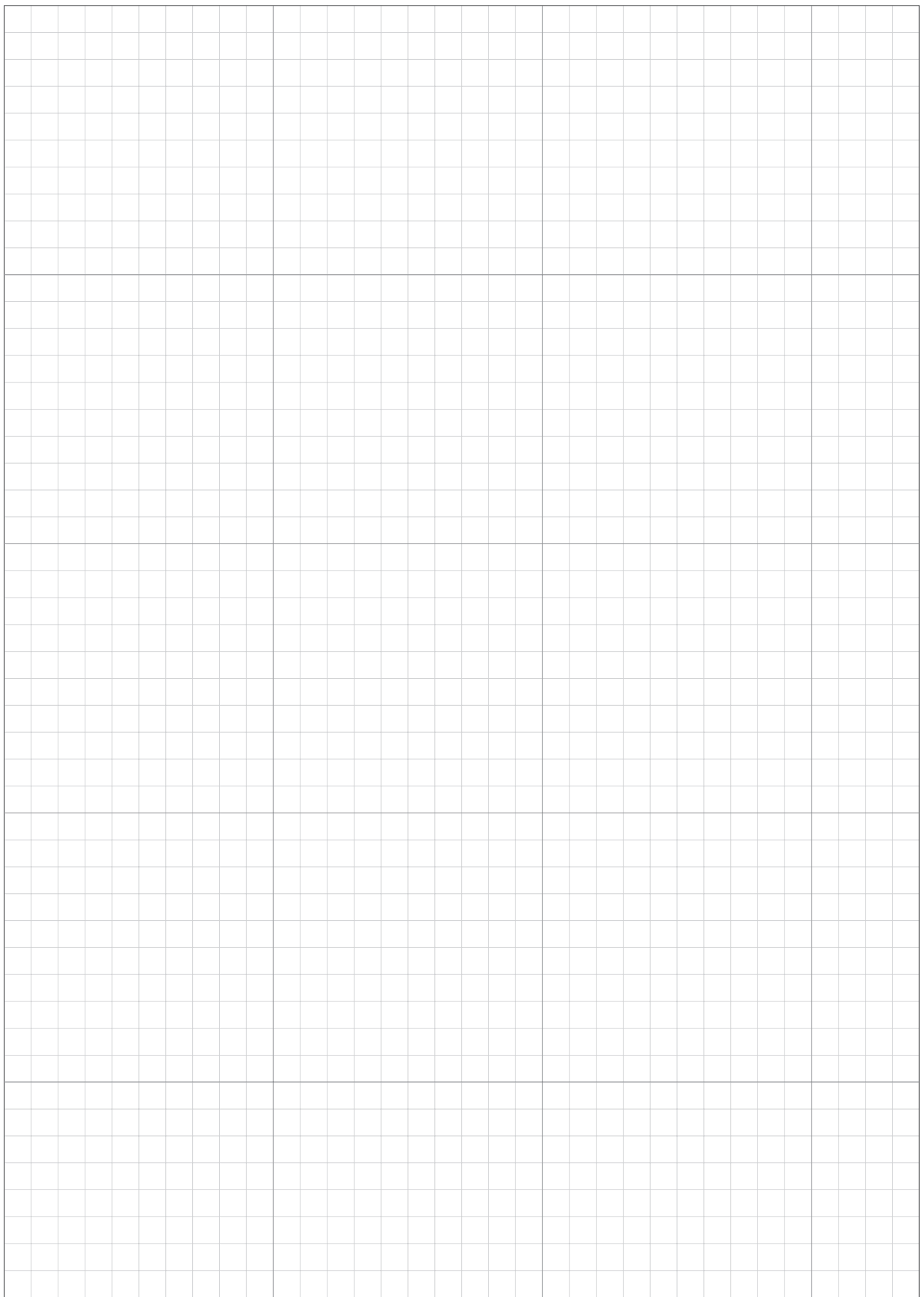
<p>Magyar (Hungarian) EK-megfelelősségi nyilatkozata 1. Alulírott *1, mint a gyártó képviselője nyilatkozom, hogy az általunk gyártott gép megfelel az összes, alább felsorolt direktívának: * 2006/42/EK Direktívának berendezésekre * Irányelv 2014/30/EU megfelelnek az elektromágneses * irányelv 2014/35/EU a meghatározott feszültséghatáron belüli használatra elektromos berendezésekre * 2014/53/EU irányelve a rádióberendezésekről * Tanács 2011/65/EU - (EU) 2015/863 egyes veszélyes anyagok elektromos és elektronikus berendezésekben való alkalmazásának korlátozásáról 2. A gép leírása a) Termék: Robotfűnyíró b) Funkció : fű levágása c) Modell d) Típus e) Sorozatszám 3. Gyártó és képes összeállítani a műszaki dokumentációt. 4. Referencia az alkalmazott szabványokhoz 5. 2014/53/EU: III. MELLÉKLET (B modul, EU-típusvizsgálat) A(z) (VDE, 0366) bejelentett szervezet elvégezte a(z) EU-típusvizsgálat, és a következő EU-típusvizsgálati tanúsítványt adta ki: 6. Keltezés helye 7. Keltezés ideje</p>	<p>Cestina (Czech) ES – Prohlášení o shodě 1. Zástupe výrobce, *1 svým podpisem potvrzuje, že stroj popsaný níže splňuje požadavky příslušných opatření: * Směrnice 2006/42/ES pro strojní zařízení * Směrnice 2014/30/EU týkající se elektromagnetické kompatibility * Směrnice 2014/35/EU týkající se elektrických zařízení určených pro používání v určitých mezích napětí * Směrnice 2014/53/EU o rádiových zařízeních * Rady 2011/65/EU - (EU) 2015/863 o omezení používání některých nebezpečných látek v elektrických a elektronických zařízeních 2. Popis zařízení a) Výrobek: Robotická sekačka b) Funkce : Sekání trávy c) Model d) Typ e) Výrobní číslo 3. Výrobce a osoba pověřená kompletní technické dokumentace 4. Odkaz na platné standardy 5. 2014/53/EU: PŘÍLOHA III (Modul B, EU přezkoušení typu) oznámený subjekt (VDE, 0366) provedl EU přezkoušení typu a vydal certifikát EU přezkoušení typu: 6. Podepsáno v 7. Datum</p>	<p>Latviešu (Latvian) EK atbilstības deklarācija 1. Zemāk minētais *1, kā ražotāja pārstāvis ar šo apstiprina, ka zemāk aprakstītie mašīna, atbilst visām zemāk norādīto direktīvu sadaļām: * Direktīva 2006/42/EK par mašīnām * Direktīva 2014/30/EU par elektromagnētisko saderību * Direktīva 2014/35/ES uz elektroiekārtām, kas paredzētas lietošanai noteiktās sprieguma robežās * Direktīva 2014/53/ES par radioiekārtām * Direktīva 2011/65/ES - (ES) 2015/863 par dažu bīstamu vielu izmantošanas ierobežošanu elektriskās un elektroniskās iekārtās 2. Iekārtas apraksts a) Produkts: Robotizētie zāles pļāvēji b) Funkcija : zāles pļaušana c) Modelis d) Tīps e) Sērijas numurs 3. Ražotājs, kas spēj sastādīt tehnisko dokumentāciju 4. Atsauce uz piemērotajiem standartiem 5. 2014/53/ES: III PIELIKUMS (B modulis, ES tipa pārbaude) pazīnotā struktūra (VDE, 0366) ir veikusi ES tipa pārbaudi un izdevusi ES tipa pārbaudes sertifikātu: 6. Vieta 7. Datums</p>
<p>Slovenčina (Slovak) ES vyhlásenie o zhode 1. Doluopísaný pán *1 zastupujúci výrobcu týmto vyhlasuje, že uvedený strojový je v zhode s nasledovnými smernicami: * Smernica 2006/42/ES (Strojné zariadenia) * Smernica 2014/30/EU na elektromagnetickú kompatibilitu * Smernica 2014/35/EU týkajúca sa elektrického zariadenia určeného na používanie v rámci určitých limitov napätia * Smernica 2014/53/EU o rádiovom zariadení * Rady 2011/65/EU - (EU) 2015/863 o obmedzení používania určitých nebezpečných látok v elektrických a elektronických zariadeniach 2. Popis stroja a) Produkt: Robotická kosačka b) Funkcia : Kosenie trávy c) Model d) Typ e) Výrobné číslo 3. Výrobca a schopný zostaviť technickú dokumentáciu 4. Referencia na použité normy 5. 2014/53/EU: PŘÍLOHA III (Modul B, EU skúška typu) notifikovaný orgán (VDE, 0366) vykonal EU skúšku typu a vydal certifikát EU skúšky typu: 6. Miesto 7. Dátu</p>	<p>Eesti (Estonian) EU vastavusdeklaratsioon 1. Allkirjutanu, *1, kinnitab tootja volitatud esindajana, et allpool kirjeldatud masina vastab kõikidele alljärgnevat direktiivide sätetele: * Masinate direktiiv 2006/42/EÜ * Elektromagnetilise ühilduvuse direktiiv 2014/30/EL * Direktiiv 2014/35/EL teatavates pingevahemikes kasutatavaid elektriseadmeid * Direktiiv 2014/53/EL raadioseadmete * direktiiv 2011/65/EL - (EU) 2015/863 teatavate ohtlike ainete kasutamise piiramise kohta elektri- ja elektroonikaseadmetes 2. Seadmete kirjeldus a) Toode: Robotniiduk b) Funktsioon : muru niitmine c) Mudel d) Tüüp e) Seerianumber 3. Tootja, kes on pädev täita tehnilist dokumentatsiooni 4. Viide kohaldatud standarditele 5. 2014/53/EL: III LISA (Modul B, ELi tüübhindamine) teavitatud asutus (VDE, 0366) teostas ELi tüübhindamine ja andis välja ELi tüübhindamistõendi: 6. Koht 7. Kuupäev</p>	<p>Slovensčina (Slovenian) ES izjava o skladnosti 1. Spodaj podpisani, *1, predstavljam proizvajalca, izjavljam da spodaj opisana stroj ustreza vsem navedenim direktivam: * Direktiva 2006/42/ES o strojih * Direktiva 2014/30/EU o elektromagnetni združljivosti * Direktivo 2014/35/ES v zvezi z električno opremo, konstruirano za uporabo znotraj določenih napetostnih * Direktiva 2014/53/EU o radijski opremi * Direktiva 2011/65/ES - (EU) 2015/863 o omejevanju uporabe nekaterih nevarnih snovi v električni in elektronski opremi 2. Opis naprave a) Proizvod: Robotska kosilnica b) Funkcija : košenje trave c) Model d) Tip e) Serijska številka 3. Proizvajalec ki lahko predloži tehnično dokumentacijo 4. Sklici na uporabljene standarde 5. 2014/53/EU: PRILOGA III (Modul B, EU-pregled tipa) je prijavljeni organ (VDE, 0366) izvedel EU-pregled tipa in izdal certifikat o EU-pregledu tipa: 6. Kraj 7. Datum</p>
<p>Lietuvių kalba (Lithuanian) EB atitikties deklaracija 1. Žemiau pasirašęs, p. *1 atstovaujantis gamintoja, deklaruoja, kad žemiau aprašyta mašina atitinka visas išvardintų direktyvų nuostatas: * Mechanizmų direktyva 2006/42/EB * Direktiva 2014/30/ES dėl elektromagnetinio suderinamumo * Direktiva 2014/35/ES susijusių su elektrotechniniais gaminiams, skirtais naudoti tam tikrose įtampos ribose * Direktiva 2014/53/ES dėl radijo ryšio įrenginių * direktiva 2011/65/ES - (ES) 2015/863 dėl tam tikrų pavojingų medžiagų naudojimo elektros ir elektroninėje įrangoje apribojimo 2. Prietaiso aprašymas a) Gaminyas: Robotai vejamovės b) Funkcija : žolės pjovimas c) Modelis d) Tipas e) Serijos numeris 3. Gamintojas ir galintis sudaryti techninę dokumentaciją 4. Nuoroda į taikytus standartus 5. 2014/53/ES: III PRIEDAS (B modulis, ES tipo tyrimas) notifikuoti įstaiga (VDE, 0366) atliko ES tipo tyrimas ir išdavė ES tipo tyrimo sertifikata: 6. Vieta 7. Data</p>	<p>Български (Bulgarian) ЕО декларация за съответствие 1. Долуописаният се *1, представляващ производител, с настоящото декларирам, че машините, описани по-долу, отговарят на всички съответни разпоредби на: * Директивата 2006/42/ЕО относно машините * Директивата 2014/30/ЕС за Електромагнитна съвместимост * Директивата 2014/35/ЕС във връзка с електрическото оборудване, предназначено за използване при някои ограничения на напрежението * Директивата 2014/53/ЕС относно радиосъоръженията * Директивата 2011/65/ЕС - (ЕС) 2015/863 година относно ограничението за употребата на определени опасни вещества в електрическото и електронното оборудване 2. Описание на машините a) Продукт: косачка-робот b) Функция : косене на трева c) Модел d) Тип e) Серийен номер 3. Производител и отговорник за съставяне на техническа документация 4. Препратка към приложените стандарти 5. 2014/53/ЕС: ПРИЛОЖЕНИЕ III (Модул В, ЕС изследване на типа) нотифицираният орган (VDE, 0366) извърши ЕС изследване на типа и издаде сертификата за ЕС изследване на типа: 6. Място на изготвяне 7. Дата на изготвяне</p>	<p>Norsk (Norwegian) EF- Samsvarserklæring 1. Undertegnede, *1, representerer produsenten og herved erklærer at maskineri beskrevet nedenfor innfrir relevant informasjon fra følgende forskrifter: * Maskindirektiv 2006/42/EF * Direktiv 2014/30/EU om Elektromagnetisk kompatibilitet * Direktiv 2014/35/ES relatert til elektrisk utstyr laget for bruk innenfor visse spenningsgrenser. * Direktiv 2014/53/EU om radio utstyr * Direktiv 2011/65/EU - (EU) 2015/863 om restriksjoner av bruk av visse farlige materialer i elektrisk og elektronisk utstyr. 2. Beskrivelse av produkt a) Produkt: Robot gressklipper b) Funksjon : Klippe gress c) Modell d) Type e) Serienummer 3. Produsent og i stand til å utarbeide den tekniske dokumentasjonen 4. Henvisning til brukte standarder 5. 2014/53/EU: Vedlegg III (modul B, EU-type undersøkelse) Det tekniske kontrollorgan (VDE, 0366) utførte EU-typeprøving og utstedte EU-typeprøvingssertifikatet: 6. Sted 7. Dato</p>
<p>Türk (Turkish) AT Uygunluk Beyanı 1. Aşağıda imzası bulunan *1, üreticinin adına, bu yazıyla birlikte aşağıdaki makine ile ilgili tüm hükümlülüklerin yerine getirildiğini beyan etmektedir: * Makina Emniyet Yönetmeliği 2006/42/AT * Elektromanyetik uyumlulukla ilgili 2014/30/AB no' lu yönetmelik * 2014/35/AB belirli voltaj aralıklarında kullanılmak üzere dizayn edilmiş ekipmanlar hakkındaki yönetmelik * Radyo Ekipmanlarının 2014/53/AB sayılı direktif * 2011/65/AB - (AB) 2015/863 elektrikli ve elektronik ekipmanlarda bazı tehlikeli maddelerin kullanımının yasaklanmasına ilişkin yönetmelik 2. Makinanın tanıtı a) Ürün: Robotik çim biçme makinası b) İşlevi : Çimlerin kesilmesi c) Model d) Tipi e) Seri numarası 3. Teknik dosyayı hazırlamakla yetkili olan Toplulukta yerleşik İmalatçı 4. Uygulanan standartlara istinaden 5. 2014/53/EU: Ek III (Modül B, AVRUPA(EU)-tip inceleme) Onaylanan kuruluş (VDE, 0366), AVRUPA(EU)-tip inceleme uyguladı ve AVRUPA(EU) tip inceleme sertifikasını yayınladı: 6. Beyanın yeri : 7. Beyanın tarihi :</p>	<p>İslenka (Icelandic) EB-Samræmisfyrirlýsing 1. Undirritaður, *1, fyrir hönd framleiðandans, lýsir hér með yfir því að vélin sem lýst er hér að neðan samræmist öllum gildandi ákvæðum tilskipunar: *Leiðbeiningar fyrir vélbúnað 2006/42/EB *TILSKIPUN 2014/30/EU VARÐANDI SAMHÆFNI RAFSEGULSVÍÐS *TILSKIPUN 2014/35/EU varðandi rafknúin tæki sem notast innan tiltekins volta ramma og * Tilskipun 2014/53/EU um útværstæki * Tilskipun 2011/65/EU - (EU) 2015/863 varðandi leiðbeiningar um notkun á hættulegum efnum í raf og rafeinda búnaði 2. Lýsing á vélbúnaði a) Ökutæki: Sjálfstýrð sláttuvél b) Virkni : Gras slegið c) Gerð d) Tegund e) Séríal númer 3. Framleiðandi og fær um að taka saman tækniskjöl 4. Tilvísun til viðeigandi staðla 5. ESB reglugerð 2014/53: viðauki 111 (module B, ESB gerðarprófun) Tilkynnt gerð (VDE,0366) hefur staðist ESB gerðarpróf og fengið EB gerðarprófunar vottorð: 6. Gert hjá 7. Dagsetning</p>	<p>Hrvatski (Croatian) EK izjava o skladnosti 1. Potpisani, *1, u ime proizvođača, ovime izjavljuju da strojevi navedeni u nastavku ispunjavaju sve važeće odredbe: * Propisa za strojeve 2006/42/EK * Propisa 2014/30/EU na elektromagnetsku kompatibilnost * Direktiva 2014/35/EU se odnosi na električnu opremu predviđenu za korištenje unutar određjenih naponskih granica. * Direktiva 2014/53/EU o radijskoj opremi * Direktiva 2011/65/EU - (EU) 2015/863 o ograničenju određjenih opasnih supstanci u električnoj i elektronskoj opremi. 2. Opis strojeva a) Proizvod: Robot kosilica za travu b) Funkcionalnost : rezanje trave c) Model d) Tip e) Serijski broj 3. Proizvođač i osoba za sastavljanje tehničke dokumentacije 4. Referencija na primijenjene standarde 5. 2014/53/EU: PRILOG III. (Modul B, EU ispitivanje tipa) prijavljeno tijelo (VDE, 0366) provelo je EU ispitivanje tipa i izdalo potvrdu o EU ispitivanju tipa: 6. U 7. Datum</p>

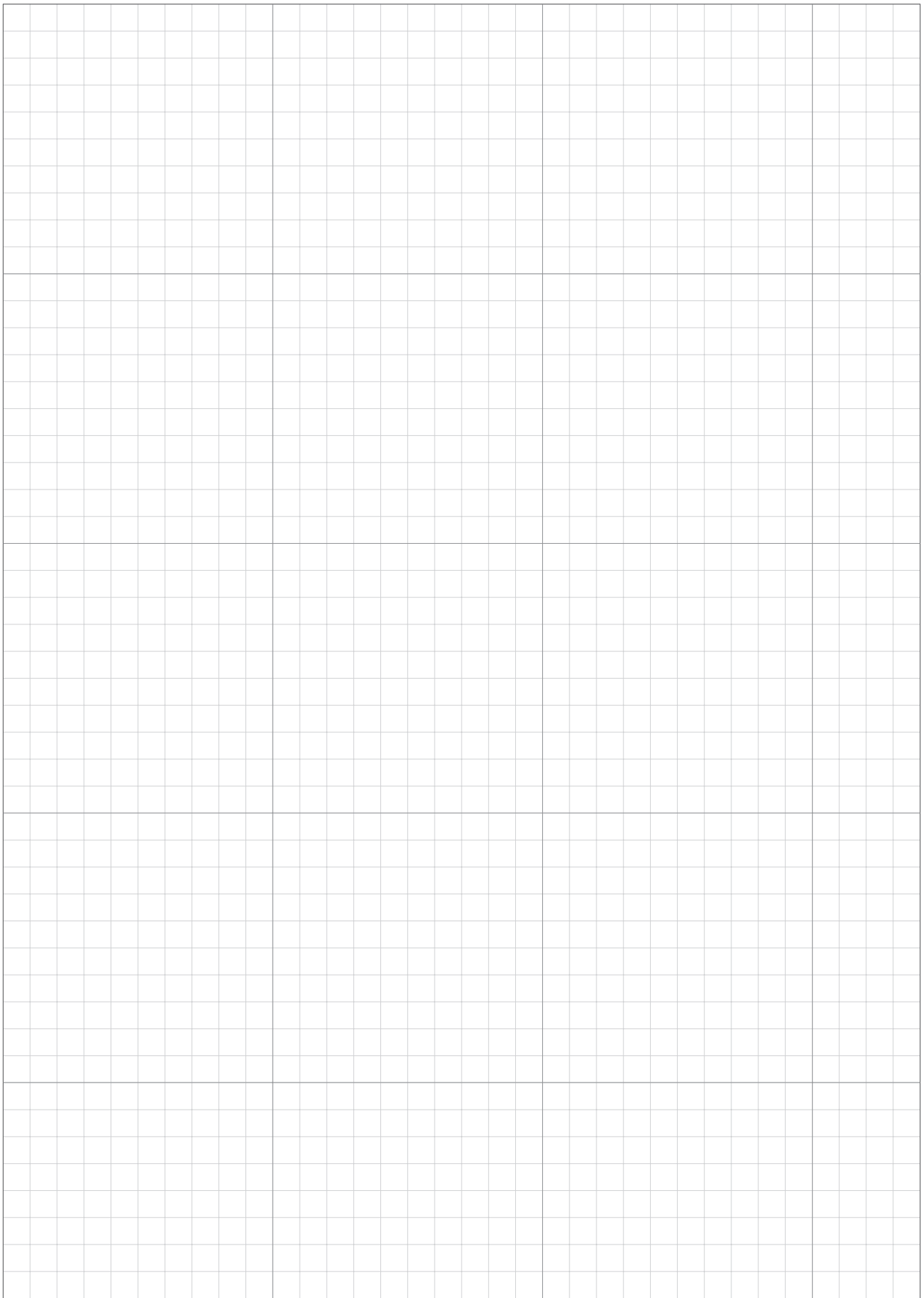
INDEX DU MENU LCD

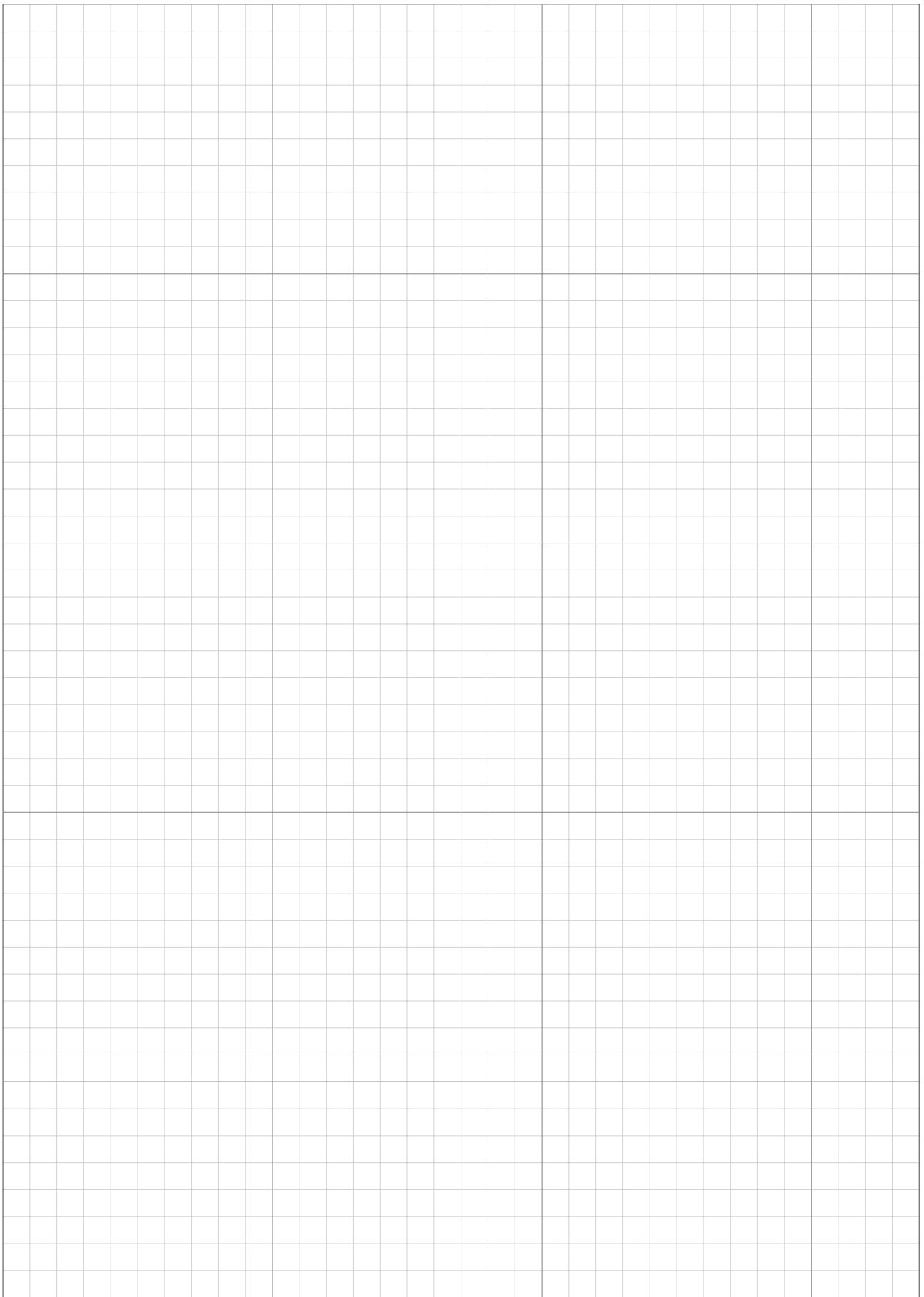
Nom du menu	Étape	Page
A Alarme	Configuration système → Sécurité	P.70
	Aide au retour station	Configuration du terrain → Configuration du retour
	Aide	Appuyez de manière prolongée sur la touche numérique « 0 »
	Assistant configuration	Assistant configuration
C Clavier	Configuration système → Ecran / Son	P.69
	Configuration du retour	Configuration du terrain
	Configuration du terrain	Configuration du terrain
	Contraste	Configuration système → Ecran / Son
	Créer code PIN	Configuration système → Sécurité
D Date et Heure	Configuration système	P.69
	Dépassement fil	Configuration du terrain → Paramétrage tonte → Paramètres avancés
	Dimensions du terrain	Configuration du terrain → Paramétrage tonte
F Fil guide	Configuration du terrain → Configuration du terrain	P.56
	Fond écran	Configuration système → Ecran / Son
G GPS	Configuration du terrain → Paramétrage tonte	P.53
H Hauteur de coupe	Configuration du terrain	P.60
	Historique de travail	Historique
	Historique de travail	Historique → Historique de travail
	Historique défauts	Historique
L Langue	Configuration système	P.68
	Largeur de passage	Configuration du terrain → Configuration du retour
	Longueur de câble	Configuration du terrain → Configuration du terrain
M Mode auto	Configuration du terrain → Paramétrage tonte → Schéma de tonte → Mode auto	P.48
	Mode manuel	Configuration du terrain → Paramétrage tonte → Schéma de tonte
	Mode silencieux	Programmateur
N Niveau de batterie mini	Configuration du terrain → Configuration du retour	P.58
P Paramétrage tonte	Configuration du terrain	P.44
	Paramètres avancés	Configuration du terrain → Paramétrage tonte
	Points de départ	Configuration du terrain → Paramétrage tonte
	Points de départ	Programmateur
	Programmateur saisonnier	Programmateur
	Programmateur	Programmateur
R Remise à zéro	Configuration système	P.72
	Retour config. usine	Configuration système → Remise à zéro
S Schéma de tonte	Configuration du terrain → Paramétrage tonte	P.48
	Sécurité	Configuration système
	Sens de la boucle	Configuration du terrain → Configuration du terrain
T TCU	Configuration système → Sécurité	P.71
	Temps d'utilisation	Historique → Historique de travail
	Test du signal	Diagnostic
	Tester points de départ	Diagnostic → Tester points de départ
	Tester retour station	Configuration du terrain → Configuration du retour
	Tonte bordure	Configuration du terrain → Paramétrage tonte → Paramètres avancés
	Tonte en spirale	Configuration du terrain → Paramétrage tonte → Paramètres avancés
	Type de signal	Configuration du terrain → Configuration du terrain
Z Zone libre	Configuration du terrain → Paramétrage tonte → GPS	P.53

SCHÉMA DE LA SURFACE À TONDRE









FICHE QUESTIONNAIRE DU REVENDEUR

Les informations suivantes sont fournies par votre revendeur quand la configuration est terminée.
Vous pouvez enregistrer vos paramètres dans Mii-monitor et les restaurer au cas où vous avez fait des modifications non souhaitables. Vous pouvez également restaurer les paramètres recommandés de votre revendeur depuis Mii-monitor vers votre tondeuse.

■ Informations sur le paramétrage de base (☞ pages 24, 68, 70)

Code PIN (numéro d'identification personnel) :

--	--	--	--

Langue : English / Deutsch / Français / Italiano / Nederlands / Svenska / Norsk / Español / Polski / Dansk / Suomalainen / Čeština

■ Informations sur le paramétrage de l'Assistant configuration (☞ page 25)

Les points suivants concernent la configuration de base de l'Assistant configuration.

■ Configuration du terrain (☞ page 25)

Sens de la boucle : 1 / 2 / 3 / 4

Longueur de câble : _____ m

Dimensions du terrain : _____ m²

Type de signal : A / B / C / D

Fil guide 0 / 1 / 2

■ Point de départ (☞ page 29)

Points de départ	Direction	De la station au point de départ	Pourcentage de la surface
Point 1	S1 / SH / SAH / S2	m	%
Point 2	S1 / SH / SAH / S2	m	%
Point 3	S1 / SH / SAH / S2	m	%
Point 4	S1 / SH / SAH / S2	m	%
Point 5	S1 / SH / SAH / S2	m	%

■ Programmeur (☞ page 32)

Jour de la semaine	Programmeur 1	Programmeur 2	Point de départ
Lundi	__ : __ - __ : __	__ : __ - __ : __	1 / 2 / 3 / 4 / 5
Mardi	__ : __ - __ : __	__ : __ - __ : __	1 / 2 / 3 / 4 / 5
Mercredi	__ : __ - __ : __	__ : __ - __ : __	1 / 2 / 3 / 4 / 5
Jeudi	__ : __ - __ : __	__ : __ - __ : __	1 / 2 / 3 / 4 / 5
Vendredi	__ : __ - __ : __	__ : __ - __ : __	1 / 2 / 3 / 4 / 5
Samedi	__ : __ - __ : __	__ : __ - __ : __	1 / 2 / 3 / 4 / 5
Dimanche	__ : __ - __ : __	__ : __ - __ : __	1 / 2 / 3 / 4 / 5

■ Programmeur saisonnier : Auto / Manuel / Désactiver (☞ page 34, 42)

Région : Nord / Centre Nord / Centre Sud / Sud


Pourcentage : JANV : _____ % FEVR : _____ % MARS : _____ % AVR : _____ %
MAI : _____ % JUIN : _____ % JUIL : _____ % AOÛT : _____ %
SEPT : _____ % OCT : _____ % NOV : _____ % DEC : _____ %

■ Autres informations de configuration

Veuillez remplir ce qui suit si la configuration est effectuée à l'aide des paramètres de menu.

■ Informations sur le paramètre « Configuration du terrain » (☞ pages 47, 55, 57)

Largeur de passage :

 **Écran d'accueil** → [2. Configuration du terrain] → [1. Paramétrage tonte] → [1. Points de départ] → [1. Point 1] à [5. Point 5]

Point 1 : ____ - ____ Point 2 : ____ - ____ Point 3 : ____ - ____

Point 4 : ____ - ____ Point 5 : ____ - ____

Largeur de passage (Retour station) :

 **Écran d'accueil** → [2. Configuration du terrain] → [4. Configuration du retour] → [1. Largeur de passage]

MIN : ____ MAX : ____

■ Informations sur les fonctions utiles (☞ pages 43, 50, 52)

 **Écran d'accueil** → [1. Programmeur] → [4. Mode silencieux]

Mode silencieux : Marche/Arrêt De __ : __ à __ : __

 **Écran d'accueil** → [2. Configuration du terrain] → [1. Paramétrage tonte] → [3. Paramètres avancés]

Tonte bordure : Marche/Arrêt

Tonte en spirale : Marche/arrêt

■ Remplacement des paramètres installateur :

Avec Dr.H ou Mii-monitor :

OUI / NON

* L'écran suivant est réservé aux revendeurs.

 **Écran d'accueil** → [5. Configuration système] → [6. Paramètres installateur]

Sur l'écran de la tondeuse :

OUI / NON

Les coordonnées de votre revendeur sont les suivantes :

Revendeur :

Tél. :

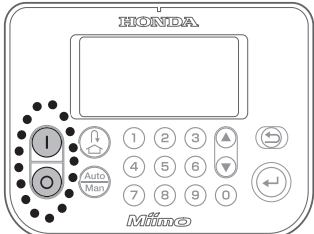
E-mail :

Votre ID Mii-monitor :

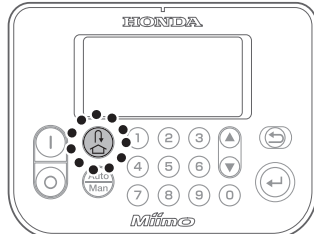
GUIDE RAPIDE

Aspects fondamentaux

Mise sous/hors tension
(☞ pages 13, 78)



Retour à la station
(☞ page 13)



Mii-monitor

Consultez le guide d'utilisation de Mii-monitor.



Arrêt de la tondeuse
(☞ page 11)

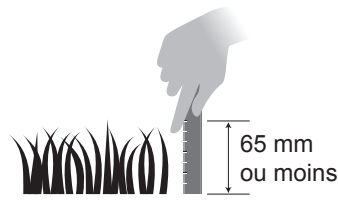


Utilisation quotidienne

1 Paramètres des menus

2 Contrôle du terrain

ABC



Configurez le mode de fonctionnement, le programmeur et d'autres paramètres.

Entretenez la zone avant que la tondeuse ne commence à tondre.

- Configuration du travail pour le jardin
 - Paramètres des points de départ de la tonte (☞ page 41)
 - Paramètres du schéma de tonte (☞ page 48)
- Paramètres du programmeur (☞ page 40)
- Paramètres utiles (☞ page 42, 43, 48)
- Contrôles de fonctionnement (☞ page 62)
- Assistant configuration (☞ page 23)
- Mii-monitor (☞ page 73)

- Contrôle du terrain (☞ page 77)
- Élimination des corps étrangers de la zone (☞ page 77)

Astuces techniques

Mode de tonte

Vous pouvez sélectionner 2 modes de fonctionnement (accessibles dans les paramètres des menus).

- **Mode auto** (☞ page 80)

La tondeuse tond automatiquement en fonction des paramètres de durée et de terrain définis.

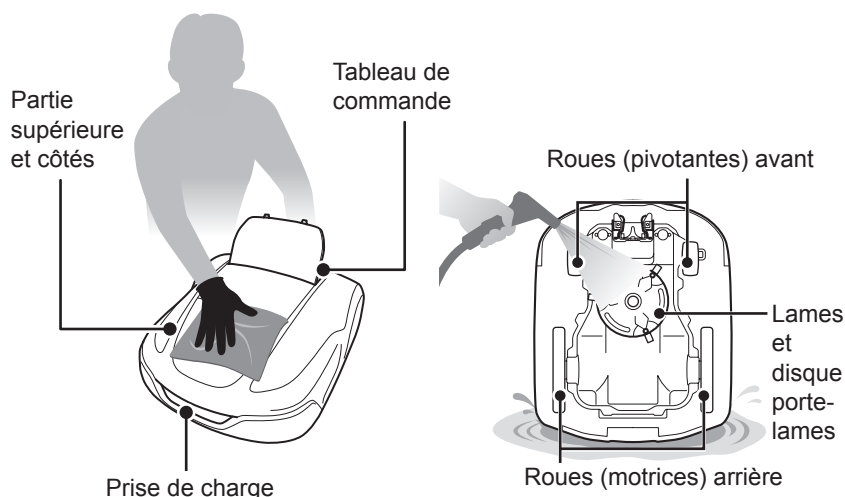
- **Mode manuel** (☞ page 81)

La tondeuse commence à tondre à tout moment sans configuration du programmeur.

Nettoyage de la tondeuse (☞ page 92)

Éliminez la terre et l'herbe de la tondeuse à l'aide d'une brosse en plastique et d'un chiffon.

Éliminez la terre et l'herbe des parties suivantes :



REMARQUE :

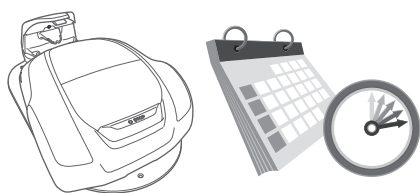
- N'utilisez jamais de grattoir. Celui-ci peut endommager (déchirures, rayures, etc.) les soufflets en caoutchouc situés sur le dessous de la tondeuse.



- Ne lavez pas la station de charge à l'eau. Cela pourrait l'endommager.



3 En attente



Utilisez l'état de fonctionnement « En attente » (appuyez sur le bouton d'alimentation et fermez le capot du tableau) pour pouvoir reprendre le fonctionnement au moment voulu.

- Réglage de la hauteur des lames (☞ page 60)
- Contrôle de l'état « En attente » (☞ page 78)
- Contrôle des connexions de la station de charge (☞ page 77)

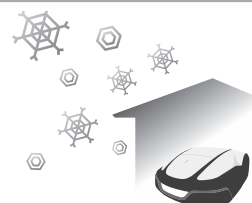
4 Contrôle hebdomadaire



Contrôlez régulièrement la tondeuse pour votre tranquillité.

- Contrôle de l'état de veille (☞ page 78)
- Contrôle des connexions de la station de charge (☞ page 94)
- État des lames (☞ page 99)
- Contrôle des pièces (☞ page 91, 93)

5 Rangement



Stockez la tondeuse de manière appropriée jusqu'à la prochaine utilisation.

- Nettoyage et remplacement des lames (☞ page 99)
- Nettoyage de la tondeuse (☞ page 92)
- Nettoyage de la station de charge (☞ page 93)
- Déconnexion du cordon d'alimentation (☞ page 77)



HONDA



33VP9700
00X33-VP9-7000

©Honda Motor Co., Ltd. 2023

HRM4000 Live
xxxx.xxxx.xx
Imprimé en Europe