

HONDA
POWER PRODUCTS

टिलर FJ500

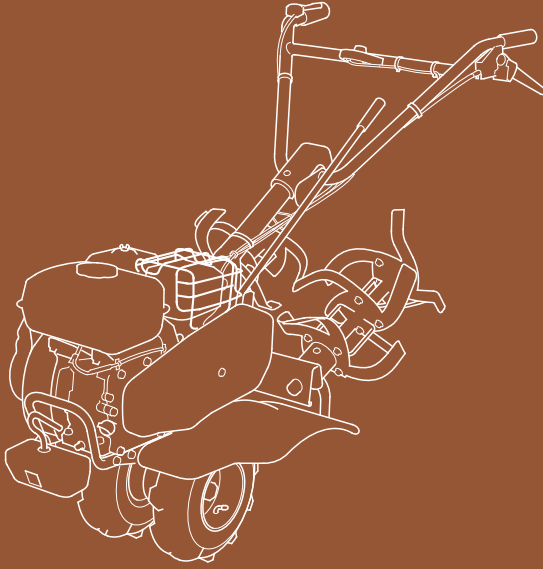

ग्राहक पुस्तिका

इस ग्राहक पुस्तिका को अपने साथ रखें ताकि आप किसी भी समय इसे पढ़ सकें, यह पुस्तिका टिलर का स्थायी अंग है और यदि बेच दिया जाता है तब भी यह टिलर के साथ ही रहेगी।

इस प्रकाशन में शामिल सूचना और मापदंड प्रिंटिंग के लिए स्वीकृति के समय लागू थे। होण्डा मोटर कंपनी लिमिटेड के पास अधिकार सुरक्षित है, तथापि कंपनी बिना किसी बाध्यता और सूचना दिए बिना किसी भी समय इन मापदंडों अथवा डिज़ाइन को समाप्त अथवा संशोधित कर सकती है।

परिचय

होण्डा टिलर चुनने के लिए हम आपको बधाई देते हैं। हम पूरी तरह से आश्वस्त हैं कि आपको बाज़ार में सबसे सुंदर टिलर खरीदने पर अत्यधिक खुशी हो रही होगी।

हम आपको आपकी नयी टिलर से बेहतरीन परिणाम दिलाने में और इसके सुरक्षित संचालन में सहायता करना चाहेंगे। इस पुस्तिका में टिलर के सही ढंग से संचालित करने की जानकारी दी गयी है, इसलिए इसे ध्यानपूर्वक पढ़ें।

जैसे जैसे आप पुस्तिका को पढ़ते जायेंगे, आपको सूचना चिन्ह से पहले जानकारी दी जाएगी। यह जानकारी आपके टिलर, अन्य संपत्ति अथवा पर्यावरण को नुकसान से रक्षा प्रदान करने पर लक्षित है।

हमारा सुझाव है कि आप इस पुस्तिका में गारंटी नीति को अवश्य पढ़ें ताकि आप मालिकाना जिम्मेदारियों को भलीभांति समझ सकें। वारंटी नीति एक अलग दस्तावेज़ है जिसे देने की जिम्मेदारी आपके डीलर की होती है।

जब आपके टिलर की नियत समय पर अनुरक्षण किया जाना हो तब ध्यान रहे कि आपके होण्डा का सर्विस डीलर टिलर की सर्विस करने में दक्ष है। होण्डा सर्विस डीलर आपको संतुष्टि प्रदान करने के लिए प्रतिबद्ध है और उसे आपके प्रश्नो तथा अन्य समस्याओं का उत्तर देने में खुशी होगी।

शुभ कामनाएं,

होण्डा मोटर कंपनी लिमिटेड

परिचय

सुरक्षा के लिए कुछ शब्द

आपकी तथा अन्यो की सुरक्षा बहुत ज़रूरी है। इस टिलर को सुरक्षापूर्वक उपयोग करना अनिवार्य जिम्मेदारी है।

सुरक्षा के बारे में सूचित निर्णय देने में मदद करने के लिए हमने लेबल और इस पुस्तिका में प्रचालन प्रक्रियाओं तथा अन्य जानकारी उपलब्ध कराई है। यह सूचना आपको संभावित खतरों से सावधान करती है जिनसे आपको अथवा दूसरों को चोट लग सकती है।

किसी भी टिलर के संचालन अथवा अनुरक्षण से सम्बंधित खतरों के बारे में सावधान करना न तो व्याहारिक है और न ही संभव। इसलिए आपको बेहतर निर्णय लेना चाहिए।

इस पुस्तिका में महत्वपूर्ण जानकारी मिलेगी जिसमें निम्नलिखित सम्मिलित है :

- **सुरक्षा लेबल** — टिलर पर
- **सुरक्षा संदेश** — सुरक्षा चेतावनी प्रतीक  से पहले और तीन संकेत शब्दों में से एक, खतरा, चेतावनी, या सावधानी।

इन सांकेतिक शब्दों का अर्थ है:

खतरा

इस पुस्तिका में महत्वपूर्ण जानकारी मिलेगी जिसमें निम्नलिखित सम्मिलित है :

चेतावनी

यदि आप निर्देशों का पालन नहीं करते हैं तो आपकी मौत हो सकती है या गंभीर रूप से घायल हो सकते हैं।

सावधान

यदि आप निर्देशों का पालन नहीं करते हैं तो आपको चोट लग सकती है।

- **सुरक्षा शीर्षक** — जैसे *महत्वपूर्ण सुरक्षा जानकारी*
- **सुरक्षा अनुभाग** — जैसे *टिलर सुरक्षा*।
- **निर्देश** — इस टिलर का सही और सुरक्षित उपयोग कैसे करें।

इस पुस्तक में महत्वपूर्ण सुरक्षा जानकारी है — कृपया इसे ध्यान से पढ़ें।

विषयसूची

टिलर सुरक्षा	5
महत्वपूर्ण सुरक्षा जानकारी.....	5
सुरक्षालेबल का स्थान	10
नियंत्रण	11
घटक और नियंत्रण स्थान	11
नियंत्रण.....	13
फ्यूल वॉल्व	13
चोक लीवर	13
इंजन स्विच	13
स्टार्टर ग्रिप	13
श्रोटल लीवर	13
हैंडलबार ऊंचाई समायोजक.....	13
मुख्य क्लच लीवर.....	13
गियर शिफ्ट लीवर.....	13
ड्रैग बार	13
हिच बॉक्स	13
प्रचालन से पहले.....	17
क्या आप काम करने के लिए तैयार हैं?.....	17
क्या आपका टिलर काम करने के लिए तैयार है।.....	17
इंजन ऑयल की जाँच करें।	18
टिलर की जाँच करें।	18
सुरक्षित संचालन सावधानियां	19
प्रचालन.....	20
इंजन स्टार्ट करना	20
जुताई के लिए नियंत्रणों का संचालन	23
हैंडलिंग टिप्स	39
इंजन बंद करना.....	40
आपके टिलर की सर्विस करना	41
अनुरक्षण का महत्व	41
अनुरक्षण सुरक्षा	42
अनुरक्षण अनुसूची.....	43
ईंधन भरें	44
ईंधन की सिफारिशें	45
इंजन ऑयल के स्तर की जाँच करें।	46
इंजन आयल बदलना	47
इंजन ऑयल की सिफारिशें	48
ट्रांसमिशन ऑयल लेवल चेक	49
एयर फिल्टर की जाँच करना.....	50
एयर फिल्टर की सफाई	50

विषय सूची

आपके टिलर की सर्विस करना (जारी)	
स्पाक प्लग की सर्विस	52
थ्रोटल केबल एडजस्टमेंट	54
सेडीमेंट कप की सफाई	55
टाइन लगाना	56
आउटर रोटरी टाइन	57
इनर रोटरी टाइन	58
टाइन्स और फास्तर की जांच करना	59
टायर प्रेशर चैक करना	60
रीक्वाइल स्टार्टर कवर की जांच और सफाई करना	61
हैंडल बार हाइट एडजस्टर के कसाव की जांच करना	62
भंडारण	63
भंडारण की तैयारी	63
साफ-सफाई	63
ईंधन या फ्यूल	64
ड्रेनिंग फ्यूल टैंक और कारबुरेटर	66
इंजन ऑयल	68
भंडारण संबंधी सावधानियां	69
भंडारण से हटाना	69
परिवहन	70
अप्रत्याशित समस्याओं से सावधान रहना	71
इंजन की समस्या	71
इंजन स्टार्ट नहीं होगा	71
इंजन की पॉवर कम है।	72
जुताई की समस्याएं	73
खराब जुताई	73
तकनीकी और उपभोक्ता संबंधी सूचना	74
तकनीकी सूचना	74
क्रम संख्या लिखने का स्थान	74
उच्च ऊंचाई संचालन के लिए कार्बुरेटर में संशोधन।	75
उत्सर्जन नियंत्रण प्रणाली सूचना	76
मापदंड	78
उपभोक्ता संबंधी सूचना	79
ग्राहक सेवा सूचना	79
त्वरित संदर्भ सूचना	वैक कवर के अंदर

टिलर सुरक्षा

महत्वपूर्ण सुरक्षा जानकारी

होण्डा टिलर की डिजाइन इस तरह की गई है कि यह बाहर खुले में रहकर जमीन की जुताई कर सकता है। यदि इसका उपयोग अन्य कार्यों के लिए किया जाता है तब ऑपरेटर को चोट लग सकती है या टिलर और अन्य संपत्ति को नुकसान हो सकता है।

यदि आप इस मैनुअल और टिलर पर दिए गए सभी निर्देशों का पालन करते हैं तो अधिकांश दुर्घटनाओं को रोका जा सकता है। सबसे आम खतरों के बारे में नीचे चर्चा की गई है, साथ ही खुद को और दूसरों को बचाने के सर्वोत्तम तरीके के बारे में बताया गया है।

अपनी और दूसरों की सुरक्षा के लिए इन सावधानियों पर विशेष ध्यान दें:



- होण्डा टिलर को निर्देशों के अनुसार संचालित होने पर सुरक्षित और भरोसेमंद सेवा देने के लिए डिज़ाइन किया गया है। टिलर चलाने से पहले ऑनर मैनुअल को पढ़ें और समझें। ऐसा करने में विफलता के परिणामस्वरूप व्यक्तिगत चोट या उपकरण की क्षति हो सकती है।

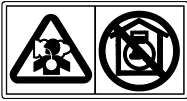

- एग्जास्ट में जहरीली कार्बन मोनोऑक्साइड, रंगहीन, गंधहीन गैस होती है जिससे साँस लेने में कार्बन मोनोऑक्साइड चेतना के नुकसान और मृत्यु का कारण बन सकता है।
- यदि आप टिलर को एक ऐसे क्षेत्र में चलाते हैं जो सीमित है, या आंशिक रूप से बंद है, तो आप जिस हवा में साँस लेते हैं, उसमें खतरनाक मात्रा में एग्जास्ट गैस हो सकती है।
- अपने टिलर को कभी भी गैरेज, घर या खुली खिड़कियों या दरवाजों के पास न चलाएं।

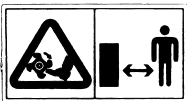

- घूमने वाले टाइन तेज होते हैं और वे तेज गति से मुड़ते हैं। आकस्मिक संपर्क से गंभीर चोट लग सकती है।
- जब इंजन चल रहा हो तो अपने हाथों और पैरों को टाइनों से दूर रखें।
- इंजन को बंद कर दें और टाइन के निरीक्षण या रखरखाव से पहले टाइन क्लच को हटा दें।
- गलती से स्टार्ट होने की किसी भी संभावना को रोकने के लिए स्पार्क प्लग कैप को डिस्कनेक्ट कर दें। टाइन की सफाई करते समय या टाइन का निरीक्षण या प्रतिस्थापन करते समय अपने हाथों को टाइन से बचाने के लिए भारी दस्ताने पहनें।

टिलर सुरक्षा



- गैसोलीन अत्यंत ज्वलनशील है और कुछ शर्तों के तहत विस्फोटक है।
- जिस क्षेत्र में टिलर में ईंधन भरा जाता है या जहाँ गैसोलीन जमा होता है, वहाँ धूम्रपान न करें या आग की लपटों या चिंगारी की अनुमति न दें।
- ईंधन टैंक को ओवरफिल न करें, और सुनिश्चित करें कि ईंधन भरने के बाद ईंधन टैंक कैप सुरक्षित रूप से बंद हो।
- इंजन के बंद होने पर खुले और हवादार क्षेत्र में ईंधन भरें।

ऑपरेटर का दायित्व

- जानिए आपात स्थिति में टिलर को जल्दी से बंद कर सकते हैं।
- सभी टिलर नियंत्रणों के उपयोग को समझें।
- टिलर को रिवर्स में चलाते समय बहुत सतर्क रहें, खासकर यदि अटैचमेंट का उपयोग किया जा रहा हो।
- हैंडलबार्स पर मजबूती से पकड़ बनाए रखें। वे क्लच एंगेजमेंट के दौरान लिफ्ट कर सकते हैं।
- सुनिश्चित करें कि ड्रैग बार जगह पर है और ठीक से एडजस्ट है।
- सुनिश्चित करें कि जो कोई भी टिलर चलाता है उसे उचित निर्देश मिले। बच्चों को टिलर न चलाने दें। ऑपरेशन के क्षेत्र से बच्चों और पालतू जानवरों को दूर रखें।
- एक ट्रेलर मत खींचो।
- टिलर को संशोधित न करें।
- टिलर न लगाएं।

कार्बन मोनोऑक्साइड के खतरे

- एग्जास्ट में जहरीली कार्बन मोनोऑक्साइड, रंगहीन, गंधहीन गैस होती है पर साँस लेने में कार्बन मोनोऑक्साइड चेतना के नुकसान और मृत्यु का कारण बन सकता है।
- यदि आप टिलर को एक सीमित या आंशिक रूप से बंद क्षेत्र में चलाते हैं, तो आप जिस हवा में साँस लेते हैं, उसमें कार्बन मोनोऑक्साइड की खतरनाक मात्रा हो सकती है। कार्बन मोनोऑक्साइड को बनने से रोकने के लिए, पर्याप्त वेंटिलेशन प्रदान करें।

आग और जलने के खतरे

- कुछ सामग्रियों को प्रज्वलित करने के लिए निकास प्रणाली पर्याप्त गर्म हो जाती है।
 - संचालन के दौरान टिलर को इमारतों और अन्य उपकरणों से कम से कम 1 मीटर की दूरी पर रखें।
 - ज्वलनशील सामग्री को टिलर से दूर रखें।
- ऑपरेशन के दौरान मफलर बहुत गर्म हो जाता है और इंजन बंद करने के बाद थोड़ी देर तक गर्म रहता है। सावधान रहें कि मफलर गर्म होने पर उसे न छुएं। टिलर को घर के अंदर रखने से पहले इंजन को ठंडा होने दें।

सावधानी से ईंधन भरें

गैसोलीन अत्यंत ज्वलनशील है, और गैसोलीन वाष्प फट सकती है। यदि टिलर चल रहा हो तो इंजन को ठंडा होने दें। इंजन को बंद करके केवल एक अच्छी तरह हवादार क्षेत्र में ही ईंधन भरवाएं। फ्यूल टैंक को ओवरफिल न करें। गैसोलीन के पास कभी धूम्रपान न करें और अन्य लपटों और चिंगारी को दूर रखें। गैसोलीन को हमेशा स्वीकृत कंटेनर में स्टोर करें। सुनिश्चित करें कि इंजन शुरू करने से पहले कोई गिरा हुआ ईंधन साफ हो गया है।

टाइन को घुमाने से बचें

घूमने वाले टाइन से गंभीर कट लग सकते हैं और यहां तक कि शरीर के अंग भी कट सकते हैं। जब इंजन चल रहा हो तो टाइन क्षेत्र से दूर रहें। यदि आपको किसी वस्तु के संचय को साफ करने के लिए या किसी अन्य कारण से टाइन के आसपास काम करने की आवश्यकता है, तो हमेशा इंजन बंद कर दें। स्पार्क प्लग कैप को डिस्कनेक्ट करें, और जब आपको टाइन क्षेत्र को साफ करने या टाइन को संभालने की आवश्यकता हो तो भारी दस्ताने पहनें।

टिलर सुरक्षा

साफ जुताई क्षेत्र

टाइन चट्टानों और अन्य वस्तुओं को पर्याप्त बल के साथ फेंक सकता है जिससे गंभीर चोट लग सकती है। जुताई करने से पहले, क्षेत्र का सावधानीपूर्वक निरीक्षण करें और सभी पत्थरों, छड़ियों, हड्डियों, कीलों, तार के टुकड़ों और अन्य ढीली वस्तुओं को हटा दें। सावधान रहें कि यदि बच्चे आसपास हैं तो टिलर बंद कर दें। बजरी, सीमेंट, स्लैब या पथरीले पहाड़ पर टाइन न चलायें।

शील्ड्स को उचित स्थान पर रखें

गार्ड और शील्ड आपको फेंकी गई वस्तुओं, गर्म इंजन के पुर्जों और गतिमान घटकों को छूने से बचाने के लिए डिज़ाइन किए गए हैं। अपनी और दूसरों की सुरक्षा के लिए, जब इंजन चल रहा हो तो सभी शील्ड को जगह पर रखें।

सुरक्षात्मक कपड़े पहनें

सुरक्षात्मक कपड़े पहनने से आपको चोट लगने का खतरा कम हो जाएगा। लंबी पैंट और आंखों की सुरक्षा फेंकी गई वस्तुओं से चोट लगने के जोखिम को कम करती है। आक्रामक तलवों वाले मजबूत जूते बेहतर कर्षण प्रदान करते हैं।

टिलर का संचालन न करने पर इंजन बंद कर दें

यदि आपको किसी भी कारण से ऑपरेटिंग बिंदु छोड़ने की आवश्यकता है, भले ही आगे के क्षेत्र का निरीक्षण करने के लिए, इंजन को हमेशा बंद कर दें।

ढलान संचालन

- ढलानों पर जुताई करते समय, ईंधन रिसाव को कम करने के लिए ईंधन टैंक को आधे से कम भरा रखें।
- ऊपर और नीचे की बजाय ढलान के उस पार तक (समान अंतराल पर)।
- ढलान पर टिलर की दिशा बदलते समय बहुत सावधान रहें।
- 10° से अधिक के ढलान पर टिलर का उपयोग न करें। इंजन स्टार्ट करने से पहले, जांच लें कि टिलर क्षतिग्रस्त तो नहीं है और अच्छी स्थिति में है। अपनी और दूसरों की सुरक्षा के लिए, ढलान पर टिलर का उपयोग करते समय अत्यधिक सावधानी बरतें।

जुताई की शर्तें

टिलर को दिन के उजाले या अच्छी कृत्रिम रोशनी में ही चलाएं। टिलर को रात के समय या कम रोशनी में न चलाएं।

उपकरण और अटैचमेंट

टिलर पर टूल या अटैचमेंट इंस्टॉल करने के लिए, टूल या अटैचमेंट के साथ दिए गए निर्देशों का पालन करें। यदि आपको कोई टूल या अटैचमेंट स्थापित करने में कोई समस्या या कठिनाई आती है, तो अपने होण्डा डीलर से सलाह लें।

टिलर सुरक्षा

सुरक्षा लेबल का स्थान

ये लेबल आपको उन संभावित खतरों से आगाह करते हैं जिनसे गंभीर चोट लग सकती है। इन्हें ध्यान से पढ़ें। यदि कोई लेबल बंद हो जाता है या पढ़ने में कठिनाई होती है, तो बदलने के लिए अपने होण्डा टिलर डीलर से संपर्क करें।

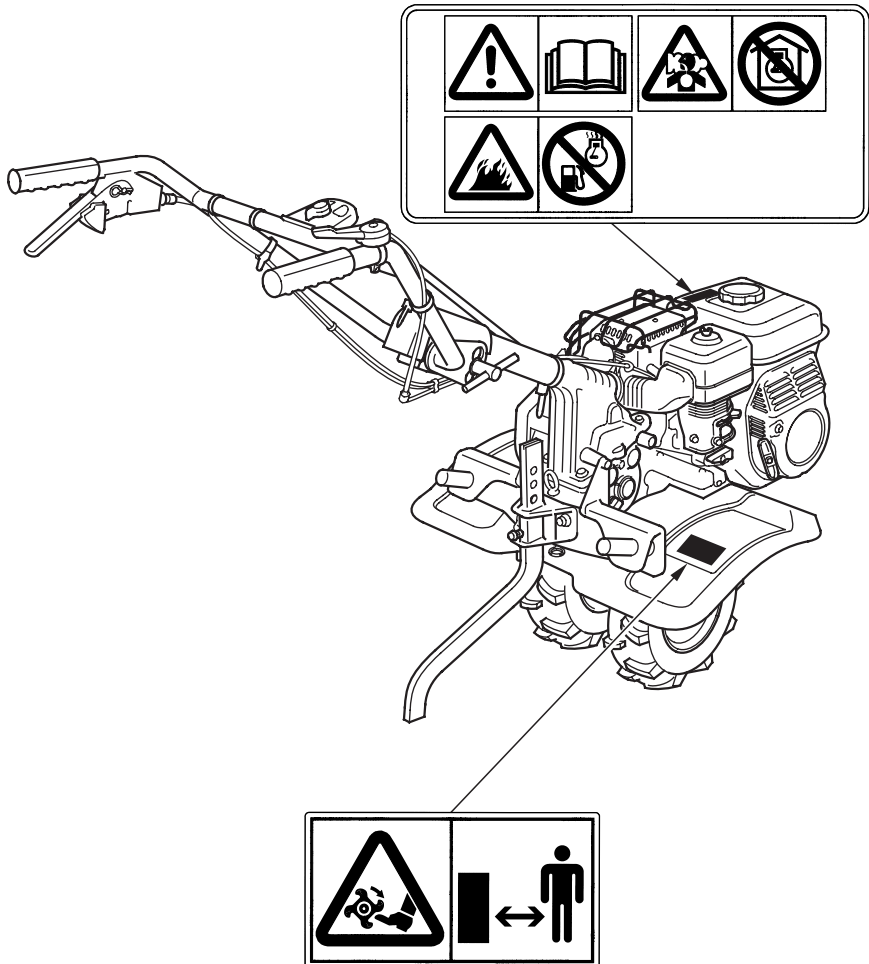

नियंत्रण

घटक और नियंत्रण स्थान

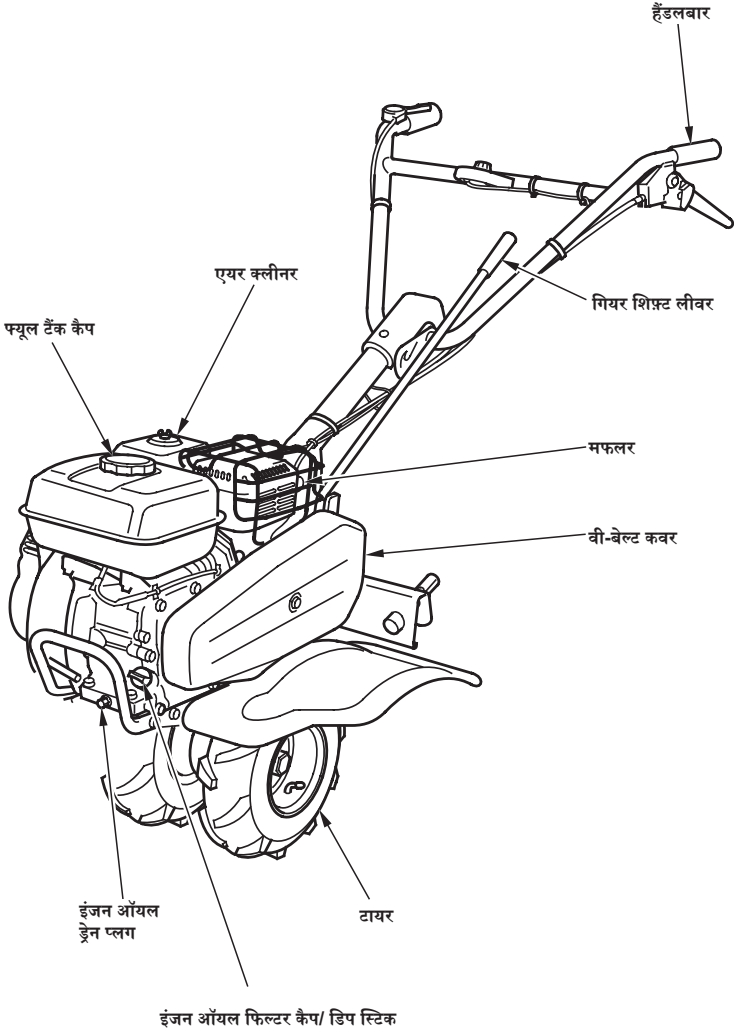

नियंत्रण

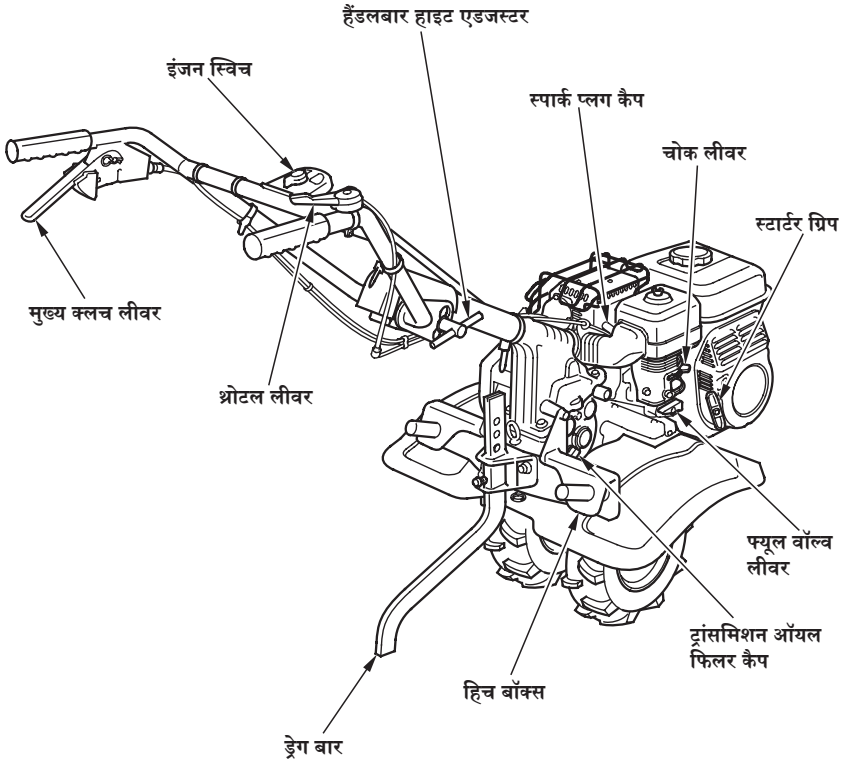

नियंत्रण

फ्यूल वाल्व

ईंधन वाल्व ईंधन टैंक और कार्बोरेटर के बीच अटेचमेंट को खोलता और बंद करता है।

इंजन चलाने के लिए ईंधन वाल्व लीवर चालू स्थिति में होना चाहिए।

इंजन बंद करने के बाद, ईंधन वाल्व लीवर को ऑफ स्थिति में घुमाएं ताकि यह स्टॉपर बटन को छू सके।

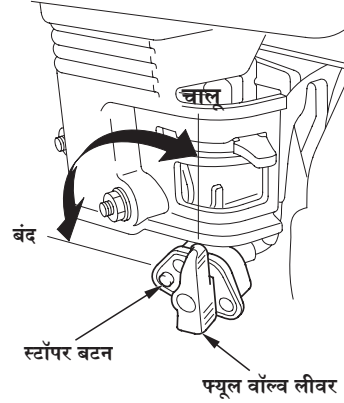

चोक लीवर

चोक लीवर कार्बोरेटर में चोक वाल्व को खोलता और बंद करता है।

बंद स्थिति ठंडे इंजन को स्टार्ट करने के लिए ईंधन मिश्रण को समृद्ध करती है।

स्टार्ट करने के बाद ओपन पोजीशन गर्म इंजन को फिर से स्टार्ट करने के लिए सही ईंधन मिश्रण प्रदान करता है।

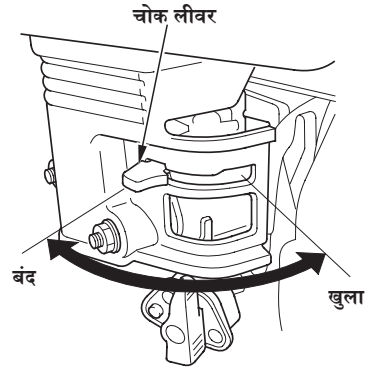

इंजन स्विच

इंजन स्विच इग्निशन सिस्टम को नियंत्रित करता है।

ऑफ - इंजन बंद हो जाता है।

ऑन - इंजन स्टार्ट हो जाता है।

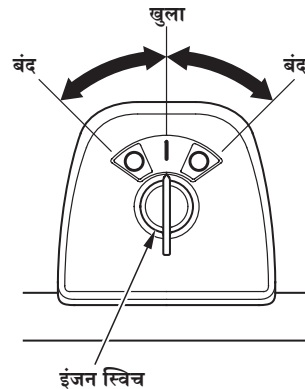

नियंत्रण

स्टार्टर ग्रिप

स्टार्टर ग्रिप को खींचने पर इंजन को क्रैंक करने के लिए रिकॉइल स्टार्टर संचालित होता है।

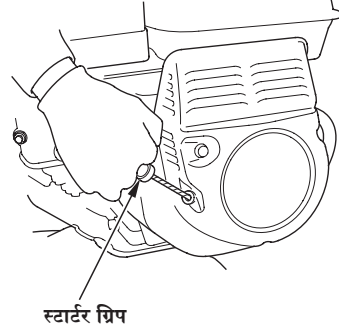

थ्रॉटल लीवर

थ्रॉटल लीवर इंजन की गति को नियंत्रित करता है।

दर्शायी गई दिशाओं में थ्रॉटल लीवर को घुमाने से इंजन तेज या धीमा चलता है।

थ्रॉटल लीवर को एडजस्ट करके टाइन गति को नियंत्रित किया जाता है। अधिकतम थ्रॉटल स्थिति में, टाइन उच्चतम गति से घूमेंगे। थ्रॉटल लीवर को निष्क्रिय स्थिति की ओर ले जाने से टाइन की गति कम हो जाएगी।

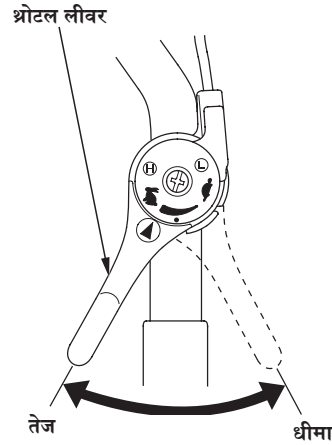

हैंडलबार हाइट एडजस्टर

ऑपरेटर की ऊंचाई से मेल खाने के लिए हैंडलबार की ऊंचाई को एडजस्ट किया जा सकता है।

सामान्य जुताई के लिए, कमर की ऊंचाई पर हैंडलबार के साथ ऑपरेटर की सबसे आरामदायक स्थिति है।

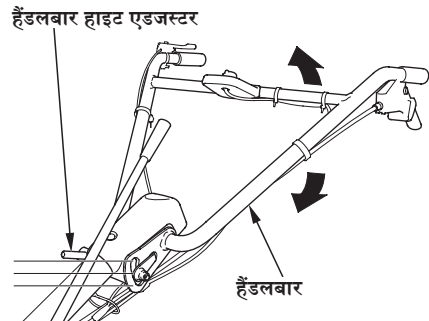

मुख्य क्लच लीवर

मुख्य क्लच लीवर टाइम्स को चलाने वाले ट्रांसमिशन को एंगेज व डिस्एंगेज करता है।

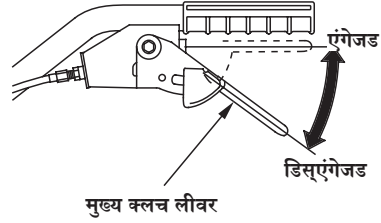

गीयर शिफ्ट लीवर

ट्रांसमिशन दो फॉरवर्ड स्पीड, न्यूट्रल और एक रिवर्स स्पीड का विकल्प प्रदान करता है। शिफ्ट लीवर की स्थिति गियरशिफ्ट लीवर ब्रैकेट पर इंगित की गई है।

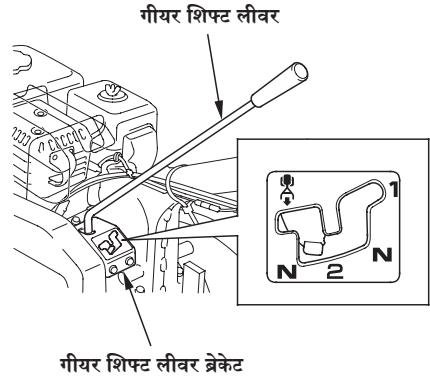

ड्रैग बार

ड्रैग बार जुताई की गहराई को नियंत्रित करता है और जुताई करते समय हमेशा इस्तेमाल किया जाना चाहिए। यह आपको मिट्टी की कठोरता की भरपाई करने में सक्षम बनाता है। आदर्श ड्रैग बार की ऊंचाई जुताई की जा रही मिट्टी के प्रकार और जुताई के समय मिट्टी की स्थिति पर निर्भर करेगी। सामान्य तौर पर, ड्रैग बार एडजस्ट की जानी चाहिए ताकि टिलर थोड़ा पीछे की ओर झुका हो।

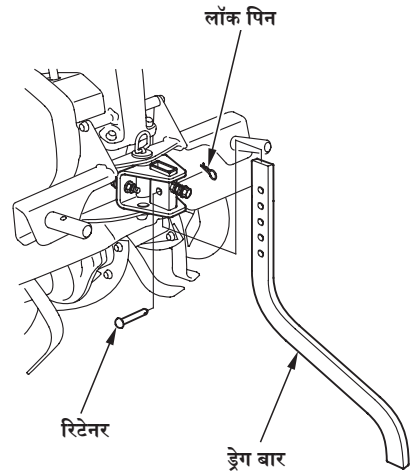

नियंत्रण

हिच बॉक्स

हिच बॉक्स में ड्रैग बार या किसी अन्य अटैचमेंट को जोड़ने के लिए नीचे दिखाई गई हिच पिन का उपयोग करें।

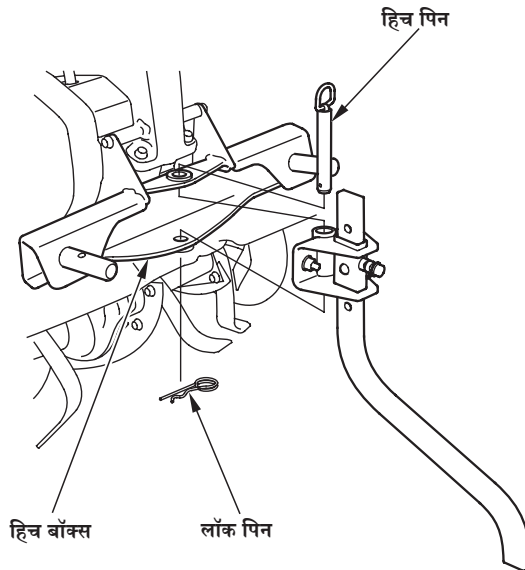

प्रचालन से पहले

क्या आप काम करने के लिए तैयार हैं?

आपकी सुरक्षा आपकी जिम्मेदारी है। तैयारी में बिताया गया थोड़ा सा समय आपके चोटिल होने के जोखिम को काफी कम कर देगा।

जानकारी

इस मैनुअल को पढ़ें और समझें। जानिए नियंत्रण अर्थात् कंट्रोल क्या करते हैं और उन्हें कैसे संचालित करना है।

टिलर का उपयोग शुरू करने से पहले खुद को टिलर और उसके संचालन से परिचित कराएं। आपात स्थिति में टिलर को तुरंत बंद करने का तरीका जानें।

क्या आपका टिलर काम करने के लिए तैयार है?

आपकी सुरक्षा के लिए, पर्यावरणीय नियमों का अनुपालन सुनिश्चित करने के लिए, और आपके उपकरण के सेवा जीवन को अधिकतम करने के लिए, टिलर को चलाने से पहले उसकी स्थिति की जांच करने के लिए कुछ क्षण लेना बहुत महत्वपूर्ण है। टिलर को चलाने से पहले, किसी भी समस्या का ध्यान रखना सुनिश्चित करें, या अपने सर्विसिंग डीलर को इसे ठीक करने के लिए कहें।

⚠ चेतावनी

इस टिलर का अनुचित रखरखाव, या ऑपरेशन से पहले किसी समस्या को ठीक करने में विफल रहने से खराबी हो सकती है जिसमें आप गंभीर रूप से घायल हो सकते हैं।

प्रत्येक ऑपरेशन से पहले हमेशा प्री-ऑपरेशन निरीक्षण करें और किसी भी समस्या को ठीक करें।

प्रचालन से पहले

इंजन के निकट ज्वलनशील वस्तुएं न रखें।

अपनी प्री-ऑपरेशन जांच शुरू करने से पहले, सुनिश्चित करें कि टिलर एक स्तर की सतह पर है और इंजन स्विच ऑफ स्थिति में है।

इंजन ऑयल की जाँच करें।

ऑयल लेवल की जाँच करें (पृष्ठ 46 देखें)।

एयर फिल्टर की जांच करें (पृष्ठ 50 देखें)। एक गंदा एयर फिल्टर कार्बोरिटर में हवा के प्रवाह को प्रतिबंधित करेगा, इंजन और टिलर के प्रदर्शन को कम करेगा।

ईंधन स्तर की जाँच करें (पृष्ठ 44 देखें)। पूर्णरूपेण ईंधन से भरे हुए टैंक से कार्य आरंभ करने से ईंधन भरने के लिए परिचालन बाधाओं को खत्म करने या कम करने में मदद मिलेगी।

टिलर की जाँच करें

ट्रांसमिशन ऑयल की जांच करें (पेज 49 देखें)।

जांचें कि सभी नट, बोल्ट, पेंच कसे हैं (पृष्ठ 57,58 देखें)।

सुरक्षित संचालन सावधानियां

पहली बार टिलर चलाने से पहले, कृपया *टिलर सुरक्षा* अध्याय और ऑपरेशन से पहले शीर्षक वाले अध्याय दोनों की समीक्षा करें।

अपनी सुरक्षा के लिए, गैरेज जैसे बंद क्षेत्र में टिलर को चालू या संचालित न करें। आपके टिलर के निकास में जहरीली कार्बन मोनोऑक्साइड गैस होती है जो एक संलग्न क्षेत्र में तेजी से एकत्र हो सकती है और बीमारी या मृत्यु का कारण बन सकती है।

⚠ चेतावनी

कार्बन मोनोऑक्साइड गैस जहरीली होती है। इसके सांस लेने से बेहोशी आ सकती है और आपकी जान भी जा सकती है।

किसी भी संलग्न क्षेत्र या गतिविधियों से बचें जो आपको कार्बन मोनोऑक्साइड के संपर्क में लाते हैं।

प्रचालन

इंजन स्टार्ट करना

पृष्ठ 19 पर सुरक्षित संचालन सावधानियों का संदर्भ लें।

⚠ चेतावनी

टाइन तीखे होते हैं और तेजी से घूमते हैं। स्पिनिंग टाइन आपको गंभीर रूप से काट सकता है और शरीर के अंगों को काट सकता है।

- सुरक्षात्मक जूते पहनें।
- जब इंजन चल रहा हो तो अपने हाथों और पैरों को टाइनों से दूर रखें।
- कोई भी एडजस्टमेंट, निरीक्षण या रखरखाव करने से पहले इंजन बंद कर दें।

1. गियरशिफ्ट लीवर को तटस्थ अर्थात् न्यूट्रल स्थिति में ले जाएं (पृष्ठ 24 देखें)।

2. ईंधन वाल्व लीवर को चालू स्थिति में लाएं।

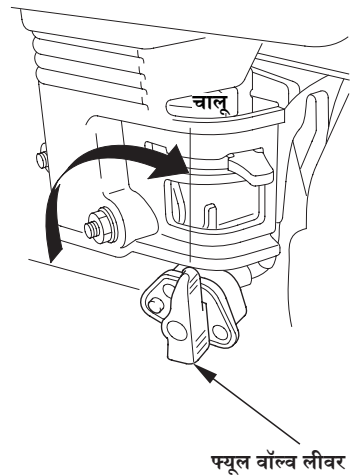

3. ठंडा इंजन शुरू करने के लिए चोक लीवर को बंद स्थिति में ले जाएं।

गर्म इंजन को फिर से चालू करने के लिए चोक लीवर को खुली स्थिति में छोड़ दें।

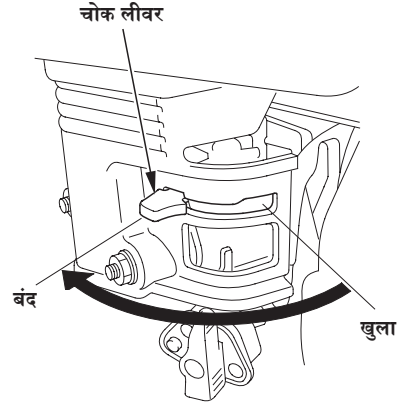

4. इंजन स्विच ऑन कर दें।

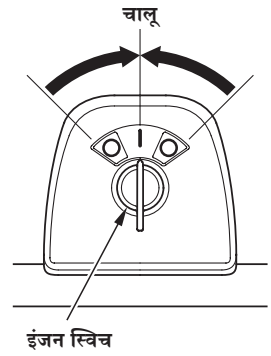

5. थ्रॉटल लीवर को स्लो पोजीशन से दूर ले जाएं, लगभग 1/3 फास्ट पोजीशन की ओर।

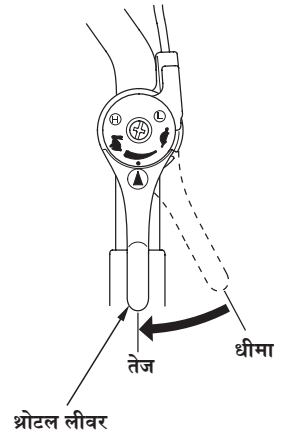

प्रचालन

6. प्रतिरोध महसूस होने तक स्टार्टर ग्रिप को हल्के से खींचे, फिर स्टार्टर ग्रिप को एक बार वापस कर दें।

सूचना

इंजन के खिलाफ स्टार्टर ग्रिप को वापस खींच करने की अनुमति न दें। स्टार्टर को नुकसान से बचाने के लिए इसे धीरे से रिलीज करें।



7. यदि इंजन को चालू करने के लिए चोक लीवर को बंद स्थिति में ले जाया गया था, तो इंजन के गर्म होने पर धीरे-धीरे इसे खुली स्थिति में ले जाएं।

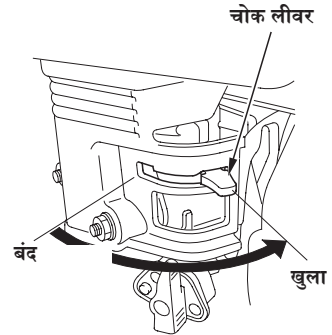

जुताई के लिए नियंत्रणों का संचालन

यदि टाइम्स अंदर की ओर धँस जाते हैं लेकिन मशीन आगे नहीं बढ़ती है, तो हैंडलबार्स को साइड-टू-साइड ले जाएँ।

हैंडलबार हाइट एडजस्टर

हैंडलबार की ऊंचाई को समायोजित करने से पहले इंजन बंद कर दें।

हैंडलबार हाइट एडजस्ट करने के लिए, हैंडलबार हाइट एडजस्टर को ढीला करें, उपयुक्त छेदों का चयन करें और इसे कस लें।

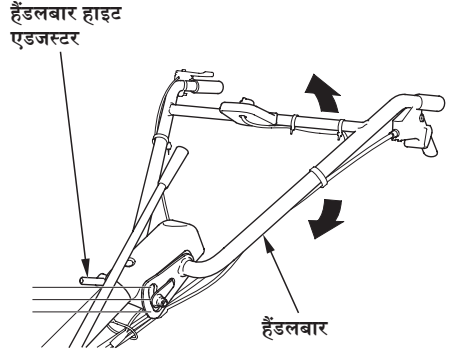

क्लच

जब मुख्य क्लच लीवर को दबाया जाता है, तो क्लच चालू हो जाता है, और ट्रांसमिशन को शक्ति मिलती है।

जब लीवर को छोड़ दिया जाता है, तो क्लच को हटा दिया जाता है और शक्ति का संचार नहीं होता है।

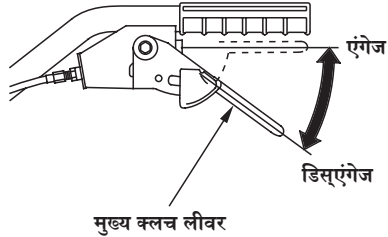

प्रचालन

फॉरवर्ड गियर चयन

1. थ्रॉटल लीवर को सबसे धीमी स्थिति में लौटाएं।
2. क्लच को अलग करने के लिए क्लच लीवर को रिलीज करें।
3. गियरशिफ्ट लीवर को वांछित गियर स्थिति में ले जाएं।

गियरशिफ्ट लीवर को संलग्न गियर शिफ्टिंग प्लेट के अनुसार संचालित किया जाना चाहिए।

यदि गियरशिफ्ट लीवर वांछित गियर को नहीं जोड़ेगा, तो क्लच लीवर दबाएं और गियर को बदलने के लिए टिलर को थोड़ा हिलाएं।

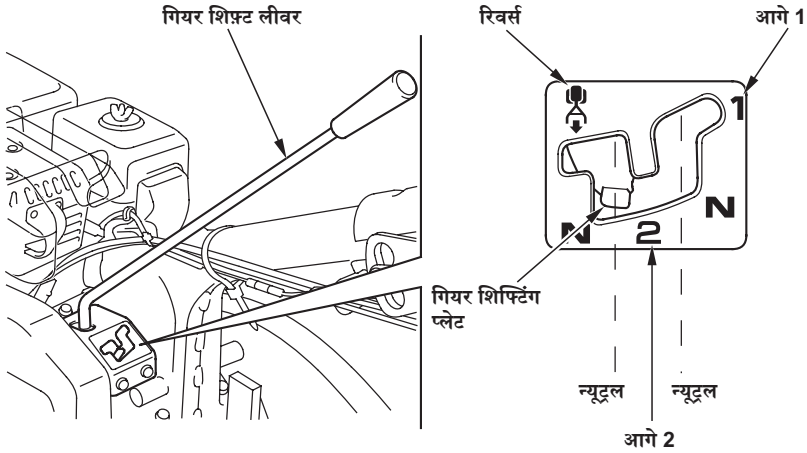

गियर चयन तालिका

गियर की स्थिति	टाइन स्पीड *1 (आरपीएम)
आगे 1	79.5
आगे 2	112.9
रिवर्स	28.0

*1: जब इंजन की गति 3,600 आरपीएम हो

रिवर्स गियर ऑपरेशन

रिवर्स गियर का उपयोग तभी करें जब टिलर को किसी बाधा से दूर ले जाना आवश्यक हो।

⚠ चेतावनी

जब टिलर टाइन रिवर्स में संचालित होता है तो टिलर ऑपरेटर की ओर बढ़ता है।

घूमने वाले टाइन के संपर्क में आने से गंभीर चोट लग सकती है।

टिलर को रिवर्स में चलाते समय जल्दी से क्लच लीवर को छोड़ने के लिए तैयार रहें।

1. अपने पीछे के क्षेत्र की जाँच करें और सुनिश्चित करें कि यह किसी भी बाधा से मुक्त है।
2. श्रॉटल को धीमी स्थिति में ले जाएं।
3. सुनिश्चित करें कि मुख्य क्लच लीवर रिलीज किया गया है। गियरशिफ्ट लीवर को विपरीत स्थिति में ले जाएं।
4. हैंडलबार को थोड़ा ऊपर उठाएं और मुख्य क्लच लीवर को एंगेज करें। टिलर को सावधानी से पीछे की ओर चलाएं। मेन क्लच लीवर को जल्दी से रिलीज करने के लिए तैयार रहें।
5. मुख्य क्लच लीवर रिलीज करें। हैंडलबार नीचे करें, और काम पूरा होने पर गियरशिफ्ट लीवर को विपरीत स्थिति से बाहर ले जाएं।

प्रचालन

जुताई की गहराई संबंधी एडजस्टमेंट

जुताई की गहराई को नियंत्रित करने के लिए ड्रैग बार का उपयोग किया जाता है।

जुताई की गहराई का एडजस्टमेंट निम्नानुसार किया जा सकता है:

लॉक पिन और रिटेनर को हटा दें, ड्रैग बार सुरक्षित करने वाले लॉक नट और बोल्ट को ढीला करें और आवश्यकतानुसार ड्रैग बार को ऊपर या नीचे स्लाइड करें।

एडजस्टमेंट के बाद, बोल्ट और लॉक नट को सुरक्षित रूप से कस लें।

रिटेनर डालें और लॉक पिन सेट करें।

ऑपरेशन के दौरान, यदि मशीन जुताई करते समय आगे की ओर झटके मारती है, तो हैंडलबार्स को नीचे दबाएं। यह ड्रैग बार को मिट्टी में अधिक गहराई तक खोदने का कारण बनेगा।

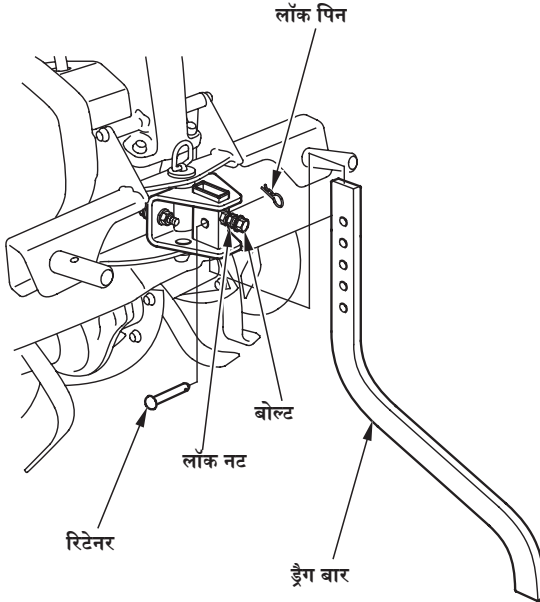

हिच बॉक्स पर रोटर इंस्टालेशन

टिलर को हिच बॉक्स पर स्थापित रोटर के साथ स्थानांतरित किया जा सकता है।

टिलर को हिच बॉक्स पर स्थापित रोटर के साथ स्थानांतरित किया जा सकता है।

अपने हाथों की सुरक्षा के लिए भारी दस्ताने पहनें।

रोटर लगाने के बाद उस पर कोई चीज न डालें।

रोटर के साथ टिलर को घुमाते समय, रोटर और अपने पैर की टाइन पर ध्यान दें।

1. रोटर लगाने से पहले, उसमें से चिपकी मिट्टी को हटा दें।
2. रोटर पर पंच मार्क (एल या आर) को हिच बॉक्स पर पंच मार्क (एल या आर) के साथ संरेखित करें।
3. रोटर को उसके पंच मार्क के साथ स्थापित करें।
4. रिटेनर डालें और लॉक पिन सेट करें।

पुर्जों को उनके लगाने के विपरीत क्रम में निकाला जाता है।

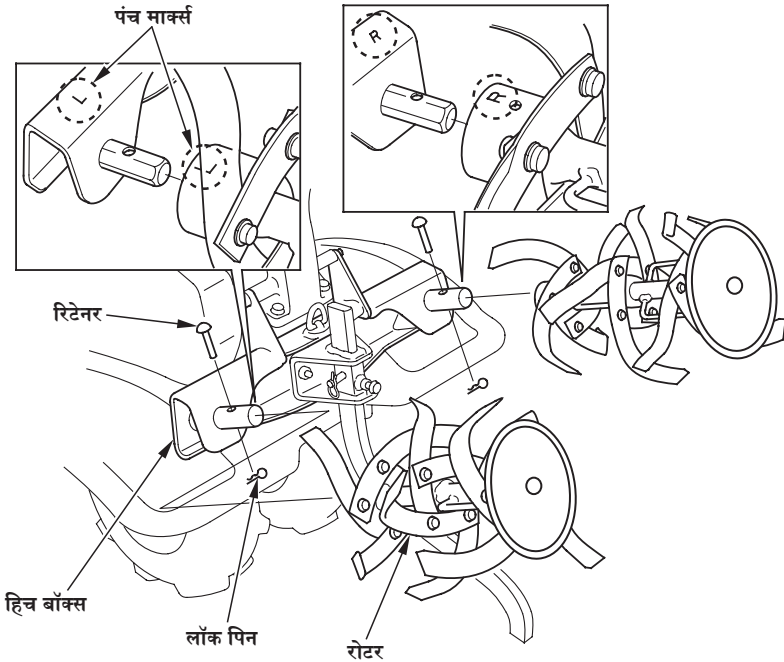

रोटर को हटाते समय, सुनिश्चित करें कि टिलर का अगला हिस्सा जमीन से संपर्क करता है (पृष्ठ 28 देखें)।

आप गहरी जुताई करने वाले रोटर, या फ्रेंच रोटर को हटा और स्थापित कर सकते हैं।

प्रचालन

टायर से रोटर में बदलें

अपने हाथों की सुरक्षा के लिए भारी दस्ताने पहनें।

रोटर को टायर में बदलते समय, टिलर को समतल जमीन पर पार्क करें, इंजन बंद करें और स्पार्क प्लग कैप को स्पार्क प्लग से अलग कर दें। फ्यूल वॉल्व लीवर को ऑफ पोजीशन में लाएं।

1. रोटर को हिच बॉक्स से हटा दें (पेज 27 देखें)।
2. तीर के निशान की दिशा में क्लिप को खींचकर रिटेनर निकालें।

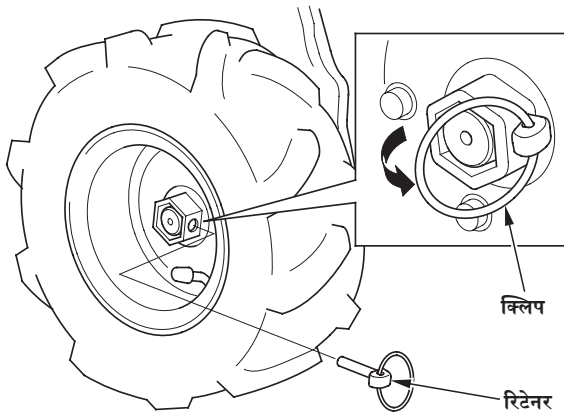

3. टिलर के सामने के सिरे को जमीन से संपर्क करने के लिए इसे पकड़ते हुए हैंडलबार को ऊपर खींचें।

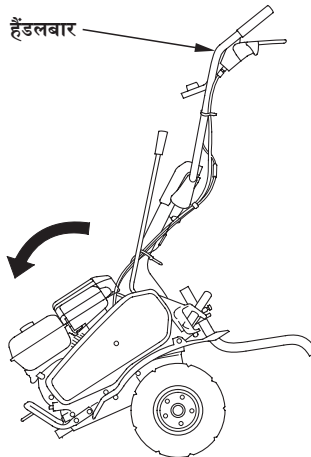

4. हैंडलबार पकड़ें और इसे तीर की दिशा में धक्का दें ताकि निकटतम टायर जमीन से ऊपर उठ जाए। यह शर्त रखो।

हैंडलबार को पकड़ते समय केबल न खींचें।

टिलर को झुकाते समय ध्यान दें। यदि झुकाव कोण आवश्यकता से अधिक हो तो गैसोलीन लीक हो सकता है।

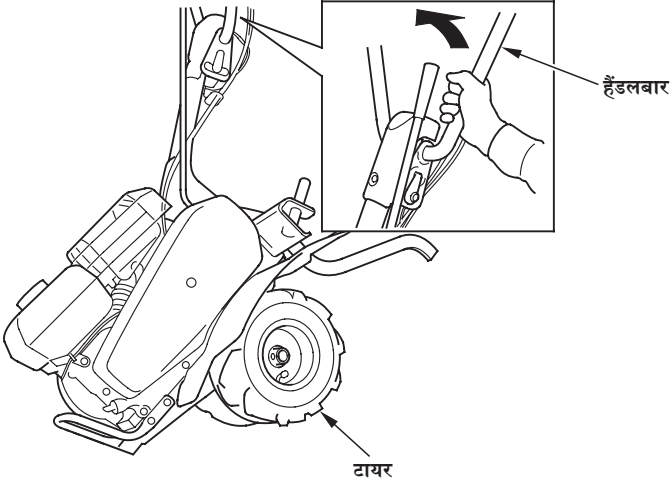

5. टायर निकालें।

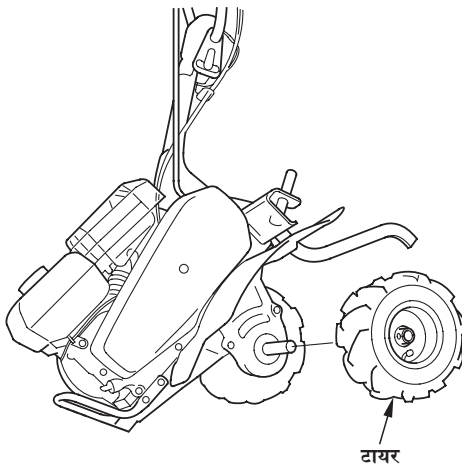

प्रचालन

6. फेंडर पर पंच मार्क (L या R) के साथ रोटर पर पंच मार्क (L या R) को संरेखित करें।

रोटर को एक्सल पर स्थापित करें।

रिटेनर डालें और लॉक पिन सेट करें।

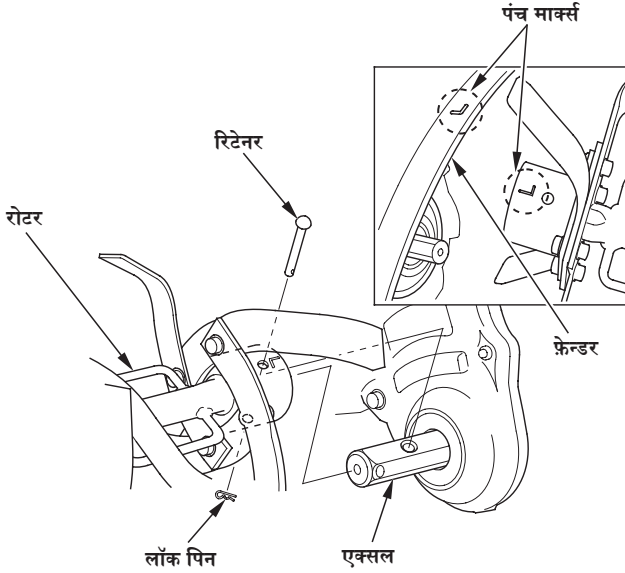

7. विपरीत दिशा का टायर समान है।

निकाले गए टायर और रिटेनर को खोने से बचाने के लिए स्टोर करें।

डीप-कल्टीवेटिंग रोटर लगाने के बाद सुनिश्चित करें कि दोनों तरफ टाइन एक जैसी हैं।

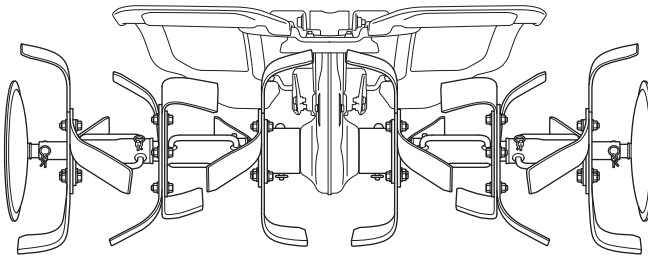

रोटर से टायर में बदलें

अपने हाथों की सुरक्षा के लिए भारी दस्ताने पहनें।

रोटर को टायर में बदलते समय, टिलर को समतल जमीन पर पार्क करें, इंजन बंद करें और स्पार्क प्लग कैप को स्पार्क प्लग से अलग कर दें।

फ्यूल वॉल्व लीवर को ऑफ पोजीशन में लाएं।

1. रिटेनर और लॉक पिन निकालें।

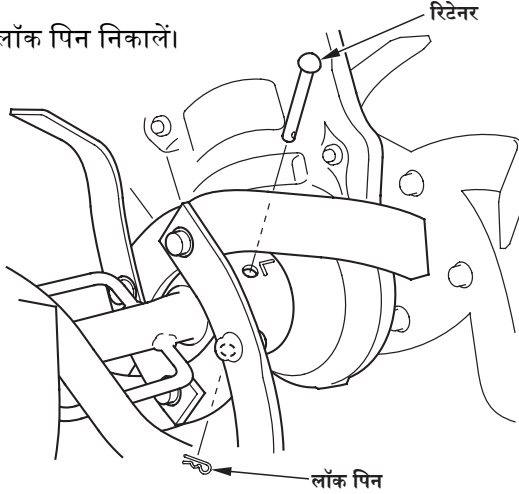

2. टिलर के सामने के सिरे को जमीन से संपर्क करने के लिए इसे पकड़ते हुए हैंडलबार को ऊपर खींचें।

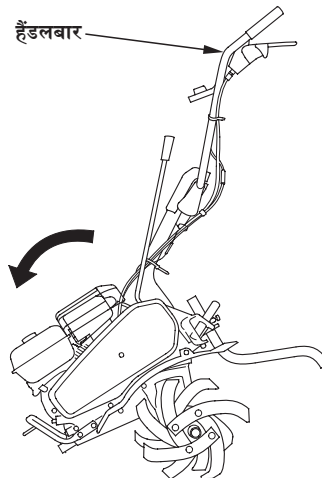

प्रचालन

3. हैंडलबार को पकड़ें और जमीन से निकटतम रोटर को ऊपर उठाने के लिए इसे तीर की दिशा में धकेलें। यह शर्त रखो।

हैंडलबार को पकड़ते समय केबलों को न खींचें

टिलर को झुकाते समय ध्यान दें। यदि झुकाव कोण आवश्यकता से अधिक हो तो गैसोलीन लीक हो सकता है।

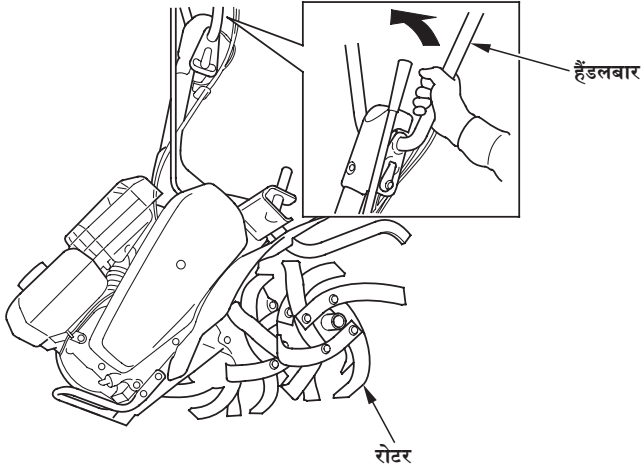

4. रोटर को हटा दें।

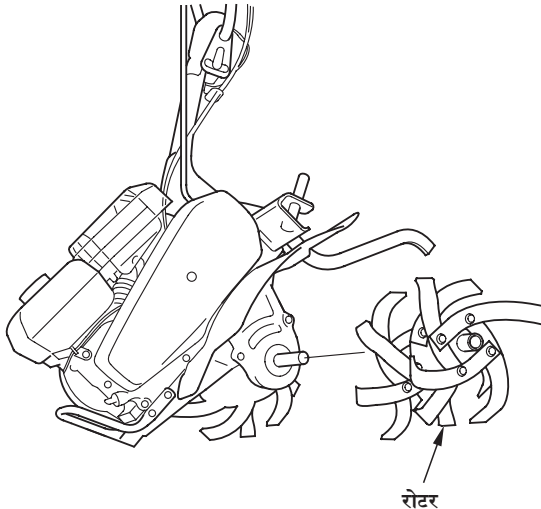

5. टायर को एक्सल पर लगाएं।

रिटेनर डालें और क्लिप को सुरक्षित रूप से सेट करें।

क्लिप को तब तक डालें जब तक कि उसका सिरा पहिये से संपर्क न कर ले।

रिटेनर को उसके तिरछे भाग के साथ स्थापित करें।

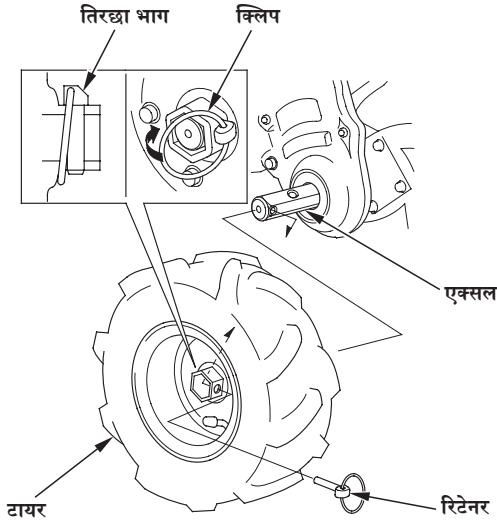

6. विपरीत दिशा का रोटर समान है।

हटाए गए रोटर, रिटेनर और लॉक पिन को खोने से बचाने के लिए स्टोर करें।

टायर की सही स्थापना के परिणामस्वरूप, चलने का पैटर्न दिखाया गया है।

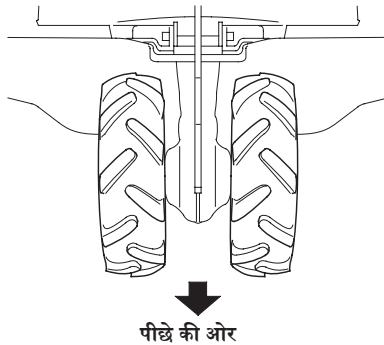

प्रचालन

रोटर निकालना

अपने हाथों की सुरक्षा के लिए भारी दस्ताने पहनें।

रोटर को टायर में बदलते समय, टिलर को समतल जमीन पर पार्क करें, इंजन बंद करें और स्पार्क प्लग कैप को स्पार्क प्लग से अलग कर दें।

फ्यूल वॉल्व लीवर को ऑफ पोजीशन में लाएं।

1. रिटेनर और लॉक पिन निकालें।

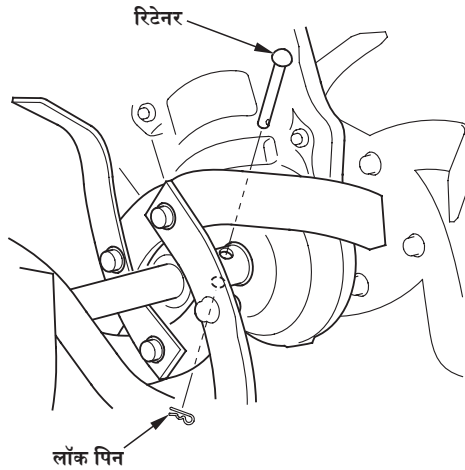

2. टिलर के सामने के सिरे को जमीन से संपर्क करने के लिए इसे पकड़ते हुए हैंडलबार को ऊपर खींचें।

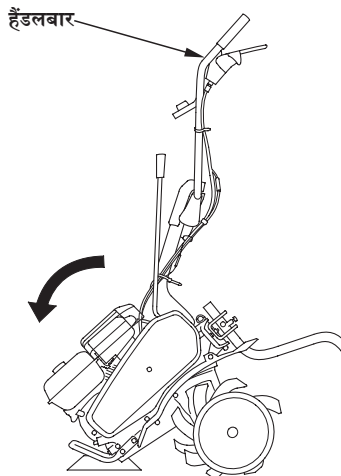

3. हैंडलबार को पकड़ें और जमीन से निकटतम रोटर को ऊपर उठाने के लिए इसे तीर की दिशा में धकेलें। यह शर्त रखो।

हैंडलबार को पकड़कर केवल खींचने की कोशिश न करें।

टिलर को झुकाते समय ध्यान दें। यदि झुकाव कोण आवश्यकता से अधिक हो तो गैसोलीन लीक हो सकता है।

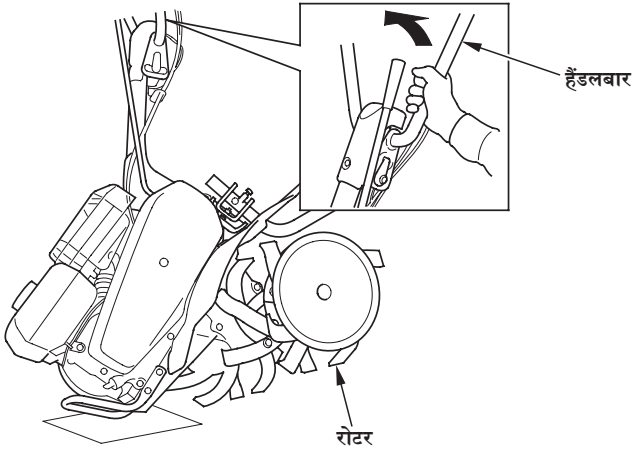

4. रोटर को हटा दें।

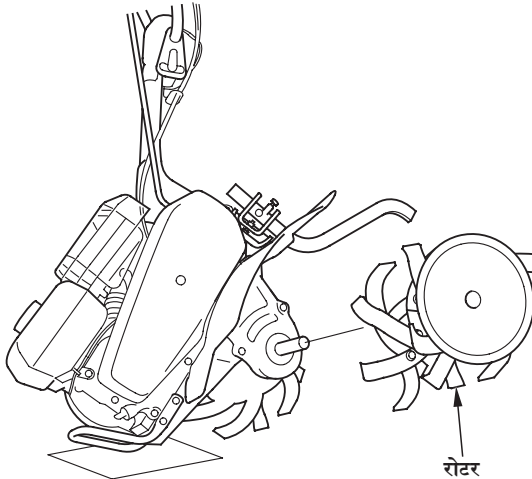

हटाए गए रोटर, रिटेनर और लॉक पिन को खोने से बचाने के लिए स्टोर करें।

प्रचालन

रोटर फिट करना

1. फेंडर पर पंच मार्क (L या R) के साथ रोटर पर पंच मार्क (L या R) को संरेखित करें।
रोटर को एक्सल पर स्थापित करें।
रिटेनर डालें और लॉक पिन सेट करें।

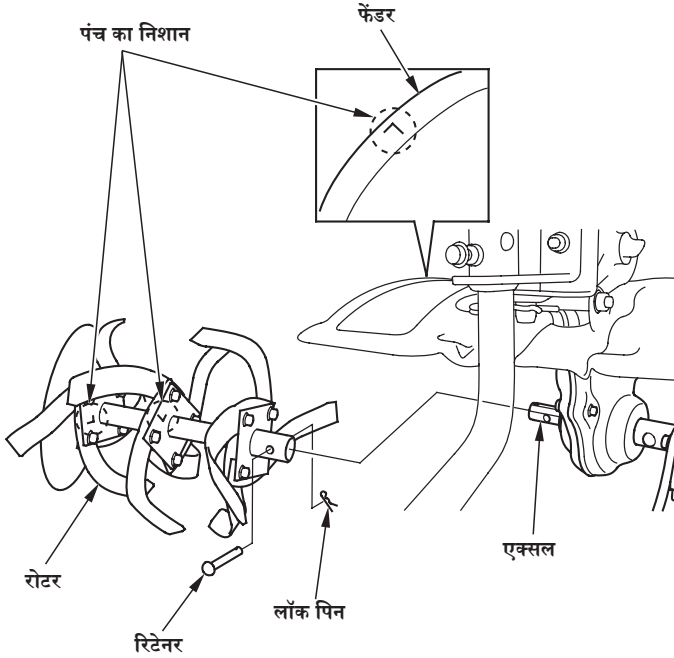

2. विपरीत दिशा की रोटर छोटी होती है।

क्लच लीवर का काम करना (जांच करें और सफाई करें)

- जांच करें कि क्लच लीवर सहजता से अपना कार्य करता है।
- जांचें कि रोलर की सतह पर कोई बाहरी वस्तु (जैसे रेत, मिट्टी, टहनियाँ आदि) नहीं हैं।

यदि क्लच लीवर रोलर सुचारू रूप से नहीं चलता है या यदि यह गंदा है, तो क्लच लीवर और रोलर को साफ करें (पृष्ठ 38 देखें)।

क्लच लीवर रोलर पर कोई तेल या क्लीनर द्रव्य न लगाएं।

तेल या क्लीनर तरल गंदगी और बेकार वस्तुओं को आकर्षित करेगा।

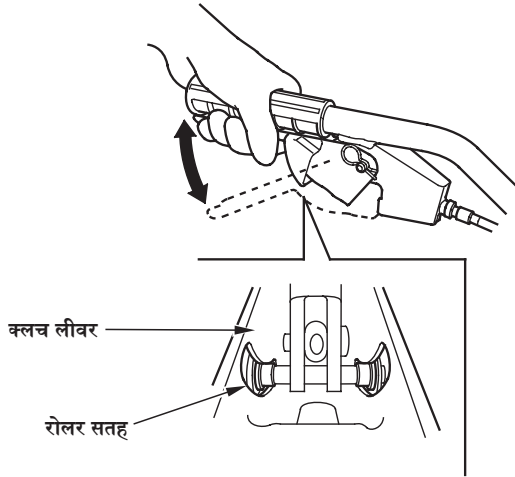

क्लच लीवर रोलर को साफ करने के लिए, क्लच लीवर को अलग करें (पृष्ठ 38 देखें)।

जब आप क्लच लीवर को अलग करते हैं तो वेव वाँशर के निकलने से अवगत रहें। वेव वाँशर क्लच लीवर और क्लच लीवर होल्डर स्टे के बीच स्थित है।

प्रचालन

1. स्लैप पिन को लीवर फुलक्रम पिन से खींच लें।
2. क्लच लीवर को पकड़कर लीवर फुलक्रम पिन को बाहर निकालें।
क्लच लीवर और वेव वाँशर को अलग करें।
3. किसी भी गंदगी या विदेशी वस्तु को हटा दें।
क्लच लीवर की रोलर सतह को पोंछकर साफ करें।
4. जैसा कि चित्र में दिखाया गया है, वेव वाँशर के अंदर और ऊपर की ओर की दिशा सेट करें।
इस स्थिति में वेव वाँशर सेट के साथ, क्लच लीवर संलग्न करें और लीवर फुलक्रम पिन में स्लाइड करें।
5. लीवर फुलक्रम पिन पर प्रोजेक्शन को क्लच लीवर छेद के किनारे खांचे में संरेखित करें और फिर चित्रण में दिखाए गए दिशा में स्लैप पिन सेट करें।

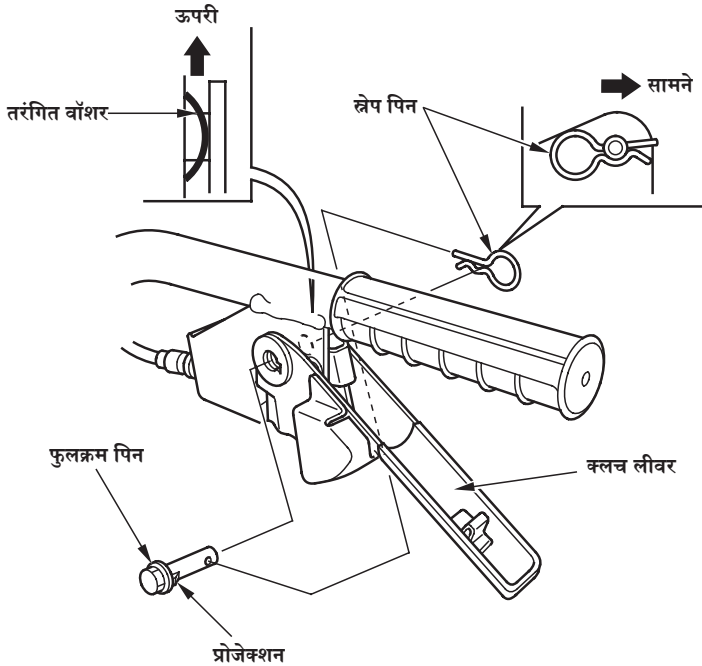

6. सुचारू संचालन के लिए क्लच लीवर की जाँच करें।
यदि क्लच लीवर सुचारू रूप से काम नहीं करता है, तो अपने डीलर या सर्विस शॉप से रखरखाव के लिए कहें।

रखरखाव संबंधी बातें

- हैंडलबार की ऊंचाई को एक आरामदायक स्थिति में समायोजित करें (सामान्य जुताई के लिए कमर की ऊंचाई)।
- जुताई करते समय ड्रैग बार का हमेशा उपयोग करना चाहिए। यह आपको मिट्टी की कठोरता की भरपाई करने में सक्षम बनाता है। ड्रैग बार की आदर्श ऊंचाई जुताई की जा रही मिट्टी के प्रकार और जुताई के समय मिट्टी की स्थिति पर निर्भर करेगी। सामान्य तौर पर, हालांकि, ड्रैग बार को समायोजित किया जाना चाहिए ताकि टिलर थोड़ा पीछे की ओर झुका हो।
- यदि मशीन जुताई करते समय आगे की ओर झटके मारती है, तो हैंडलबार को नीचे दबाएं। यह ड्रैग बार को मिट्टी में अधिक गहराई तक खोदने का कारण बनेगा।
- अगर टाइम्स अंदर घुस जाते हैं लेकिन मशीन आगे नहीं बढ़ती है, तो हैंडलबार को एक तरफ से दूसरी तरफ ले जाएं।
- बजरी ड्राइव, वॉक या सड़कों को पार करने से पहले टीन्स को रोकें। छिपे हुए खतरों या यातायात के प्रति सतर्क रहें।
- अगर टिलर असामान्य रूप से कंपन करता है तो इंजन को तुरंत बंद कर दें। टिलर को क्षतिग्रस्त या ढीले भागों के लिए जांचें, और टिलर का दोबारा उपयोग करने से पहले उनकी मरम्मत करें या उन्हें बदल दें। कंपन आमतौर पर परेशानी का संकेत है।
- अगर टिलर पलट जाए तो उसे तुरंत उठाएं। इंजन बंद करो, ध्यान से देखो; तेल या द्रव के रिसाव के लिए इंजन का निरीक्षण करें, नट और बोल्ट की जकड़न की जाँच करें, और हैंडलबार और नियंत्रण लीवर जैसे नियंत्रण भागों के संचालन की जाँच करें। यदि आप तय करते हैं कि टिलर ड्राइविंग और सुरक्षा के लिए सक्षम है, तो इंजन को पुनरारंभ करें। अगर इंजन फिर से शुरू नहीं होता है तो अपने डीलर से संपर्क करें।

ब्रेक-इन ऑपरेशन: 20 मिनट

1. इंजन शुरू करने से पहले, सुनिश्चित करें कि गियरशिफ्ट लीवर तटस्थ स्थिति में सेट है और क्लच लीवर रिलीज है।
2. श्रॉटल लीवर को धीमी स्थिति में ले जाएं और इंजन को 10 मिनट तक चलाएं, फिर तेज स्थिति में जाएं और 10 मिनट और चलाएं।

प्रचालन

इंजन बंद करना

आपात स्थिति में इंजन बंद करने के लिए, इंजन के स्विच को ऑफ स्थिति में कर दें। सामान्य परिस्थितियों में, निम्न प्रक्रिया का उपयोग करें।

1. मुख्य क्लच लीवर को डिसेंगेज्ड स्थिति में रिलीज करें और गियरशिफ्ट लीवर को न्यूट्रल स्थिति में रखें।

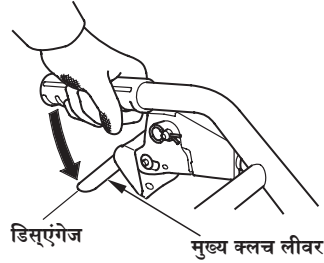

2. थ्रॉटल लीवर को सबसे धीमी स्थिति में ले जाएं।

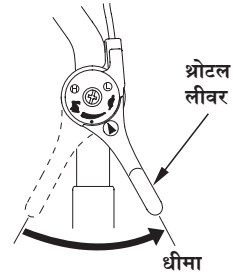

3. इंजन स्विच को ऑफ पोजीशन में बदलें।

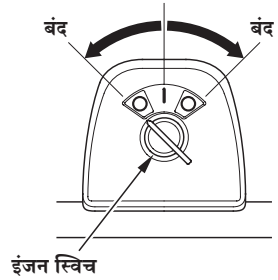

4. फ्यूल वॉल्व लीवर को ऑफ पोजीशन में घुमाएं ताकि वह स्टॉपर बटन को छुए।

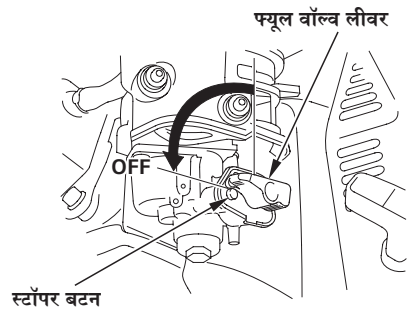

टिलर की सर्विस करना

रखरखाव का महत्व

सुरक्षित, किफायती और बाधारहित संचालन के लिए अच्छा रखरखाव आवश्यक है। इससे वायु प्रदूषण को कम करने में भी मदद मिलेगी।

अपने टिलर की ठीक से देखभाल करने में आपकी मदद करने के लिए, निम्नलिखित पृष्ठों में एक रखरखाव अनुसूची, नियमित निरीक्षण प्रक्रियाएँ, और बुनियादी हस्त उपकरणों का उपयोग करके सरल रखरखाव प्रक्रियाएँ शामिल हैं। अन्य सेवा कार्य जो अधिक कठिन हैं या जिनके लिए विशेष उपकरणों की आवश्यकता होती है, उन्हें पेशेवरों द्वारा सबसे अच्छी तरह से संभाला जाता है और आमतौर पर होण्डा तकनीशियन या अन्य योग्य मैकेनिक द्वारा किया जाता है।

रखरखाव अनुसूची सामान्य परिचालन स्थितियों पर लागू होती है। यदि आप अपने टिलर को असामान्य परिस्थितियों में संचालित करते हैं, जैसे निरंतर अधिक भार या उच्च तापमान संचालन या धूल भरी परिस्थितियों में उपयोग करते हैं तो अपनी व्यक्तिगत जरूरतों और उपयोग के लिए उपयुक्त सिफारिशों के लिए अपने सर्विसिंग डीलर से परामर्श करें।

⚠ चेतावनी

अनुचित रखरखाव या ऑपरेशन से पहले किसी समस्या को ठीक करने में विफलता, खराबी का कारण बन सकती है जिसमें आपको गंभीर रूप से चोट लग सकती है या आपकी मृत्यु हो सकती है।

इस इस मैनुअल में दिए गए निरीक्षण और रखरखाव की सिफारिशों और शेड्यूल का पालन करें।

याद रखें कि आपका सर्विसिंग डीलर आपके टिलर को सबसे अच्छी तरह जानता है और इसे बनाए रखने और मरम्मत करने के लिए उसके पास सभी औजार, उपकरण आदि हैं।

सर्वोत्तम गुणवत्ता और विश्वसनीयता सुनिश्चित करने के लिए, मरम्मत और प्रतिस्थापन के लिए केवल नए, होण्डा के असली पुर्जों या उनके समकक्षों का उपयोग करें।

आपके टिलर की सर्विस करना

अनुरक्षण सुरक्षा

कुछ महत्वपूर्ण सुरक्षा सावधानियों का पालन करें।

हालांकि, हम आपको रखरखाव करने में उत्पन्न होने वाले हर संभावित खतरे के बारे में चेतावनी नहीं दे सकते हैं। इसलिए केवल आप ही तय कर सकते हैं कि आपको किसी दिए गए कार्य को करना चाहिए या नहीं।

▲ चेतावनी

अनुरक्षण निर्देशों और सावधानियों का ठीक से पालन करने में विफलता के कारण आप गंभीर रूप से चोटिल हो सकते हैं या आपकी मृत्यु भी हो सकती है।

इस ग्राहक पुस्तिका में हमेशा प्रक्रियाओं और सावधानियों का पालन करें।

सुरक्षा सावधानियां

- अनुरक्षण या मरम्मत शुरू करने से पहले इंजन बंद करना सुनिश्चित करें। ऐसा करने से अनेक संभावित खतरे दूर हो जायेंगे:
 - इंजन के एग्जॉस्ट से कार्बन मोनोऑक्साइड की विषाक्तता।
सुनिश्चित करें कि जब भी आप इंजन चलायें तो पर्याप्त वेंटिलेशन हो।
 - गर्म पुर्जों से शरीर का जलना
छूने से पहले इंजन और एग्जॉस्ट सिस्टम को ठंडा होने दें।
 - कार्यशील पुर्जों से चोट लगना
जब तक ऐसा करने का निर्देश न दिया जाए तब तक इंजन न चलाएं।
- शुरू करने से पहले निर्देश पढ़ें, और सुनिश्चित करें कि आपके पास आवश्यक उपकरण और कौशल हैं।
- आग या विस्फोट की संभावना को कम करने के लिए, गैसोलीन के आसपास काम करते समय सावधान रहें। पुर्जों को साफ करने के लिए केवल एक गैर ज्वलनशील विलायक का उपयोग करें, गैसोलीन का नहीं। सिगरेट, चिंगारी और आग की लपटों को ईंधन से संबंधित सभी पुर्जों से दूर रखें।
- बेल्ट या टाइन ब्लेड के पास काम करते समय स्पार्क प्लग कैप को डिस्कनेक्ट करें और भारी दस्ताने पहनें।

आपके टिलर की सर्विसिंग

अनुरक्षण अनुसूची

नियमित सेवा अवधि (1) प्रत्येक संकेतित महीने या परिचालन घंटे के अंतराल पर, जो भी पहले आए, प्रदर्शन करें। आयटम	सीजन से पहले	प्रत्येक उपयोग	पहला महीना या 20 घंटे	प्रत्येक 3 महीने या 50 घंटे	प्रत्येक 6 महीने या 100 घंटे	प्रत्येक वर्ष या 300 घंटे
इंजन ऑयल	लेवल检 करें बदलें	○	○		○	
एयर फिल्टर	जांच करें साफ करें बदलें	○		○ (2)		○
टिलर आउटसाइड	जांच करें	○				
श्रोटल लीवर फंक्शन	जांच करें	○				
बोल्ट और नट का कसना	जांच करें	○				
वायरिंग और केबल	जांच करें	○				
इंजन का संचालन	जांच करें	○				
रीकोइल स्टार्टर कवर	जांच करें-साफाई करें	○				
क्लच लीवर फंक्शन	जांच करें-साफाई करें ग्रीस	○ (3)(6)				
क्लच केबल	जांच करें-एडजस्ट करें		○ (3)		○ (3)	
ड्राइव बेल्ट	जांच करें-एडजस्ट करें		○ (3)(5)		○ (3)(5)	
ट्रांसमिशन तेल	बदलें	○	○			○
सेडीमेंट कप	साफ करें				○	
ग्रीज़ लगाना	ग्रीस	○ (3)				
आइडल स्पीड	जांच करें-एडजस्ट करें					○ (3)
स्पार्क प्लग	जांच करें-एडजस्ट करें बदलें				○	○
श्रोटल केबल या तार	जांच करें-एडजस्ट करें					○
वॉल्व क्लीयरेंस	जांच करें-एडजस्ट करें					○ (3)
कम्बशन चैम्बर	साफ करें	प्रत्येक 500 घंटों के बाद (3) (4)				
ईंधन टैंक और फिल्टर	साफ करें	○ (3)			○ (3)	
फ्यूल ट्यूब	जांच करें	प्रत्येक 2 वर्ष (जरूरी होने पर बदलें) (3)				

- (1) व्यावसायिक उपयोग के लिए, उचित रखरखाव अंतराल निर्धारित करने के लिए संचालन के घंटे लॉग करें।
- (2) प्रत्येक 10 कार्य घंटों के बाद या रोजाना जब थूल भरे क्षेत्रों में उपयोग किया जाता है।
- (3) इन वस्तुओं की आपके होण्डा सर्विसिंग डीलर द्वारा सेवा की जानी चाहिए, जब तक कि आपके पास उचित उपकरण न हों और यांत्रिक रूप से कुशल न हों। सर्विस प्रक्रियाओं के लिए होण्डा शॉप मैनुअल देखें।
- (4) संकेतित सेवा अंतराल पर सेवा।
- (5) जांचें कि बेल्ट में कोई दरार और असामान्य घिसाव तो नहीं है, और अगर यह असामान्य है तो इसे बदल दें।
- (6) तबे समय तक भंडारण में जंग से बचाव के लिए क्लच लीवर फुलक्रम के पिन वाले हिस्से पर ग्रीस लगाएं। (30 दिनों से अधिक)

इस रखरखाव अनुसूची का पालन करने में विफलता के परिणामस्वरूप गैर-वारंटीय विफलताएं हो सकती हैं।

आपके टिलर की सर्विसिंग

ईंधन भरें

लेवल ग्राउंड पर पार्क करें, इंजन बंद करें, फ्रंट फ्रेम के नीचे उचित माउंटिंग लगाएं और टिलर समानांतर रखने के लिए दिखाए गए अनुसार ड्रैग बार के नीचे वुड ब्लॉक लगाएं।

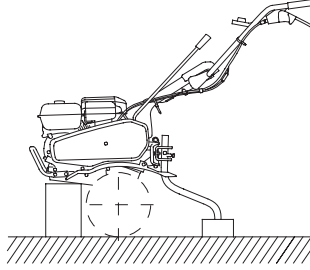

फ्यूल टैंक कैप निकालें और फ्यूल लेवल चेक करें। ईंधन का स्तर कम होने पर टैंक को फिर से भरें। ईंधन स्तर चिह्न से ऊपर न भरें।

⚠ चेतावनी

गैसोलिन अत्यंत ज्वलनशील और विस्फोटक होता है।

ईंधन संबंधी कार्यों में आप जल सकते हैं अथवा चोटिल हो सकते हैं।

- ईंधन संबंधी कार्यों में आप जल सकते हैं अथवा तापमान, चिंगारी और लपटों से दूर रहें।
- केवल बाहर खुले में ही ईंधन भरें।
- ईंधन यदि बिखर जाता है तो तुरंत साफ कर दें।

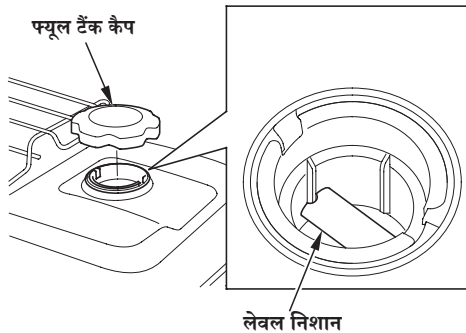

आपके टिलर की सर्विस करना

इंजन शुरू करने से पहले एक अच्छी तरह हवादार क्षेत्र में ईंधन भरें। यदि इंजन चल रहा है, तो उसे ठंडा होने दें। ईंधन छलकने से बचने के लिए सावधानी से ईंधन भरें। फ्यूल टैंक को फ्यूल लेवल मार्क से ऊपर न भरें। ईंधन भरने के बाद, ईंधन टैंक कैप को सुरक्षित रूप से कस लें।

किसी इमारत के अंदर कभी भी इंजन में ईंधन न भरें जहाँ गैसोलीन का धुंआ आग की लपटों या चिंगारी तक पहुँच सकता हो। गैसोलीन को उपकरण पायलट लाइट, बारबेक्यू, बिजली के उपकरण, बिजली उपकरण आदि से दूर रखें।

गिरा हुआ ईंधन न केवल आग का खतरा है, यह पर्यावरणीय क्षति का कारण बनता है। छलकने को तुरंत पोंछ दें।

सूचना

ईंधन पेंट और प्लास्टिक को नुकसान पहुंचा सकता है। अपने ईंधन टैंक को भरते समय सावधान रहें कि ईंधन छलक न जाए। गिरे हुए ईंधन से होने वाली क्षति वारंटी के अंतर्गत नहीं आती है।

ईंधन की सिफारिशें

इस इंजन को अनलेडेड गैसोलीन पर संचालित करने के लिए प्रमाणित किया गया है, जिसकी अनुसंधान ऑक्टेन संख्या 91 या उच्चतर (86 या उच्चतर की एक पंप ऑक्टेन रेटिंग) है।

आप नियमित अनलेडेड गैसोलीन का उपयोग कर सकते हैं जिसमें 10% से अधिक इथेनॉल (E10) या 5% मेथनॉल मात्रा से अधिक न हो। इसके अलावा, मेथनॉल में सह-विलायक और संक्षारण अवरोधक शामिल होने चाहिए।

ऊपर दिखाए गए से अधिक इथेनॉल या मेथनॉल की सामग्री वाले ईंधन का उपयोग शुरू करने और/या प्रदर्शन समस्याओं का कारण बन सकता है। यह ईंधन प्रणाली के धातु, रबर और प्लास्टिक के हिस्सों को भी नुकसान पहुंचा सकता है।

ऊपर दिखाए गए से अधिक इथेनॉल या मेथनॉल के प्रतिशत वाले ईंधन का उपयोग करने के परिणामस्वरूप इंजन की क्षति या प्रदर्शन समस्याएं वारंटी के अंतर्गत नहीं आती हैं।

कभी भी बासी या दूषित गैसोलीन या तेल/गैसोलीन के मिश्रण का उपयोग न करें। फ्यूल टैंक में गंदगी या पानी जाने से बचें।

यदि आपके उपकरण का उपयोग कभी-कभी या आंतरायिक आधार पर किया जाएगा, तो कृपया भंडारण अध्याय के ईंधन अनुभाग (पृष्ठ 63 देखें) को ईंधन के बिगड़ने के संबंध में अतिरिक्त जानकारी के लिए देखें।

आपके टिलर की सर्विस करना

इंजन ऑयल के स्तर की जाँच करें।

एक समतल सतह पर टिलर से इंजन के तेल के स्तर की जाँच करें (नीचे देखें) और इंजन रुक गया।

1. ऑयल फिलर कैप निकालें।
2. ऑयल लेवल की जाँच करें।
3. यदि तेल का स्तर ऊपरी सीमा से कम है, तो अनुशंसित तेल को ऊपरी सीमा तक भरें (नीचे देखें)।
4. इंजन ऑयल फिलर कैप को सुरक्षित रूप से पुनर्स्थापित करें।

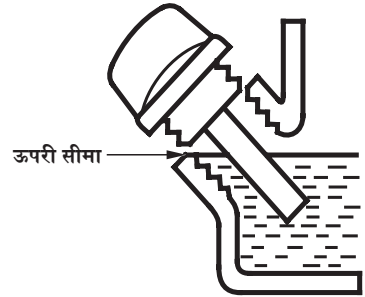
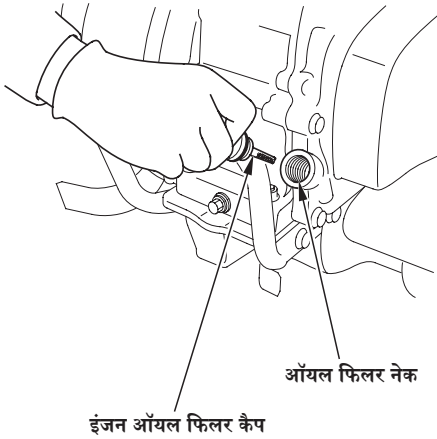

आपके टिलर की सर्विस करना

इंजन ऑयल बदलना

तेजी से और पूर्ण जल निकासी सुनिश्चित करने के लिए इंजन के गर्म होने पर तेल को छान लें।

1. टिलर के सामने के सिरे को जमीन से संपर्क करने के लिए इसे पकड़ते हुए हैंडलबार को ऊपर खींचें।
2. प्रयुक्त तेल को एकत्रित करने के लिए इंजन के नीचे एक उपयुक्त कंटेनर रखें, और फिर इंजन ऑयल फिल्टर कैप/डिपस्टिक, ड्रेन प्लग और सीलिंग वांशर हटा दें।
3. उपयोग किए गए तेल को पूरी तरह से निकलने दें, और फिर नाली प्लग और एक नया सीलिंग वांशर दोबारा स्थापित करें। प्लग को सुरक्षित रूप से कस लें।

सूचना

इंजन ऑयल का अनुचित निपटान पर्यावरण के लिए हानिकारक हो सकता है। यदि आप स्वयं तेल बदलते हैं, तो कृपया उपयोग किए गए तेल का उचित तरीके से निपटान करें। इसे एक सीलबंद कंटेनर में रखें और इसे रीसाइक्लिंग सेंटर में ले जाएं। इसे कूड़ेदान में न फेंके, इसे जमीन पर डालें, या इसे नाली में डालें।

4. टिलर को समतल स्थिति में रखते हुए (पृष्ठ 46 देखें), तेल भराव छेद के बाहरी किनारे पर अनुशंसित तेल भरें (नीचे देखें)

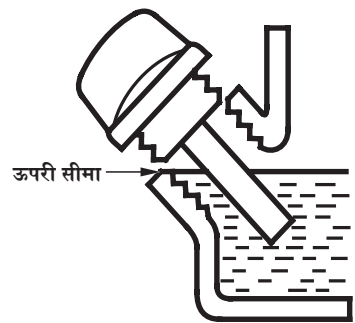
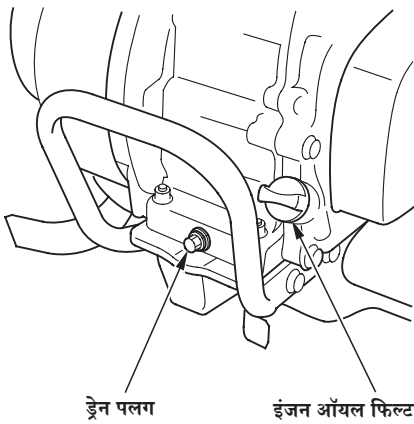

आपके टिलर की सर्विस करना

सूचना

इंजन को कम तेल स्तर के साथ चलाना दुरुपयोग है और इससे इंजन को नुकसान हो सकता है। इस प्रकार की क्षति वारंटी द्वारा कवर नहीं की जाती है।

5. इंजन ऑयल फिलर कैप/डिपस्टिक को सुरक्षित रूप से स्कू करें।

इंजन तेल सिफारिशें

तेल प्रदर्शन और सेवा जीवन को प्रभावित करने वाला एक प्रमुख कारक है। 4-स्ट्रोक ऑटोमोटिव डिटर्जेंट तेल का प्रयोग करें।

सामान्य उपयोग के लिए SAE 10W-30 की सिफारिश की जाती है। चार्ट में दिखाई गई अन्य विस्कोसिटी का उपयोग तब किया जा सकता है जब आपके क्षेत्र में औसत तापमान अनुशंसित सीमा के भीतर हो।

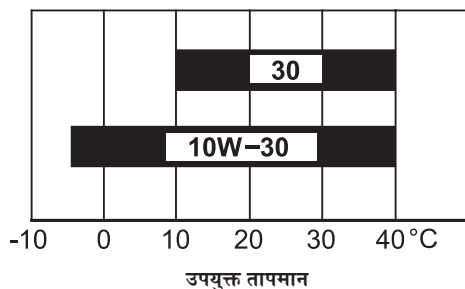

एस ए ई ऑयल विस्कोसिटी और सर्विस कैटेगरी ऑयल कंटेनर पर ए पी आई लेबल पर दर्शाई जाती हैं। होण्डा सिफारिश करता है कि आप ए पी आई सर्विस कैटेगरी एस ई अथवा नवीनतम (या समतुल्य) ऑयल का ही उपयोग करें।

सूचना

इंजन को गलत प्रकार/ग्रेड के तेल से चलाना दुरुपयोग है और इससे इंजन को नुकसान हो सकता है। इस प्रकार की क्षति वारंटी द्वारा कवर नहीं की जाती है।

आपके टिलर की सर्विस करना

ट्रांसमिशन ऑयल लेवल की जांच करना

समतल सतह पर टिलर के ट्रांसमिशन तेल स्तर की जाँच करें (नीचे देखें) और इंजन बंद हो गया।

1. ट्रांसमिशन ऑयल फिलर कैप को हटा दें। तेल भराव छेद के निचले किनारे के साथ तेल समतल होना चाहिए।
2. यदि तेल का स्तर कम है, तो ट्रांसमिशन ऑयल फिलर कैप हटा दें और उसी प्रकार के तेल को इंजन के लिए अनुशंसित करें (पृष्ठ 48 देखें)।
3. तेल भराव टोपी को सुरक्षित रूप से पुनर्स्थापित करें।

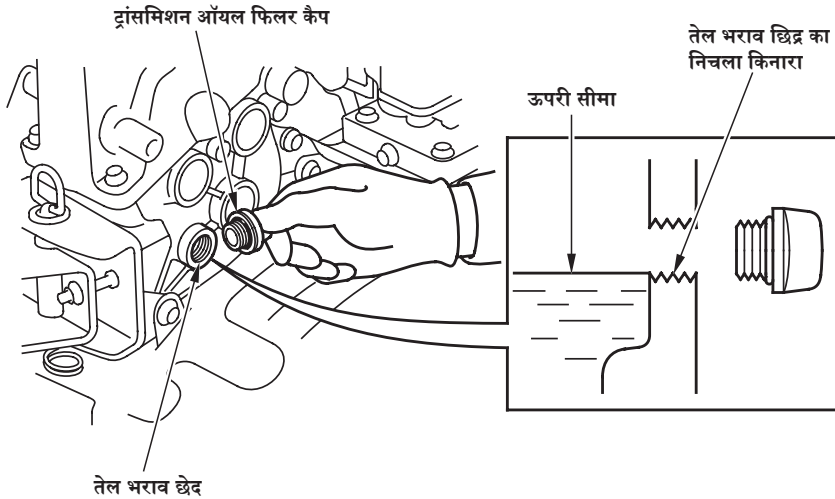

आपके टिलर की सर्विस करना

एयर फिल्टर की जांच करना

1. विंग नट के स्कू को खोल दें, और एयर क्लीनर कवर को हटा दें। यह सुनिश्चित करने के लिए एयर फिल्टर तत्वों की जांच करें कि वे साफ और अच्छी स्थिति में हैं।
2. यदि एयर फिल्टर तत्व गंदे हैं, तो उन्हें पृष्ठ 45 पर वर्णित अनुसार साफ करें। यदि एयर फिल्टर तत्व क्षतिग्रस्त हैं तो उन्हें बदल दें।
3. एयर क्लीनर कवर को फिर से स्थापित करें, और विंग नट को सुरक्षित रूप से कस लें।

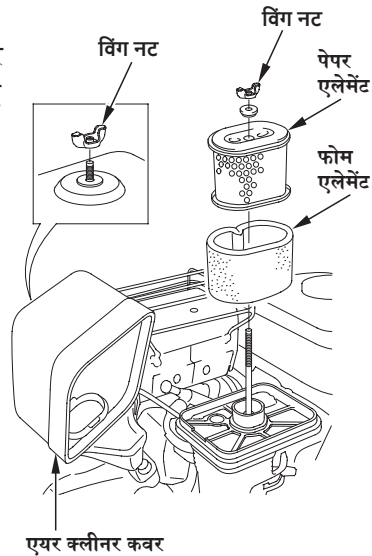

सूचना

एयर फिल्टर के बिना या क्षतिग्रस्त एयर फिल्टर के साथ इंजन को चलाने से गंदगी इंजन में प्रवेश कर जाएगी, जिससे इंजन बहुत जल्दी खराब हो जाएगा। इस प्रकार की क्षति वारंटी में नहीं आती है।

एयर फिल्टर की सफाई

एक गंदा एयर फिल्टर इंजन के प्रदर्शन को कम करते हुए कार्बोरिटर में हवा के प्रवाह को प्रतिबंधित कर देगा। यदि आप टिलर को अत्यधिक धूल भरे क्षेत्रों में संचालित करते हैं, तो रखरखाव अनुसूची में निर्दिष्ट से बार-बार एयर फिल्टर साफ करें।

1. विंग नट और एयर क्लीनर कवर को हटा दें।
2. विंग नट और ग्रोमेट को हटा दें, एयर फिल्टर तत्वों को हटा दें और उन्हें अलग कर दें।
3. दोनों फिल्टर एलीमेंट में किसी प्रकार के सुराख या कटने-फटने की सावधानीपूर्वक जांच करें और यदि आवश्यक हो तो बदलें।

आपके टिलर की सर्विस करना

4. यदि पुनः उपयोग किया जाना है तो दोनों फ़िल्टर एलीमेंट साफ़ करें।

फोम एलीमेंट: गर्म साबुन के पानी में साफ़ करें, हिलाएं और अच्छी तरह से सूखने दें, या एक उच्च प्रलेश बिंदु विलायक से साथ साफ़ करें और सूखने दें।

एलीमेंट को साफ इंजन ऑयल में डुबाए और अतिरिक्त तेल निचोड़ लें।

अतिरिक्त तेल फोम एलीमेंट के माध्यम से हवा के प्रवाह को प्रतिबंधित करेगा और इंजन स्टार्ट होने पर एग्जास्ट धुएं के कारण आग लगने का खतरा हो सकता है।

पेपर एलीमेंट: गंदगी हटाने के लिए फिल्टर एलीमेंट को कई बार टैप करें। गंदगी को ब्रश करने की कोशिश कभी न करें; ब्रश करने से गंदगी तंतुओं में चली जाएगी।

5. फोम एलीमेंट को पेपर एलीमेंट पर फिट करें।

6. गीले कपड़े के उपयोग से एयर क्लीनर कवर के अंदर से गंदगी साफ करें।

7. फिल्टर एलीमेंट और ग्रोमेट को पुनर्स्थापित करें, और विंग नट को कस लें। एयर क्लीनर कवर स्थापित करें, और विंग नट को कस लें।

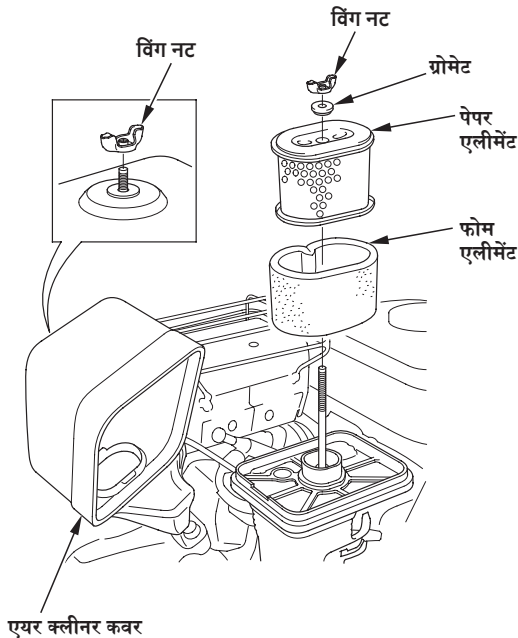

आपके टिलर की सर्विस करना

स्पार्क प्लग की सर्विस

अनुशंसित स्पार्क प्लग: BPR5ES (NGK) , W16EPR-U (DENSO)

सूचना

गलत स्पार्क प्लग इंजन को नुकसान पहुंचा सकता है।

1. स्पार्क प्लग कैप को डिस्कनेक्ट करें, और स्पार्क प्लग क्षेत्र के आसपास की गंदगी को हटा दें।
2. स्पार्क प्लग को स्पार्क प्लग रिंच से निकालें।

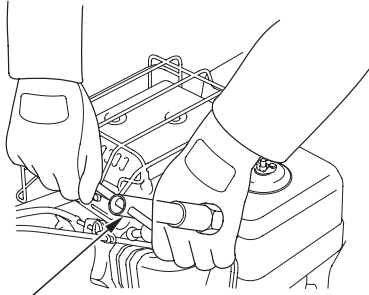

स्पार्क प्लग रिंच

3. स्पार्क प्लग का निरीक्षण करें। यदि इलेक्ट्रोड घिस गए हैं, या यदि इंसुलेटर फटा या छिल गया है, तो इसे बदल दें।
4. वायर-टाइप फीलर गेज से स्पार्क प्लग इलेक्ट्रोड गैप को मापें। साइड इलेक्ट्रोड को ध्यान से झुकाकर, यदि आवश्यक हो, तो गैप ठीक करें।

अंतर होना चाहिए:

0.7 - 0.8 मिमी

5. क्रॉस-थ्रेडिंग से बचने के लिए स्पार्क प्लग को हाथ से सावधानी से लगाएं।
6. स्पार्क प्लग सीटों के बाद, स्पार्क प्लग रिंच के साथ कस लें

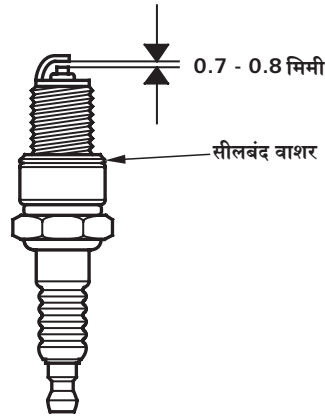

आपके टिलर की सर्विस करना

यदि उपयोग किए गए स्पार्क प्लग को फिर से इंस्टॉल कर रहे हैं, तो स्पार्क प्लग सीटों के बाद 1/8 - 1/4 मोड़ को कस लें।

यदि नया स्पार्क प्लग लगा रहे हैं, तो स्पार्क प्लग सीट के बाद 1/2 मोड़ कस लें।

सूचना

एक ढीली स्पार्क प्लग ज्यादा गरम हो सकती है और इंजन को नुकसान पहुँचा सकती है। स्पार्क प्लग को ज्यादा कसने से सिलेंडर के सिर में धागे को नुकसान हो सकता है।

7. स्पार्क प्लग कैप लगा दें।

आपके टिलर की सर्विस करना

श्रॉटल केबल समायोजन

लीवर की नोक पर फ्री प्ले को मापें।

फ्री प्ले: 5 - 10 मिमी

यदि फ्री प्ले गलत है, तो लॉक नट को ढीला करें और एडजस्टिंग नट को आवश्यकतानुसार अंदर या बाहर करें। समायोजन के बाद, लॉक नट को कस लें।

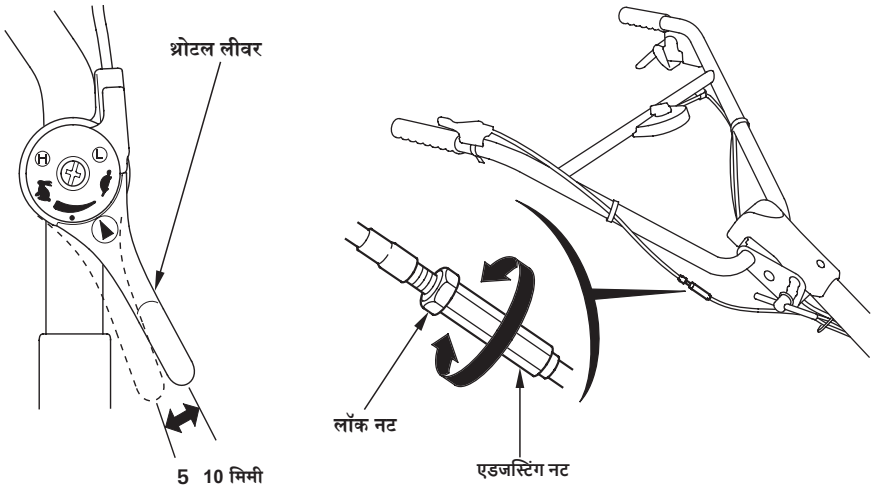

सेडीमेंट कप की सफाई

1. इंजन स्विच को ऑफ पोजीशन में घुमाएं।
2. फ्यूल वॉल्व लीवर को ऑफ पोजीशन में घुमाएं ताकि वह स्टॉपर बटन को छुए।
3. 10 मिमी रिंच के साथ तलछट कप निकालें।
4. सेडीमेंट कप को खाली करें, और इसे गैर-ज्वलनशील विलायक में धो लें।
5. ओ-रिंग का निरीक्षण करें और पुनः स्थापित करें। क्षतिग्रस्त होने पर ओ-रिंग को बदलें।
6. सेडीमेंट कप स्थापित करें, और इसे सुरक्षित रूप से कस लें।
7. ईंधन वाल्व को चालू करें और लीक की जांच करें।

⚠ चेतावनी

गैसोलिन अत्यंत ज्वलनशील और विस्फोटक होता है। ईंधन संबंधी कार्यों में आप जल सकते हैं अथवा चोटिल हो सकते हैं।

- ईंधन संबंधी कार्यों में आप जल सकते हैं अथवा तापमान, चिंगारी और लपटों से दूर रहें।
- केवल बाहर खुले में ही ईंधन भरें।
- ईंधन यदि बिखर जाता है तो तुरंत साफ कर दें।

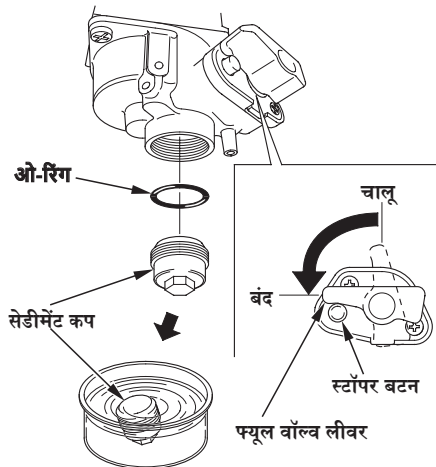

आपके टिलर की सर्विस करना

सेडीमेंट कप की सफाई

टाइन ठीक से फिट करें।

टीन्स की गलत व्यवस्था या टाइन्स को गलत दिशा में स्थापित करने से कंपन होगा और उचित जुताई में बाधा आएगी।

टिनिया के दो प्रकार (जी और एच) प्रदान किए जाते हैं। G में इसके मुख पर "G" का निशान बना होता है और टाइन H में "H" का निशान होता है।

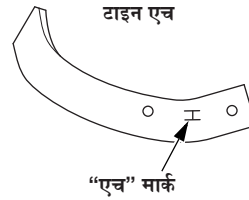
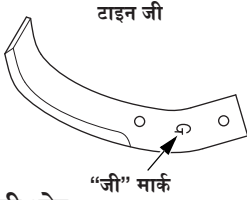

• दाहिनी ओर:

दाईं ओर के बाहरी रोटरी टाइन और आंतरिक रोटरी टाइन को गियर केस की ओर "जी" और "एच" चिह्न के साथ स्थापित करें।

("जी" और "एच" चिह्न बाहर से अदृश्य होंगे।)

टाइन "एच" चिह्न को रोटरी पिन छेदों के साथ संरेखित करना चाहिए।

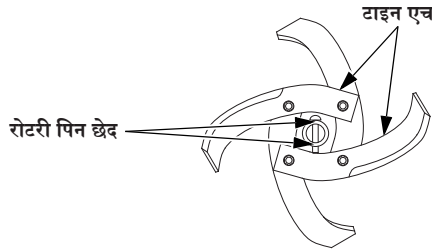

• बाईं तरफ:

बाईं ओर के बाहरी रोटरी टाइन और आंतरिक रोटरी टाइन को "जी" और "एच" चिह्न के साथ साइड डिस्क की ओर स्थापित करें।

टाइन "जी" चिह्न को रोटरी पिन छेदों के साथ संरेखित करना चाहिए।

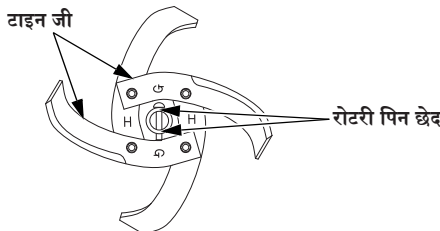

आपके टिलर की सर्विस करना

बाहरी रोटरी टाइन

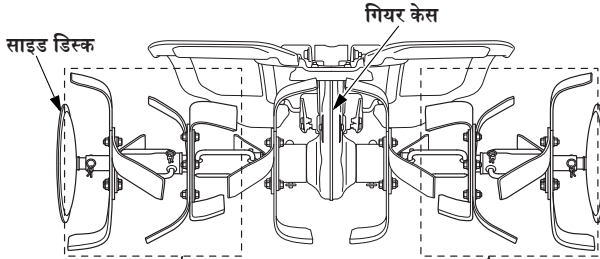

दाएँ बाहरी रोटरी टाइन

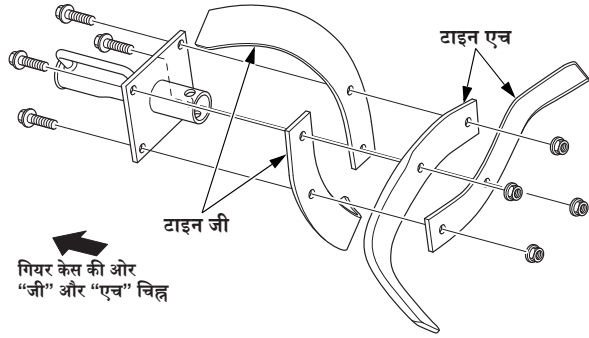

बायों बाहरी रोटरी टाइन

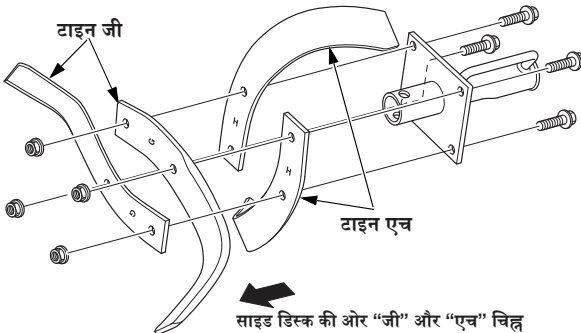

आपके टिलर की सर्विस करना

इनर रोटरी टाइन्स

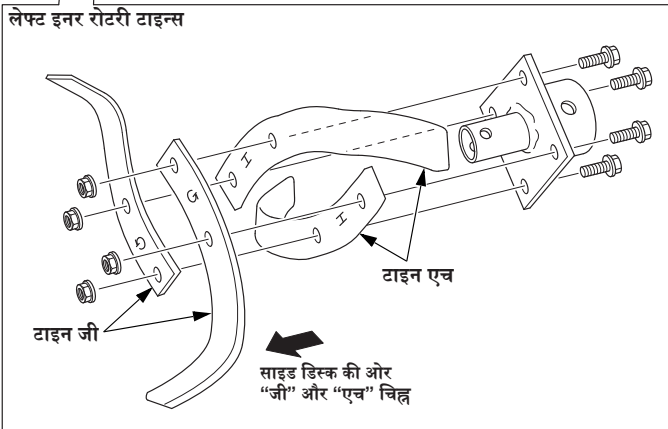
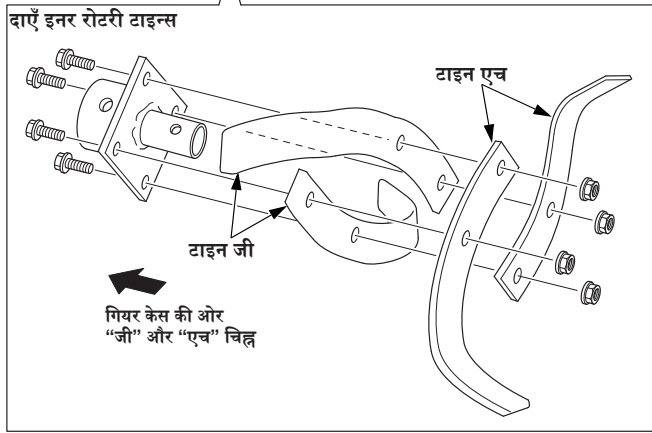
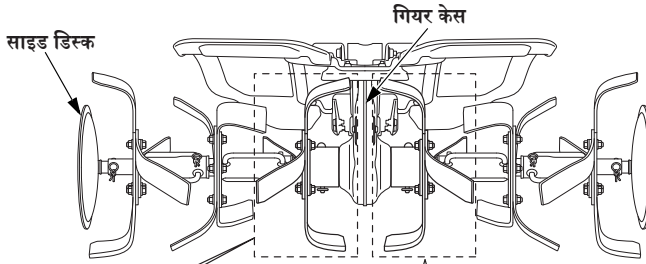

टाइन्स और फास्टनरों की जाँच

होण्डा की असली रिप्लेसमेंट टाइन्स या उनके समतुल्य का उपयोग करें। अपने हाथों की सुरक्षा के लिए भारी दस्ताने पहनें।

1. क्षति, मोड़, या ढीले समय की जाँच करें। असामान्यता पाए जाने पर, क्षतिग्रस्त हिस्से को कस लें या बदल दें (पृष्ठ 56 देखें)।
2. समय सेटिंग बोल्ट और नट के ढीलेपन की जाँच करें, यदि आवश्यक हो तो कस लें।
3. क्षतिग्रस्त या लापता अनुचर और लॉक पिन की जाँच करें, और यदि आवश्यक हो तो नए के साथ बदलें।

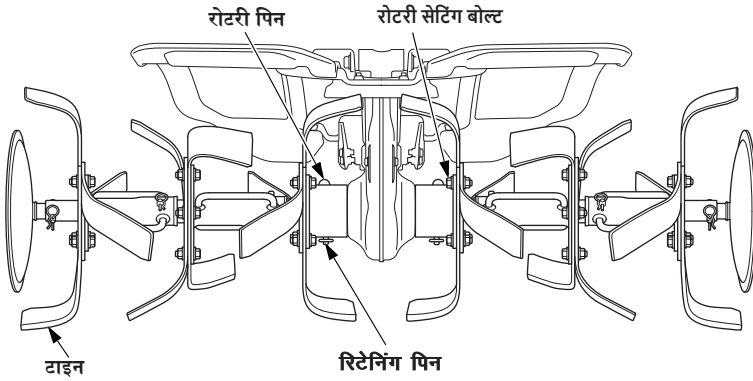

आपके टिलर की सर्विस करना

टायर प्रेशर चेक

टायर के दबाव की जाँच करें। अनुचित मुद्रास्फीति टायर के जीवन और भार वहन क्षमता दोनों को कम कर सकती है। यदि टायर का दबाव अनुपयुक्त है, तो दबाव को नीचे के अनुसार समायोजित करें।

टायर का आकार: 3.50 - 5

टायर का दबाव: 150 - 180 केपीए (1.53 - 1.84 किग्रा/सेमी²)

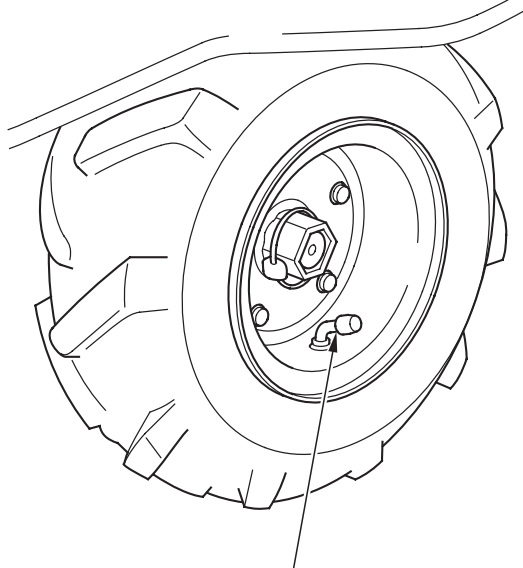

टायर वाल्व

आपके टिलर की सर्विस करना

रिक्कोइल स्टार्टर कवर की जांच और सफाई

जांच करें।

सुनिश्चित करें कि घास, मिट्टी, मिट्टी का पानी या अन्य समान सामग्री कवर के किनारे स्थित छेद के माध्यम से रिक्कोइल स्टार्टर कवर के अंदर नहीं है। यदि आवश्यक हो तो साफ करें।

सफाई

1. तीन बोल्टों को हटाकर रिक्कोइल स्टार्टर कवर को हटा दें।
2. कवर के अंदर से मिट्टी, घास के सिरे, गंदगी और अन्य बाहरी पदार्थ को हटा दें।
3. सफाई के बाद, कवर को बदलें और तीन बोल्ट सुरक्षित रूप से कस लें।

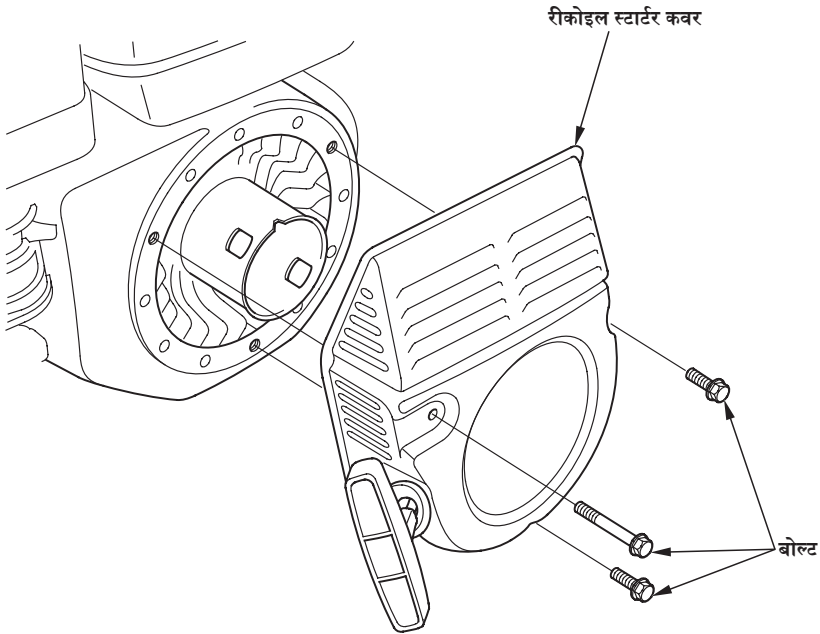

आपके टिलर की सर्विस करना

हैंडलबार हाइट एडजस्टर के ठीक तरह से कसे जाने की जांच करना।

फास्टर युक्त पुर्जों के ठीक तरह से कसे जाने की जांच करना।

हैंडलबार हाइट एडजस्टर को ठीक तरह से फिट करें।

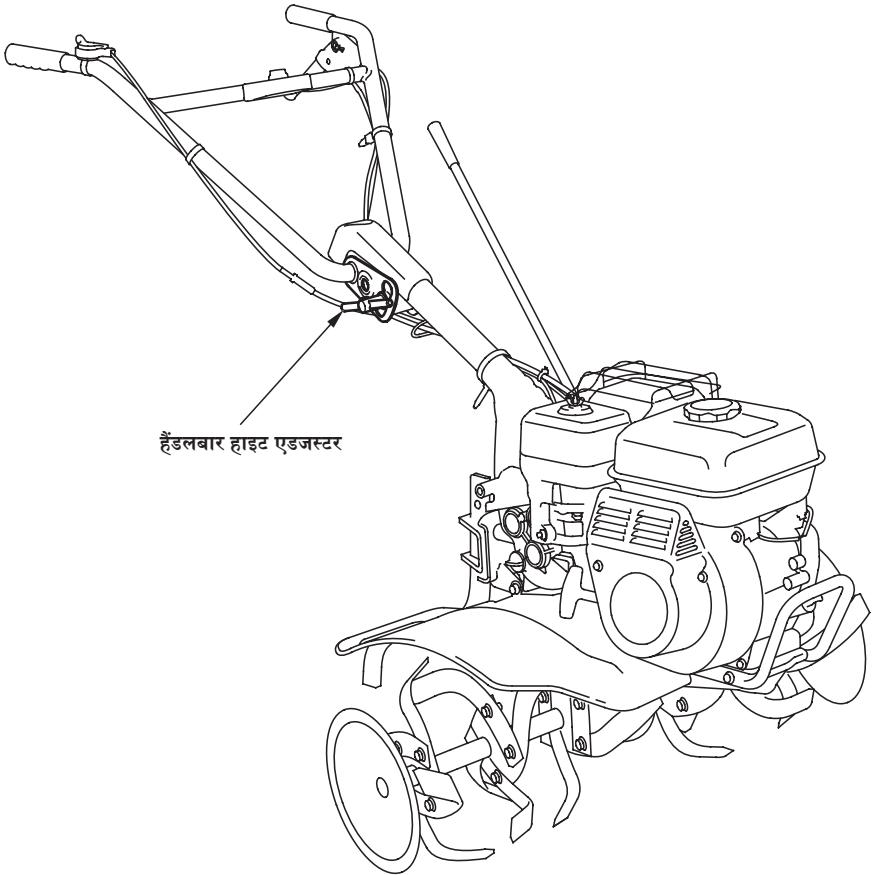

भंडारण

भंडारण की तैयारी

आपके टिलर को परेशानी से मुक्त रखने और अच्छा दिखने के लिए उचित भंडारण की तैयारी आवश्यक है। निम्नलिखित कदम आपके टिलर के कार्य और उपस्थिति को खराब होने से जंग और जंग को रोकने में मदद करेंगे, और जब आप दोबारा टिलर का उपयोग करेंगे तो इंजन को शुरू करना आसान हो जाएगा।

सफाई

1. टिलर को नीचे से भी धो लें।

इंजन

इंजन को हाथ से धोएं, और पानी को एयर क्लीनर में जाने से रोकने के लिए सावधान रहें।

सूचना

- बगीचे की नली या प्रेशर वाशिंग उपकरण का उपयोग करके पानी को एयर क्लीनर में डाला जा सकता है। एयर क्लीनर में पानी फिल्टर तत्वों को सोख लेगा और कार्बोरेटर या इंजन सिलेंडर में प्रवेश कर सकता है, जिससे नुकसान हो सकता है।
- गर्म इंजन के संपर्क में आने वाला पानी नुकसान पहुंचा सकता है। अगर इंजन चल रहा है, तो उसे धोने से पहले कम से कम आधे घंटे के लिए ठंडा होने दें।

टिलर

यदि टिलर को साफ करने के लिए बगीचे की नली या प्रेशर वाशिंग उपकरण का उपयोग कर रहे हैं, तो बेल्ट पर पानी लगने से बचने के लिए सावधान रहें।

सूचना

गर्म टाइन शाफ्ट **बियरिंग्स** पर पानी का छिड़काव करने से वे बहुत जल्दी ठंडा होने के कारण क्षतिग्रस्त हो सकते हैं।

भंडारण

2. टिलर को धोने के बाद, सभी सुलभ सतहों को पोंछकर सुखा लें।
3. इंजन को बाहर से शुरू करें, और इसे तब तक चलने दें जब तक कि यह इंजन पर शेष पानी को वाष्पित करने के लिए सामान्य ऑपरेटिंग तापमान तक न पहुंच जाए।
4. जब इंजन चल रहा हो, तो पुली, बेल्ट और अन्य चलती वस्तुओं से पानी निकालने के लिए क्लच लीवर को संचालित करें।
5. इंजन बंद करो और इसे ठंडा होने दें।
6. टिलर साफ और सूख जाने के बाद, किसी भी क्षतिग्रस्त पेंट को स्पर्श करें और हल्के फिल्म तेल के साथ अन्य क्षेत्रों को कोट करें। एक सिलिकॉन स्प्रे स्नेहक के साथ थ्रॉटल केवल कोर को लुब्रिकेट करें।
7. क्लच लीवर के धुरी बिंदुओं पर तेल या ग्रीस लगाएं।

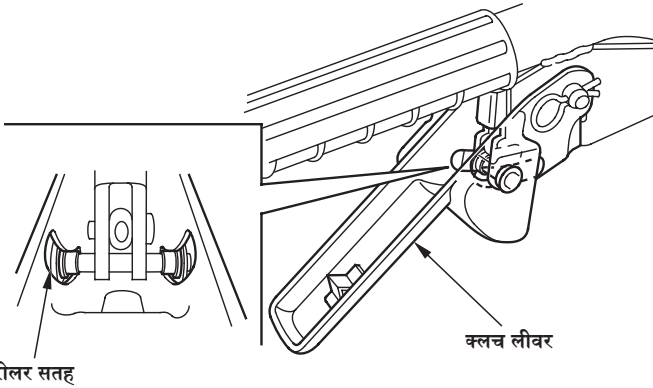

टिलर को हैंडलबार्स के साथ जमीन पर न रखें। इससे तेल सिलेंडर में प्रवेश कर जाएगा या ईंधन फैल जाएगा।

ईंधन

सूचना

उस क्षेत्र के आधार पर जहां आप अपने उपकरण संचालित करते हैं, ईंधन सूत्र खराब हो सकते हैं और तेजी से ऑक्सीडाइज हो सकते हैं। ईंधन की गिरावट और ऑक्सीकरण 30 दिनों के भीतर हो सकता है और कार्बोरेटर और/या ईंधन प्रणाली को नुकसान पहुंचा सकता है। स्थानीय भंडारण अनुशंसाओं के लिए कृपया अपने सर्विसिंग डीलर से संपर्क करें।

भंडारण में गैसोलीन ऑक्सीकरण और खराब हो जाएगा। पुराना गैसोलीन कठिन शुरुआत का कारण बनेगा और यह गोंद जमा छोड़ देता है जो ईंधन प्रणाली को रोक देता है। यदि आपके टिलर में गैसोलीन भंडारण के दौरान खराब हो जाता है, तो आपको कार्बोरिटर और अन्य ईंधन प्रणाली घटकों को सर्विस या बदलने की आवश्यकता हो सकती है।

कार्यात्मक समस्याओं के बिना आपके ईंधन टैंक और कार्बोरिटर में गैसोलीन को छोड़ने की अवधि गैसोलीन मिश्रण, आपके भंडारण तापमान और ईंधन टैंक आंशिक रूप से या पूरी तरह से भरे हुए हैं या नहीं, जैसे कारकों के साथ अलग-अलग होगी। आंशिक रूप से भरे हुए ईंधन टैंक में हवा ईंधन के खराब होने को बढ़ावा देती है। बहुत गर्म भंडारण तापमान ईंधन की गिरावट को तेज करता है। ईंधन खराब होने की समस्या कुछ महीनों या उससे भी कम समय में हो सकती है यदि ईंधन टैंक भरते समय पेट्रोल ताजा नहीं था।

वारंटी में उपेक्षित भंडारण तैयारी के परिणामस्वरूप ईंधन प्रणाली की क्षति या इंजन के प्रदर्शन की समस्याएं शामिल नहीं हैं।

भंडारण

ईंधन टैंक और कार्बोरेटर को निकालना

1. कार्बोरेटर के नीचे एक अनुमोदित गैसोलीन कंटेनर रखें, और ईंधन के छलकने से बचने के लिए फ़नल का उपयोग करें।
केवल कार्बोरेटर के गैसोलीन को निकालने के लिए, कार्बोरेटर के नीचे एक उपयुक्त कंटेनर रखें और '5.' और '6.' प्रक्रियाओं का पालन करें।
2. सेडीमेंट कप और ओ-रिंग निकालें।

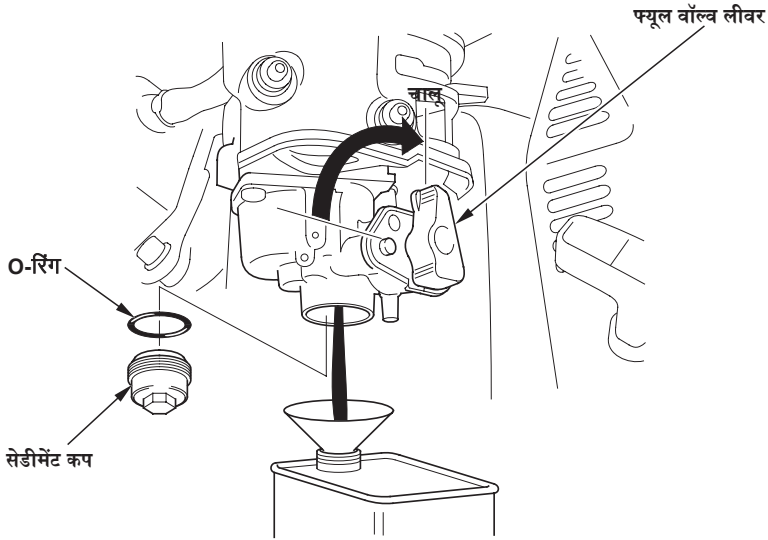

⚠ चेतावनी

गैसोलीन अत्यंत ज्वलनशील और विस्फोटक होता है।
आप जल सकते हैं अथवा चोटिल हो सकते हैं।

इंजन के पुर्जों को साफ करने के लिए कभी भी
गैसोलीन का इस्तेमाल न करें। एक गैर ज्वलनशील
विलायक का प्रयोग करें।

3. ईंधन वाल्व लीवर को चालू स्थिति में लाएं। गैसोलीन को एक उपयुक्त कंटेनर में डालें।

4. गैसोलीन को पूरी तरह से निकलने दें, और ईंधन वाल्व लीवर को बंद स्थिति में कर दें।
5. स्टॉपर बटन दबाए रखते हुए ईंधन वाल्व लीवर को ड्रेन स्थिति में घुमाएं। गैसोलीन को एक उपयुक्त कंटेनर में डालें।

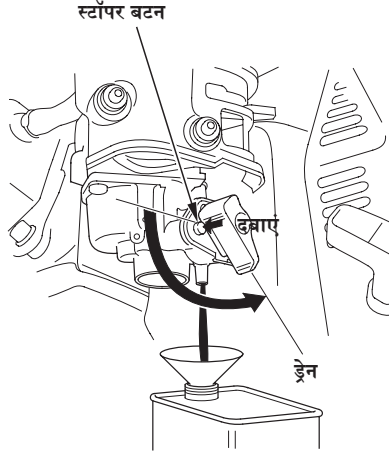

6. गैसोलीन को पूरी तरह से निकलने दें। ईंधन वाल्व लीवर को वापस ऑफ स्थिति में घुमाएं ताकि यह स्टॉपर बटन को छू सके।

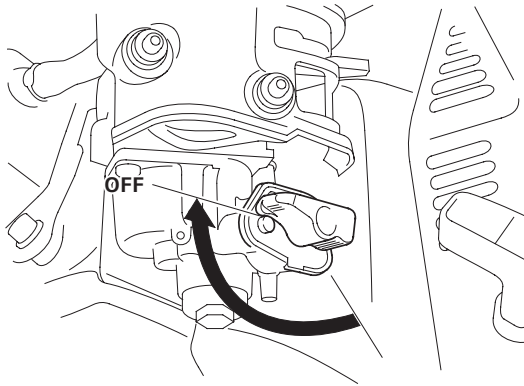

7. ओ-रिंग और सेडिमेंट कप को फिर से इंस्टॉल करें।

भंडारण

इंजन ऑयल

1. इंजन ऑयल बदलें (पृष्ठ 47 देखें)
2. स्पार्क प्लग निकालें (पृष्ठ 52 देखें)
3. सिलिंडर में एक बड़ा चम्मच (5 - 10 cc) साफ इंजन ऑयल डालें।
4. सिलेंडर में तेल वितरित करने के लिए स्टार्टर ग्रिप को धीरे से कई बार खींचें।
5. स्पार्क प्लग और स्पार्क प्लग कैप को फिर से लगाएं।
6. स्टार्टर ग्रिप (पृष्ठ 22 देखें) को धीरे-धीरे तब तक खींचें जब तक आप प्रतिरोध महसूस न करें, फिर स्टार्टर ग्रिप को धीरे से वापस करें। इससे वाल्व बंद हो जाते हैं जिससे नमी प्रवेश नहीं कर पाती है।

भंडारण संबंधी सावधानियां

यदि आपका टिलर ईंधन टैंक और कार्बोरेटर में गैसोलीन के साथ संग्रहीत किया जाएगा, तो गैसोलीन वाष्प प्रज्वलन के खतरे को कम करना महत्वपूर्ण है। किसी भी उपकरण से दूर एक अच्छी तरह हवादार भंडारण क्षेत्र का चयन करें जो एक लौ से संचालित होता है, जैसे कि भट्टी, वॉटर हीटर, या कपड़े सुखाने वाला। चिंगारी पैदा करने वाली इलेक्ट्रिक मोटर वाले किसी भी क्षेत्र से या जहां बिजली उपकरण संचालित होते हैं, वहां से भी बचें। यदि संभव हो तो, उच्च आर्द्रता वाले भंडारण क्षेत्रों से बचें, क्योंकि यह जंग और जंग को बढ़ावा देता है।

जब तक ईंधन टैंक पूर्ण रूप से खाली न हो जाए तब तक ईंधन रिसाव की संभावना को कम करने के लिए ईंधन वाल्व को बंद रखें।

टिलर को समतल सतह पर रखें। झुकने से ईंधन या तेल का रिसाव हो सकता है।

जब इंजन और एग्जॉस्ट सिस्टम ठंडा हो जाए, तो धूल को दूर रखने के लिए टिलर को ढक दें। एक गर्म इंजन और निकास प्रणाली कुछ सामग्रियों को प्रज्वलित या पिघला सकती है। डस्ट कवर के रूप में शीट प्लास्टिक का उपयोग न करें। एक गैर झरझरा आवरण टिलर के चारों ओर नमी को फँसाएगा, जंग और जंग को बढ़ावा देगा।

भंडारण से हटाना

इस मैनुअल के ऑपरेशन से पहले के अध्याय में बताए अनुसार अपने टिलर की जांच करें (पेज 17 देखें)।

यदि भंडारण की तैयारी के दौरान ईंधन निकल गया था, तो टैंक को ताजा गैसोलीन से भर दें। यदि आप ईंधन भरने के लिए गैसोलीन का एक कंटेनर रखते हैं, तो सुनिश्चित करें कि इसमें केवल ताजा गैसोलीन हो। गैसोलीन ऑक्सीकरण करता है और समय के साथ बिगड़ता है, जिससे कठिन शुरुआत होती है।

यदि भंडारण की तैयारी के दौरान सिलेंडर तेल से लेपित था, तो इंजन स्टार्ट-अप पर थोड़ी देर के लिए धूम्रपान कर सकता है। यह सामान्य बात है।

परिवहन

लोडिंग से पहले

यदि इंजन चल रहा है, तो परिवहन वाहन पर टिलर लोड करने से पहले इसे कम से कम 15 मिनट के लिए ठंडा होने दें। एक गर्म इंजन और निकास प्रणाली आपको जला सकती है और कुछ सामग्रियों को प्रज्वलित कर सकती है।

इंजन स्विच को हमेशा ऑफ स्थिति में रखें। ईंधन वाल्व बंद करना सुनिश्चित करें।

लोडिंग और अनलोडिंग

यदि उपयुक्त लोडिंग रैंप उपलब्ध नहीं है, तो दो लोगों को टिलर स्तर को पकड़ते हुए परिवहन वाहन पर टिलर को ऊपर और नीचे उठाना चाहिए।

टिलर को इस प्रकार रखें कि वह परिवहन वाहन के तल पर सीधा बैठ जाए। टिलर को रस्सी या पट्टियों से नीचे बांध दें। टाई-डाउन रस्सी या पट्टियों को नियंत्रण, समायोजन लीवर, केबल और कार्बोरिटर से दूर रखें।

अप्रत्याशित समस्याओं का ध्यान रखना

इंजन की समस्या

इंजन स्टार्ट नहीं होगा	संभावित कारण	सुधार
1. नियंत्रण पदों की जाँच करें।	ईंधन वाल्व बंद।	वाल्व चालू करें।
	चोक ओपन।	जब तक इंजन गर्म न हो तब तक बंद रखें।
	इंजन स्विच ऑफ।	इंजन स्विच को चालू करें।
2. ईंधन की जाँच करें।	तेल ख़तम है।	ईंधन भरना (पृष्ठ 44)।
	खराब ईंधन; टिलर को गैसोलीन को ट्रीट या ड्रेन किए बिना स्टोर किया जाता है, या खराब गैसोलीन से ईंधन भरा जाता है।	नाली ईंधन टैंक और कार्बोरिटर (पृष्ठ 66)। ताजा गैसोलीन से ईंधन भरें (पृ. 44)।
3. स्पार्क प्लग निकालें और निरीक्षण करें।	स्पार्क प्लग दोषपूर्ण, दूषित, या अनुचित रूप से गैप।	गैप को साफ करें या स्पार्क प्लग को बदलें (पृ. 52)।
	स्पार्क प्लग ईंधन से गीला हो गया (इंजन भर गया)।	स्पार्क प्लग को सुखाकर फिर से लगाएं। इंजन को थ्रॉटल लीवर के साथ FAST पोजीशन में स्टार्ट करें और चोक ओपन करें।
4. टिलर को एक अधिकृत होण्डा सर्विसिंग डीलर के पास ले जाएं, या दुकान मैनुअल देखें।	फ्यूल फिल्टर भरा हुआ, कार्बोरिटर की खराबी, इग्निशन की खराबी, वाल्व अटके हुए आदि।	आवश्यकतानुसार दोषपूर्ण घटकों को बदलें या मरम्मत करें।

अप्रत्याशित समस्या का ध्यान रखना

इंजन में शक्ति की कमी है	संभावित कारण	सुधार
1. एयर फिल्टर की जाँच करें।	एयर फिल्टर भरा हुआ।	एयर फिल्टर साफ करें या बदलें (पृष्ठ 50)।
2. ईंधन की जाँच करें।	खराब ईंधन; टिलर को गैसोलीन को ट्रीट या ड्रेन किए बिना स्टोर किया जाता है, या खराब गैसोलीन से ईंधन भरा जाता है।	ईंधन टैंक और कार्बरेटर को खाली करें (पृष्ठ 66)। ताजा गैसोलीन से ईंधन भरना (पृष्ठ 44)।
3. टिलर को एक अधिकृत होण्डा सर्विसिंग डीलर के पास ले जाएं, या दुकान मैनुअल देखें।	फ्यूल फिल्टर भरा हुआ, कार्बरेटर की खराबी, इग्निशन की खराबी, वाल्व अटके हुए आदि।	आवश्यकतानुसार दोषपूर्ण घटकों को बदलें या मरम्मत करें।

अप्रत्याशित समस्याओं का ध्यान रखना

जुताई की समस्या

खराब जुताई की गुणवत्ता	संभावित कारण	सुधार
1. जांचें कि थ्रॉटल लीवर धीमी स्थिति में है।	मिट्टी की स्थिति के लिए इंजन की गति बहुत धीमी है।	थ्रॉटल को तेज़ स्थिति में ले जाएँ (पृ. 14)।
2. आगे की गति कम करें।	मिट्टी की स्थिति के लिए टिलर बहुत तेजी से आगे बढ़ रहा है।	धीमी गति पर शिफ्ट करें (पृ. 21)।
3. ड्रैग बार डेपथ सेटिंग चेक करें।	ड्रैग बार समायोजन को उच्च पर सेट करें।	निचला ड्रैग बार समायोजन (पृष्ठ 26)।
4. टाइम की जांच करें।	टीन्स सुस्त, घिसे हुए या क्षतिग्रस्त।	यदि आवश्यक हो तो टाइम बदलें (पृ. 56)।
	गलत टिन लगाए गए हैं।	सही टाइम स्थापित करें (पृ. 56)।
	टाइम गलत तरीके से स्थापित।	टाइम्स को सही ढंग से स्थापित करें (पृ. 56)।

तकनीकी और उपभोक्ता सूचना

तकनीकी जानकारी

सीरियल नंबर स्थान

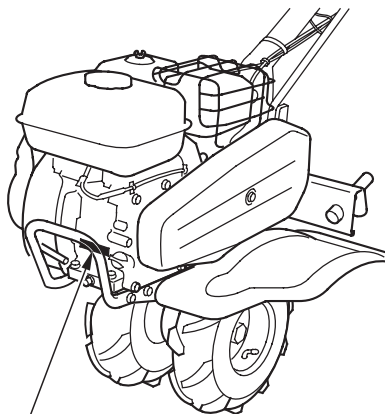

इंजन क्रम संख्या

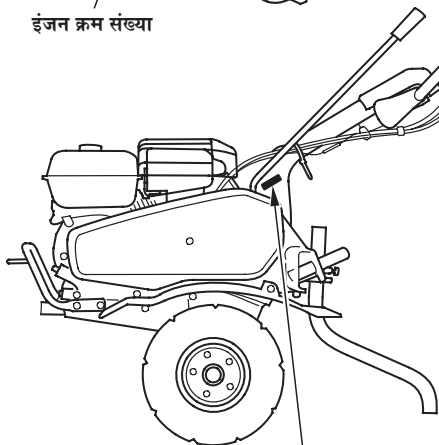

फ्रेम क्रम संख्या

नीचे दिए गए स्थानों में इंजन और फ्रेम सीरियल नंबर और खरीद की तारीख रिकॉर्ड करें।
भागों को ऑर्डर करते समय और तकनीकी या वारंटी पूछताछ करते समय आपको इन
सीरियल नंबरों की आवश्यकता होगी।

इंजन क्रम संख्या: _____

फ्रेम क्रम संख्या: _____

खरीदने की तारीख: _____

उच्च ऊंचाई संचालन के लिए कार्बोरिटर में संशोधन।

उच्च ऊंचाई पर, मानक कार्बोरिटर वायु-ईंधन मिश्रण बहुत समृद्ध होगा। प्रदर्शन घटेगा, और ईंधन की खपत बढ़ेगी। एक बहुत समृद्ध मिश्रण भी स्पार्क प्लग को खराब कर देगा और कठिन शुरुआत का कारण बनेगा। इस इंजन को जिस ऊंचाई पर प्रमाणित किया गया था, उससे भिन्न ऊंचाई पर लंबे समय तक संचालन से उत्सर्जन में वृद्धि हो सकती है।

कार्बोरिटर में विशिष्ट संशोधनों द्वारा उच्च ऊंचाई के प्रदर्शन में सुधार किया जा सकता है। यदि आप हमेशा अपने टिलर को 1,500 मीटर से ऊपर की ऊंचाई पर संचालित करते हैं, तो अपने सर्विसिंग डीलर से इस कार्बोरिटर संशोधन को करने के लिए कहें। यह इंजन, जब उच्च ऊंचाई के उपयोग के लिए कार्बोरिटर संशोधनों के साथ उच्च ऊंचाई पर संचालित होता है, तो यह अपने पूरे उपयोगी जीवन में प्रत्येक उत्सर्जन मानक को पूरा करेगा।

यहां तक कि कार्बोरिटर संशोधन के साथ, ऊंचाई में प्रत्येक 300 मीटर की वृद्धि के लिए इंजन अश्वशक्ति लगभग 3.5% कम हो जाएगी। यदि कोई कार्बोरिटर संशोधन नहीं किया जाता है तो अश्वशक्ति पर ऊंचाई का प्रभाव इससे अधिक होगा।

सूचना

जब कार्बोरिटर को अत्यधिक ऊंचाई वाले स्थान पर संचालन के लिए संशोधित किया गया है, तो कम ऊंचाई के उपयोग के लिए वायु-ईंधन मिश्रण बहुत पतला होगा। संशोधित कार्बोरिटर के साथ 1,500 मीटर से नीचे की ऊंचाई पर संचालन से इंजन ज़्यादा गरम हो सकता है और इसके परिणामस्वरूप इंजन को भारी नुकसान पहुँच सकता है। कम ऊंचाई पर उपयोग के लिए, अपने सर्विस डीलर को कार्बोरिटर को फैक्ट्री द्वारा विनिर्देशों के अनुसार सेट करने के लिए लौटा दें।

तकनीकी और उपभोक्ता सूचना

उत्सर्जन नियंत्रण प्रणाली की जानकारी

उत्सर्जन का स्रोत

दहन प्रक्रिया कार्बन मोनोऑक्साइड, नाइट्रोजन के ऑक्साइड और हाइड्रोकार्बन का उत्पादन करती है। हाइड्रोकार्बन और नाइट्रोजन के ऑक्साइड का नियंत्रण बहुत महत्वपूर्ण है क्योंकि, कुछ शर्तों के तहत, वे सूर्य के प्रकाश के संपर्क में आने पर फोटोकेमिकल स्मॉग बनाने के लिए प्रतिक्रिया करते हैं। कार्बन मोनोऑक्साइड उसी तरह प्रतिक्रिया नहीं करता है, लेकिन यह विषैला होता है।

होण्डा कार्बन मोनोऑक्साइड, नाइट्रोजन ऑक्साइड और हाइड्रोकार्बन के उत्सर्जन को कम करने के लिए उचित वायु/ईंधन अनुपात और अन्य उत्सर्जन नियंत्रण प्रणाली का उपयोग करता है।

इसके अतिरिक्त, होण्डा ईंधन प्रणाली बाष्पीकरणीय उत्सर्जन को कम करने के लिए घटकों और नियंत्रण प्रौद्योगिकियों का उपयोग करती है।

छेड़छाड़ और फेरबदल

उत्सर्जन नियंत्रण प्रणाली के साथ छेड़छाड़ या परिवर्तन करने से उत्सर्जन में कानूनी सीमा से अधिक वृद्धि हो सकती है। उन कृत्यों में जो छेड़छाड़ का गठन करते हैं:

- सेवन, ईंधन या निकास प्रणाली के किसी भी हिस्से को हटाना या बदलना।
- इंजन को उसके डिजाइन मापदंडों के बाहर संचालित करने के लिए गवर्नर लिंकेज या गति-समायोजन तंत्र को बदलना या पराजित करना।

समस्याएं जो उत्सर्जन को प्रभावित कर सकती हैं

यदि आप निम्नलिखित लक्षणों में से किसी के बारे में जानते हैं, तो अपने अधिकृत होण्डा सर्विसिंग डीलर द्वारा अपने इंजन का निरीक्षण और मरम्मत करवाएं।

- शुरू करने के बाद कठिन शुरुआत या रुकना
- खराब आइडल प्रदर्शन
- लोड के तहत मिसफायरिंग या बैकफायरिंग
- आफ्टरबर्निंग (बैकफायरिंग)
- काला निकास धुआँ या उच्च ईंधन की खपत

बदले जाने वाले पुर्जे

आपके नए होण्डा इंजन पर उत्सर्जन नियंत्रण प्रणाली को लागू उत्सर्जन नियमों के अनुरूप डिजाइन, निर्मित और प्रमाणित किया गया था। हम अनुशंसा करते हैं कि जब भी आपका रखरखाव हो तो होण्डा के असली पुर्जे इस्तेमाल करें। इन मूल डिजाइन प्रतिस्थापन भागों को मूल भागों के समान मानकों के अनुसार निर्मित किया जाता है, ताकि आप उनके प्रदर्शन के प्रति आश्वस्त हो सकें। प्रतिस्थापन भागों का उपयोग जो मूल डिजाइन और गुणवत्ता के नहीं हैं, आपके उत्सर्जन नियंत्रण प्रणाली की प्रभावशीलता को कम कर सकते हैं।

आफ्टरमार्केट पार्ट का निर्माता यह जिम्मेदारी लेता है कि वह पार्ट उत्सर्जन प्रदर्शन पर प्रतिकूल प्रभाव नहीं डालेगा। पुर्जे के निर्माता या पुनर्निर्माणकर्ता को यह प्रमाणित करना होगा कि पुर्जे के उपयोग से उत्सर्जन नियमों का पालन करने में इंजन की विफलता नहीं होगी।

अनुरक्षण

पृष्ठ 43 पर रखरखाव अनुसूची का पालन करें। याद रखें कि यह शेड्यूल इस धारणा पर आधारित है कि आपकी मशीन का उपयोग उसके डिजाइन किए गए उद्देश्य के लिए किया जाएगा। निरंतर उच्च लोड या उच्च तापमान संचालन, या असामान्य रूप से गीली या धूल भरी स्थितियों में उपयोग करने के लिए अधिक लगातार सेवा की आवश्यकता होगी।

तकनीकी तथा उपभोक्ता संबंधी सूचना

मापदंड

मॉडल	एफजे500
विवरण कोड	एफएएसी
टाइप	एफजे500-आरडी
सूखा वजन	61 किग्रा.
लंबाई	1,340 मिमी * 1
चौड़ाई	925 मिमी *1
ऊंचाई	1,080 मिमी
इंजन मॉडल	जीएक्स160
इंजन टाईप	4-स्ट्रोक, सिंगल सिलेंडर, ओएचवी, फोर्सर्ड एयर कूलड
विस्थापन	163 से.मी ³
बोर और स्ट्रोक	68.0 x 45.0 मिमी
इग्नीशन प्रणाली	ट्रांजिस्टर मेगनेटो
स्पार्क प्लग	BPR5ES (NGK) W16EPR-U (DENSO)
इंजन ऑयल की क्षमता	0.58 एल
ईंधन टैंक की क्षमता	2.4 एल
क्लच	बेलेट टेंशन
ट्रांसमिशन तेल क्षमता	0.95 L

* 1: जब हैंडलबार ऊंचाई समायोजन बिंदु ऊपर से दूसरी स्थिति में हो।

विनिर्देश प्रकार के अनुसार भिन्न हो सकते हैं, और सूचना के बिना परिवर्तन के अधीन हैं।

ट्यून-अप विनिर्देशों

आइटम	मापदंड	अनुरक्षण
स्पार्क प्लग गैप	0.7 - 0.8 मिमी	पृष्ठ देखें: 52
वॉल्व क्लियरेंस	इन लेट : 0.15 0.02 मिमी ठंडा एगजास्ट : 0.20 0.02 मिमी ठंडा	अपने अधिकृत होण्डा डीलर देखें
अन्य मापदंड	किसी अन्य एडजस्टमेंट की आवश्यकता नहीं है।	

उपभोक्ता सूचना

ग्राहक सेवा सूचना

होण्डा पावर इक्विपमेंट डीलरशिप के कर्मचारी प्रशिक्षित पेशेवर हैं। उन्हें आपके किसी भी प्रश्न का उत्तर देने में सक्षम होना चाहिए। यदि आपको कोई ऐसी समस्या आती है जिसका समाधान आपका डीलर आपकी संतुष्टि के अनुसार नहीं कर पाता है, तो कृपया डीलरशिप के प्रबंधन के साथ इस पर चर्चा करें। सेवा प्रबंधक या महाप्रबंधक मदद कर सकते हैं। इस तरह लगभग सभी समस्याओं का समाधान हो जाता है।

यदि आप डीलरशिप के प्रबंधन द्वारा लिए गए निर्णय से असंतुष्ट हैं, तो होण्डा पावर इक्विपमेंट कस्टमर रिलेशंस ऑफिस से संपर्क करें।

जब आप लिखें या कॉल करें, तो कृपया हमें यह जानकारी दें:

- मॉडल और सीरियल नंबर (पेज 74 देखें)।
- उस डीलर का नाम जिसने आपको टिलर बेचा
- आपके टिलर की सेवा करने वाले डीलर का नाम और पता
- खरीदने की तिथि
- आपका नाम, पता और टेलीफोन नंबर
- समस्या का विस्तृत विवरण

त्वरित संदर्भ जानकारी

फ्यूल	टाइप	91 या उच्चतर अनुसंधान ऑक्टेन संख्या के साथ सीसा रहित गैसोलीन (86 या अधिक की एक पंप ऑक्टेन रेटिंग) (पृष्ठ 45)
इंजन आयल	टाइप	एसएई 10W-30, एपीआई एसई या बाद में (या समतुल्य), सामान्य उपयोग के लिए (पृष्ठ 48)
स्पार्क प्लग	टाइप गैप	एनजीके: बीपीआर5ईएस डेंसो: W16EPR-U 0.7 - 0.8 मिमी
अनुरक्षण	प्रत्येक उपयोग के पहले	निम्नलिखित की जांच करें: इंजन ऑयल लेवल एयर फिल्टर टिलर के बाहर थ्रोटल लीवर फंक्शन बोल्ट और नट टॉर्क केबल और वायर इंजन ऑपरेशन रीकॉइल स्टार्टर कवर क्लच लीवर ऑपरेशन
	पहले 20 घंटे	इंजन ऑयल बदलें ट्रांसमिशन ऑयल की जांच करें
	तदुपरांत	रखरखाव अनुसूची का संदर्भ लें (पृष्ठ 43)

HONDA
The Power of Dreams

© होंडा मोटर कंपनी, लिमि. 2013

4RV42600
00X4R-V42-6000