

感謝您購買 Honda 割草機。

本手冊介紹了 Honda 割草機 UMK450T 的操作和保養。

Honda Taiwan Co., Ltd. 保留隨時更改的權利，不需另行通知，且不承擔任何責任。

未經書面許可，不得轉載本出版物的任何部分。

本手冊應被視為割草機的永久組件，如果轉售，應與割草機一同出售。

請特別注意前面有下列詞語的陳述；

警告 如果您不遵從指示，則很可能會招致嚴重的人身傷亡。

小心：如果您不遵從指示，則可能會招致人身傷害或設備損壞。

注意：提供有用的資訊。

如果出現問題或您對割草機有任何疑問，請諮詢 Honda 授權經銷商 / 服務站。

如果您遵從指示，Honda 割草機的設計旨在提供安全可靠的服務。

警告

需要專業人員操作割草機以確保作業人員和他人的安全。操作割草機之前，請閱讀並理解本使用說明書，否則可能導致人身傷害或設備損壞。

Honda Taiwan Co., Ltd. 2018

目錄

1. 安全須知	3
2. 安全標籤位置	14
3. 元件標識	15
4. 控制	17
5. 操作前檢查	20
6. 起動引擎	36
7. 修整操作	40
8. 停止引擎	44
9. 保養	45
10. 運輸	62
11. 存放	63
12. 排除故障	65
13. 規格	66

警告

確保安全操作

為了您和他人的安全，請特別注意以下注意事項：



- 如果按照說明操作，Honda 割草機的設計旨在提供安全可靠的服務。
在操作割草機之前，請閱讀並理解本使用說明書。否則可能招致人身傷害或設備損壞。



- 請所有人員和寵物遠離割草機工作區域。
- 割草機在工作時，為防止意外接觸旋轉切割裝置或從旋轉切割裝置上甩下物體，請人員和寵物遠離割草機至少 15 公尺。

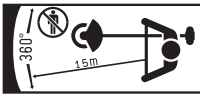

- 佩戴耳罩 / 耳塞、眼睛保護裝置、頭盔和其他保護裝置，以保護您的耳朵、眼睛和身體免受噪音和旋轉切割裝置上甩出的物體（礫石、玻璃、線束等）傷害。



- 汽油極容易起火及爆炸。
- 加油前請先關閉引擎，使之冷卻。



- 引擎會釋放有毒的一氧化碳氣體。請勿在密閉的空間中運轉。



- 發燙的消音器可能會灼傷您。

※ 上述警語依產品之特性不同而有所差異，使用中若有疑慮請諮詢您的 Honda 授權經銷商 / 服務站。

警告

確保安全操作

作業人員職責

- 疲勞、生病或受到酒精或其他藥物影響時，不要操作割草機。
- 如果機器在非正常情況下使用或保養不當，任何零件都是潛在危險源。
- 仔細閱讀使用說明書。熟悉割草機的控制裝置以及正確使用方法。知道如何快速停止引擎。
- 使用割草機的目的是進行修剪。
任何其他用途都會帶來危險或損壞割草機。
不要將割草機當作修枝剪使用。
- 不要讓兒童或不熟悉本使用說明書的人員使用割草機。當地法規可能會限制作業人員的年齡。
- 如果您將割草機租借或轉售給第三方，請告知其如何操控本產品並提醒其在操作前仔細閱讀使用說明書。
- 不要在以下情況下操作割草機：
 - 附近有人，尤其是兒童或寵物。
 - 使用者疲勞或用藥，或服用會影響判斷或反應的食物。
- 操作時，請人員和寵物離操作人員至少 15 公尺。請注意，操作人員的助手也應該距離操作人員至少 15 公尺。我們建議操作人員和助手之間制定引擎停止信號和其他狀況的信號，並在操作過程中使用以確保安全。
- 要牢記，操作人員或使用者對發生在他人或其財產上的事故或危險負有責任。

警告

確保安全操作

作業人員職責

- 操作割草機時，務必佩戴以下防護服和保護裝置。
 - 防護服
 - 穿上長衣和長褲。衣服必須合身並牢牢扣住或拉緊衣服。不要使袖子和襯衫 / 外套的下部太寬鬆。
 - 也要佩戴袖套。
 - 在操作過程中，請勿穿戴有帶子、鞋帶和 / 或絲帶的衣服、寬鬆的衣服、領帶、項鍊等。否則可能會被割草機或雜草夾住而造成傷害。如果頭髮很長，則把頭髮綁起來，不要讓其垂到肩膀以下。
 - 保護裝置
 - * 護目鏡
 - 佩戴護目鏡或其他眼睛保護裝置，以保護眼睛免受旋轉切割裝置甩出碎屑的傷害。
 - * 頭盔
 - 佩戴頭盔，以保護頭部免受頭頂樹枝和墜落的其他物體傷害。
 - * 面罩
 - 佩戴面罩，以保護您的臉部免受旋轉切割裝置甩出碎屑的傷害。
 - * 耳罩 / 耳塞
 - 佩戴耳罩、耳塞或其他聽力保護裝置，以防耳朵受到噪音干擾。
 - * 手套
 - 佩戴手套，以保護您的雙手。

警告

確保安全操作

作業人員職責

* 安全靴

穿上帶有防滑鞋底和腳趾保護裝置的安全靴，以保護腳部不受飛濺碎屑的傷害。

赤腳或穿涼鞋時不要操作設備。

也要佩戴腿部保護裝置。

* 防塵口罩

如果您患有過敏性鼻炎（如花粉症等），我們建議您佩戴防塵口罩。防塵口罩可在藥房購買，有助於減少吸入花粉的數量。

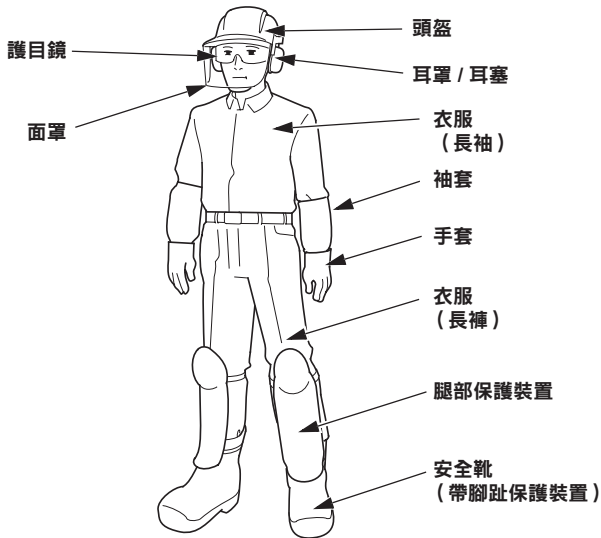

- 每次使用前，目視檢查割草機，包括切割裝置在內的所有緊固件是否損壞和鬆動。
- 避免在夜間或惡劣天氣條件下操作割草機，因為事故發生的可能性很大。
- 請用行走方式進行操作，不要用跑的。
- 避免在陡坡上操作割草機。
陡坡很滑，您可能會滑倒。

警告

確保安全操作

作業人員職責

- 導草板、標籤和其他零件拆下的情況下，不要操作割草機。
請注意，導草板的設置用於保護操作人員免受旋轉切割裝置拋出碎屑的傷害。在拆下導草板的情況下或將導草板牢固安裝到正確位置前，切勿操作割草機。
- 不要安裝不正確的零件且不要亂動割草機，否則可能引起人身傷害和 / 或設備損壞。請使用為您的割草機型號和用途所設計的切割裝置。
- 起動引擎前，確保檢查切割裝置不會接觸地面或其他障礙物。否則可能會引起割草機失控。
- 遵從指示小心起動引擎，且保持手腳遠離切割裝置。
- 在水平地面上起動割草機，遠離高草叢或障礙物。
- 在操作過程中，不要將切割裝置抬高到膝蓋高度以上。旋轉切割裝置拋出的碎屑可能會導致眼部和臉部受傷。
- 切勿在切割裝置轉動過程中搬動割草機。搬動割草機前，確保停止引擎並確認切割裝置停止轉動。

警告

確保安全操作

作業人員職責

- 在以下情況下，將引擎開關切換至 OFF 位置以停止引擎：
 - 在切割裝置周圍進行任何操作前。
 - 檢查、清潔或在修理割草機前。
 - 撞擊到異物後。檢查割草機是否受損並在重新起動和操作割草機前進行維修。
 - 如果割草機開始異常振動。則立即檢查引起振動的原因並進行必要維修。
 - 當您要暫時離開割草機時。
 - 加油前。
 - 人員或寵物接近時。
 - 割草機突然振動異常時，請立即將引擎熄火。突然振動可能表明旋轉零件損壞或緊固件鬆動。檢查問題的原因，且在維修前不要起動引擎。
 - 線束纏繞在旋轉切割裝置上並來回甩動時。切割裝置停止轉動後取下線束。
 - 將割草機放到地上之前，確保切割裝置也停止轉動。
請注意，油門扳機剛剛復位且引擎怠速運轉時，切割裝置會因慣性保持轉動一段時間。
- 扳回油門扳機後引擎怠速時，切割裝置仍保持轉動，則割草機故障，必須進行怠速調節。請諮詢 Honda 授權經銷商 / 服務站。
- 確保螺帽、螺栓和螺絲緊固，以確保割草機處於安全作業狀態。定期保養有助於保證使用者的安全和割草機的高性能。

警告

確保安全操作

作業人員職責

- 不要使用已磨損或零件有損壞的割草機。必須更換或維修零件。使用 Honda 原廠零件更換已磨損的或受損的零件。非同等品質的零件可能會損壞機器並損害人身安全。

- 調整割草機的握持位置。

確保在引擎停止的狀態下調整握持位置。調整肩帶，使掛鉤位於臀部。將割草機鉤在肩帶上。調整肩帶長度，使切割裝置平行於地面並保持在地面上方，保持下列規定的間隙。

請注意，如果身高過高，則可能很難將割草機固定在正確的位置。將割草機置於正確位置時，如果切割裝置靠近腳部，請不要操作割草機。

- 檢查割草機前後側的平衡，以確保正確控制並減少疲勞感。

如上所述，將割草機保持在正確位置。

逐漸放鬆把手。不要完全鬆開，而是將手輕輕放在把手上，檢查並確認切割裝置和地面之間間隙未變大。如果切割裝置升高到膝蓋以上，則需調整平衡度。未調整平衡度時不要操作割草機。

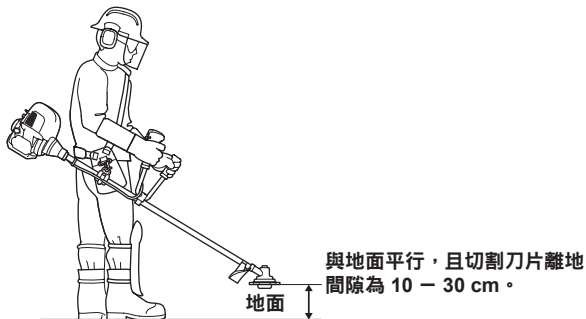

- 在操作過程中用雙手牢牢抓住割草機，以確保能夠隨時控制。

警告

確保安全操作

作業人員職責

- 振動和低溫招致的傷害：

根據您的體質，可能會感到手指刺痛或灼痛，且手指可能會無血色並失去知覺。這些症狀是由振動和 / 或暴露在低溫環境中引起的。這些症狀的具體原因尚未確定，但請遵從以下指示。

- * 限定一天中操作割草機的時間長度。

一天的工作應包括操作割草機的工作和其他沒有手持設備的工作，這樣就可以減少雙手受到振動困擾的時間長度。

- * 保持身體溫暖，尤其是雙手、手腕和手臂。

- * 以較短的時間間隔進行休息並活動手臂，以保持良好的血液循環。工作時不要吸煙。

- * 感覺不適、手指發紅和腫脹後無血色並失去知覺時，請及時就醫。

- 重複性的操作引起的傷害：

長時間重複性的操作可能會造成人身傷害。遵循以下說明以減少傷害。

- * 透過彎曲、拉伸或轉動手腕，避免重複性的操作。

- * 合理休息以將重複性操作的影響降到最低。在進行重複性操作時不要著急，慢慢來。不要急於操作割草機。

- * 手指、雙手、手腕和 / 或手臂悸動或麻木時，請及時就醫。

警告

確保安全操作

兒童的安全

- 附近有割草機正在使用時請將兒童留在室內並隨時注意。年幼的兒童行動迅速，尤其容易受到割草機和修剪活動的吸引。
- 切勿認為孩子一直待在自您上次看到的地方不動。如果兒童進入該區域，請注意並關閉割草機。
- 即使在成人的監督下，也決不允許兒童操作割草機。

拋物危險

碰撞到旋轉切割裝置的物體會從割草機被用力甩出去，並可能造成嚴重傷害。

- 徹底檢查割草機使用區域，並清除所有可能被旋轉切割裝置拋出的物體（石塊、樹枝、線束、骨頭等）。

警告

確保安全操作

火災和燒傷危險

汽油很易燃，且在特定條件下易爆炸。處理汽油時要格外小心。將汽油放在兒童接觸不到的地方。

- 將燃油存放在專用容器中。
- 僅在戶外加油，並在加油或處理燃油時不要吸煙。
- 起動引擎前加注燃油。切勿在引擎運轉或引擎高溫時取下油箱蓋或加注汽油。
- 如果汽油溢出，不要試圖起動引擎，將割草機從汽油溢出的區域移開，並在汽油蒸汽消散之前避免製造任何火源。
- 牢固擰緊所有油箱蓋和容器蓋。
加油後起動引擎時，確保在距加油點 3 公尺處起動。
- 割草機的燃油箱內存有汽油時，切勿將其存放在可能會接觸明火、火花或高溫熱源的建築物內。
- 將其放入任何封閉環境前，先使引擎冷卻。
- 為降低火災危險，請保持割草機，特別是引擎、消音器以及汽油存放區域無雜草、樹葉或過多潤滑脂。
不要將雜草箱遺漏在建築物內或附近。
- 如果要排空燃油箱，應在引擎冷卻時在室外進行。

警告

確保安全操作

一氧化碳中毒危險

排出的氣體含有有毒的一氧化碳，是一種無色無味的氣體。吸入廢氣可能導致意識喪失，並可能導致死亡。

- 如果在完全封閉或部分封閉的區域運轉引擎，則吸進的空氣可能含有危險的廢氣。要確保良好的通風以防止廢氣積聚。
- 更換故障消音器。
- 不要在一氧化碳容易聚集的危險區域內操作引擎。

2. 安全標籤位置

必須小心使用割草機。因此，貼紙已貼在機器上，以提醒您使用過程中採取的主要預防措施。其含義已在第 3 頁解釋。

這些貼紙被視為割草機的永久組件。如果被撕掉或無法辨識，請聯繫 Honda 授權經銷商 / 服務站進行更換。

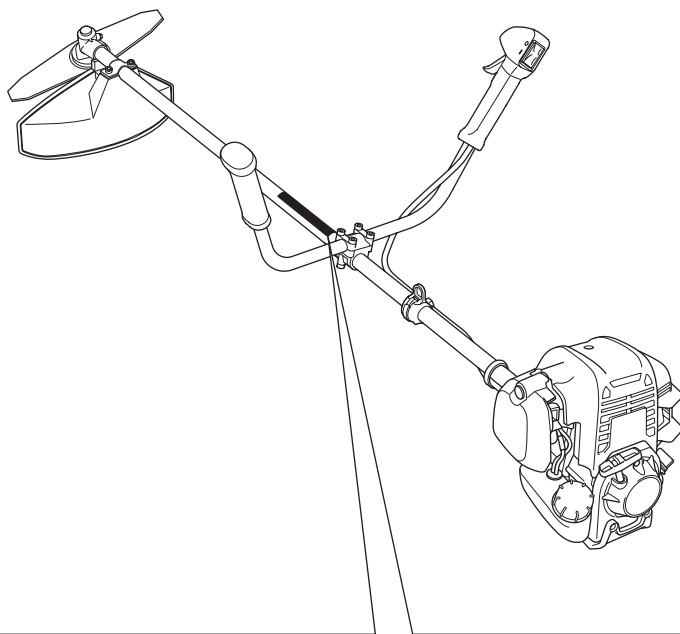

閱讀使用說明書

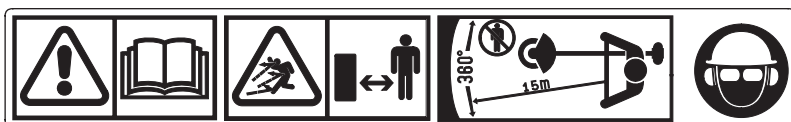

3. 元件標識

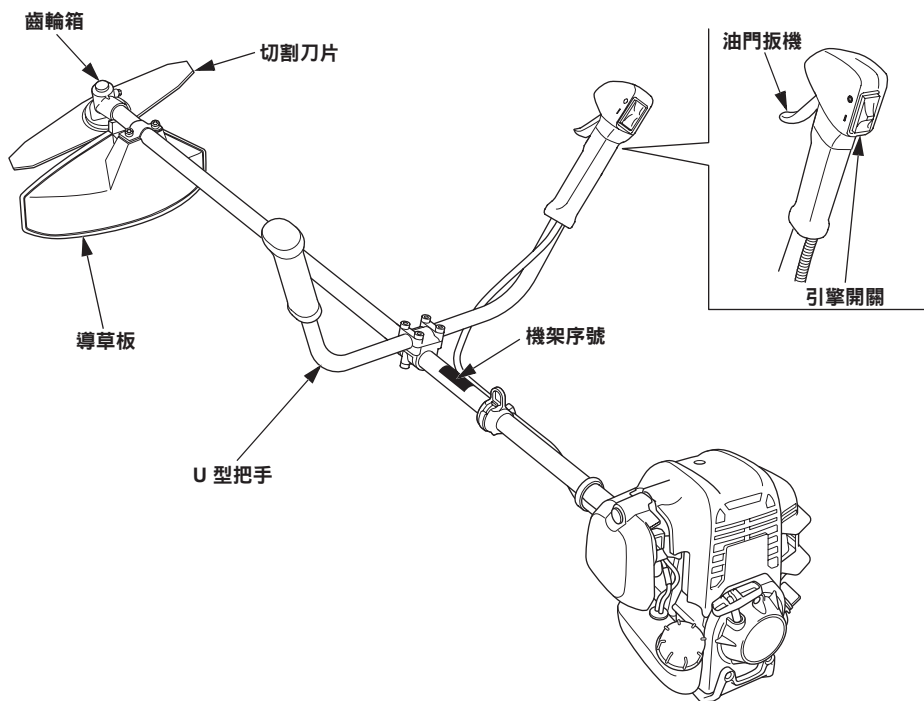

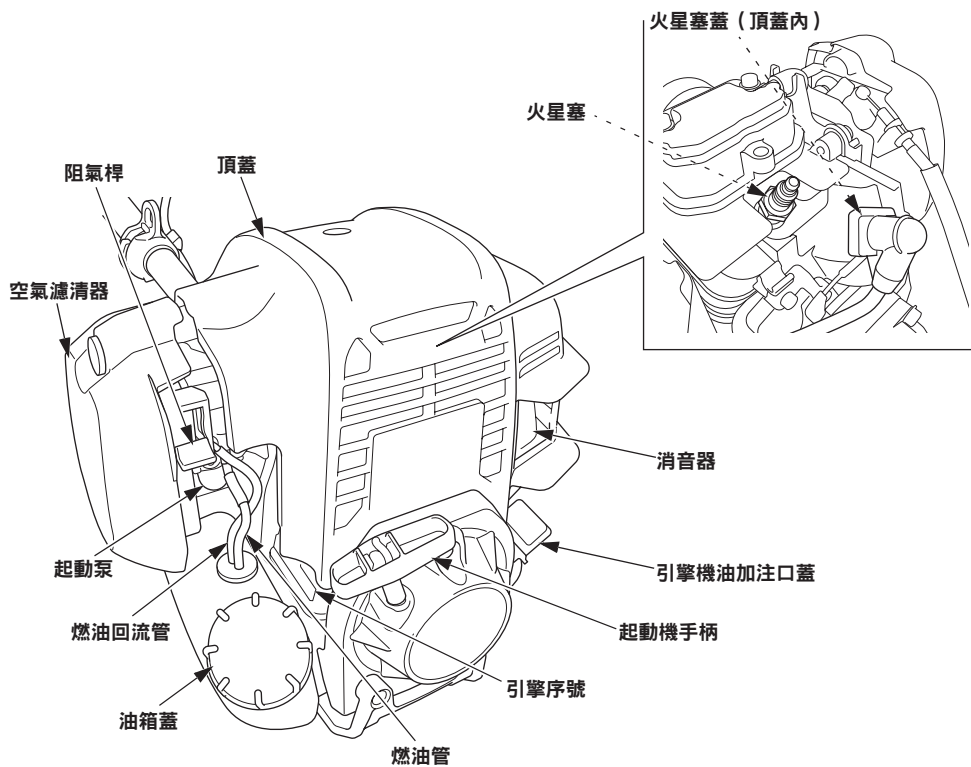

在下列空白處記錄機架序號（請參閱第 15 頁）、引擎序號、購買日期。訂購零件時和進行技術或保固諮詢時，需要提供這些資訊。

機架序號： _____

引擎序號： _____

購買日期： _____

1. 引擎開關

引擎開關可啟用或禁用點火系統。

引擎開關必須置於 ON 位置才能使引擎運轉。

將引擎開關切換至 OFF 位置以停止引擎。

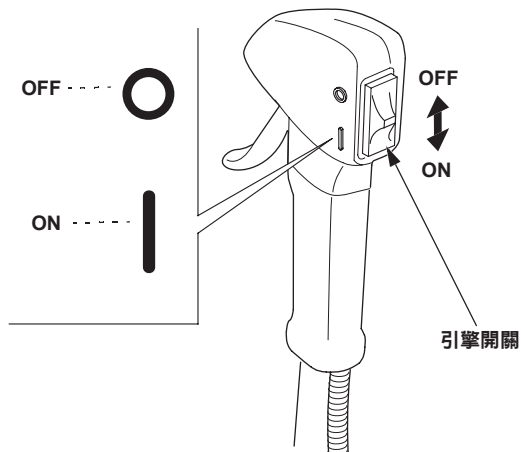

2. 起動泵

按下起動泵，將汽油從燃油箱供給至化油器。起動引擎必需進行本步驟。

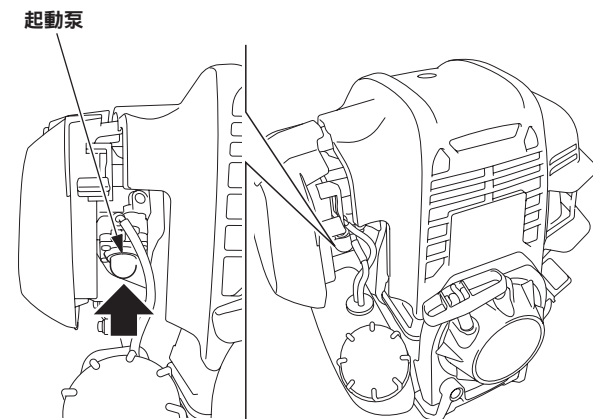

3. 阻氣桿

阻氣桿打開和關閉化油器中的吸氣閥。

CLOSED（關閉）位置加濃可燃混合氣以起動冷引擎。

OPEN（打開）位置為起動後的操作和重新起動暖引擎後提供正確的可燃混合氣。

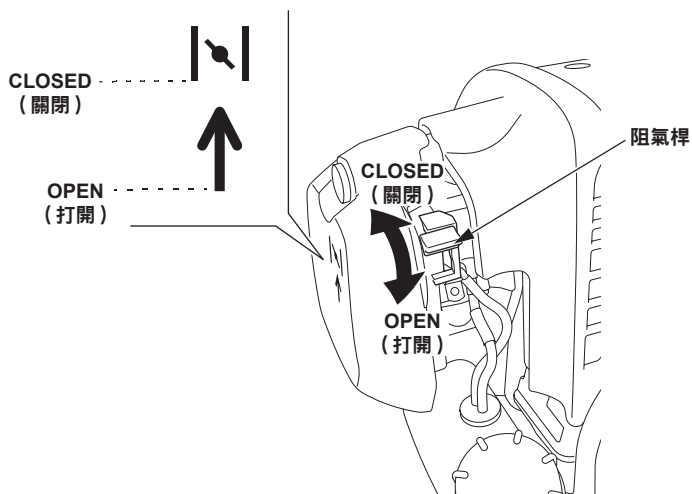

4. 起動機手柄

拉動起動機手柄操作反衝起動機以起動引擎。

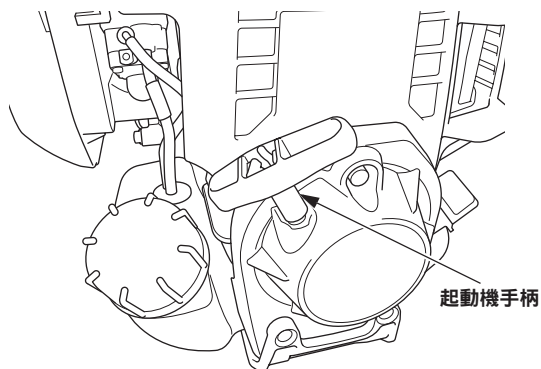

5. 油門扳機

油門扳機控制引擎轉速。

拉動和釋放下圖所示的油門扳機可加快或減慢引擎運轉。

透過逐漸拉動油門扳機，引擎轉速增加且切割裝置開始運轉。進一步拉動油門扳機以加快引擎轉速和切割裝置轉速。

透過釋放油門扳機，引擎轉速降低且切割裝置由於慣性持續轉動一段時間，然後停止。

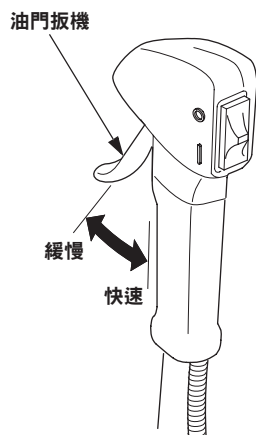

5. 操作前檢查

為了安全有效的修剪，請務必進行操作前檢查。

警告

在刀片停止的情況下，在堅固的水平面上進行操作前檢查，確保引擎開關置於 OFF 位置。

每次使用前，請查看引擎周圍和下方是否有機油或汽油洩漏的情況。

1. 檢查引擎機油油位

小心：

在油位低的情況下運轉引擎會招致引擎嚴重損壞。

1. 將割草機放在水平面上並拆下機油加注口蓋。
2. 檢查機油油位：應該到達機油加注口的邊緣，並檢查引擎機油是否污染和變質。
3. 如果機油油位較低，加注推薦的機油（請參閱第 21 頁）至上限（機油加注口的邊緣）。
如果機油污染或變質，則將其更換（請參閱第 48 頁）。
4. 安裝機油加注口蓋。

如果引擎連續工作 10 個小時以上，則每 10 個小時檢查一次引擎機油油位並將機油補充至機油加注口上端。

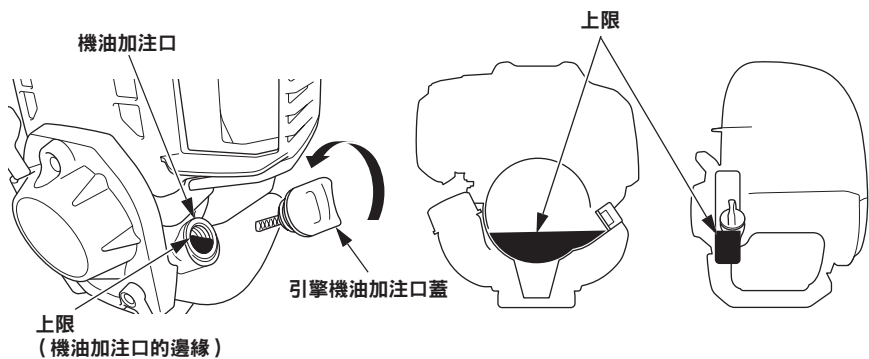

使用符合或超過 API 服務分類 SE 或更新標準（或同等標準）要求的四行程機油。務必檢查機油瓶上的 API 服務標籤以確保其包含 SE 或更新標準（或同等標準）的字母。

一般用途，建議使用 SAE 10W-30。當您所處地區的平均溫度位於指示範圍內時，可使用圖表所示的其他黏度值機油。

小心：

使用非洗滌劑的機油或二行程引擎機油可能會縮短引擎的使用壽命。

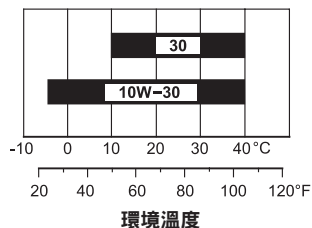

2. 檢查燃油油位

使用研究法辛烷值為 92 及以上（幫浦法辛烷值為 86 及以上）的無鉛汽油。切勿使用變質、污染或與機油混合的汽油。避免燃油箱沾上污物或水。

警告

- 汽油極度易燃，且在特定條件下會爆炸。
- 要在通風良好的區域且引擎停止的情況下加油。引擎加油區域或汽油存放區域內禁止吸煙或出現火苗或火花。
- 不要使燃油箱過滿（燃油加注口不要有燃油）。加油後，確保油箱蓋正確且牢固關閉。
- 加油時要小心，不要使燃油濺出。溢出的燃油或燃油蒸汽可能會點燃。如果有燃油溢出，請在起動引擎前確保該區域乾燥。
- 避免燃油蒸汽反復或長時間接觸皮膚或吸入。請將本品放在兒童接觸不到的地方。

小心：

不建議使用汽油替代品，其可能會危害燃油系統元件。

-
1. 從燃油箱外側目視檢查燃油油位，同時保持燃油加注口直立。
 2. 如果燃油油位低，則向燃油箱加注燃油至規定油位。

慢慢取下油箱蓋以釋放燃油箱中的壓縮空氣。如果快速取下油箱蓋，燃油箱中的燃油可能會噴出。

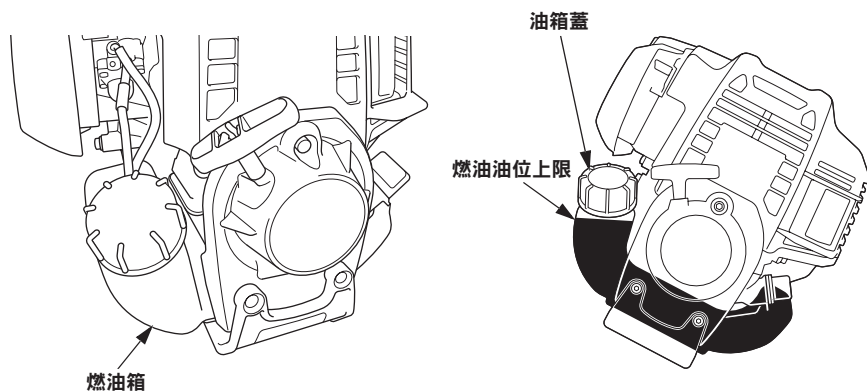

注意：

由於曝光量、溫度和時間等因素，汽油會很快變質。

在最壞的情況下，汽油可能在 30 天內被污染。

使用已受污染的汽油會嚴重損壞引擎（化油器堵塞、閥門卡滯）。

變質的燃油造成的此類損壞不在保固範圍內。

為了避免此類情況，請嚴格遵循以下建議：

- 僅使用指定的汽油（請參閱第 22 頁）。
- 使用新鮮且乾淨的汽油。
- 為了減緩變質速度，請將汽油存放在合格的儲油容器中。
- 如果預計長時間（超過 30 天）存放，則排空燃油箱和化油器（請參閱第 63 和 64 頁）。

含酒精的汽油

如果您決定使用含有酒精（汽油醇）的汽油，請確保其辛烷值至少與 Honda 建議的一樣高。有兩種類型的 "汽油醇"：一種含乙醇，另一種含甲醇。您可以使用乙醇含量不超過 10%（E10）或甲醇（甲基或木醇）含量不超過 5%（容積百分比）的無鉛汽油。此外，甲醇必須含有助溶劑和防腐劑。不要使用含有 5% 以上甲醇的汽油，即使其含助溶劑和防腐劑。

注意：

- 由於使用含酒精的燃料而導致的燃油系統損壞或引擎性能問題不在保固範圍內。Honda 公司不贊同使用含有甲醇的燃料，因為其適用性的證據尚不完善。
- 在不熟悉的站點購買燃料前，嘗試查明燃料是否含有酒精，如果含有酒精，請確認所用酒精的類型和濃度。如果在使用含有酒精的汽油或您認為含有酒精的汽油時發現任何不良的操作症狀，請更換為確定不含酒精的汽油。

3. 檢查空氣濾清器

小心：

請勿運轉不帶空氣濾清器的引擎；否則將會導致引擎迅速磨損。

1. 將阻氣桿移至 CLOSED（關閉）（向上）位置。
2. 鬆開螺絲並從空氣濾清器本體拆下空氣濾清器蓋。
3. 檢查空氣濾清器濾芯是否髒污或阻塞。
如果空氣濾清器濾芯髒污，請進行清潔（參見第 50 頁）。
4. 重新安裝空氣濾清器濾芯。
5. 重新裝上空空氣濾清器蓋並將螺絲確實鎖緊。

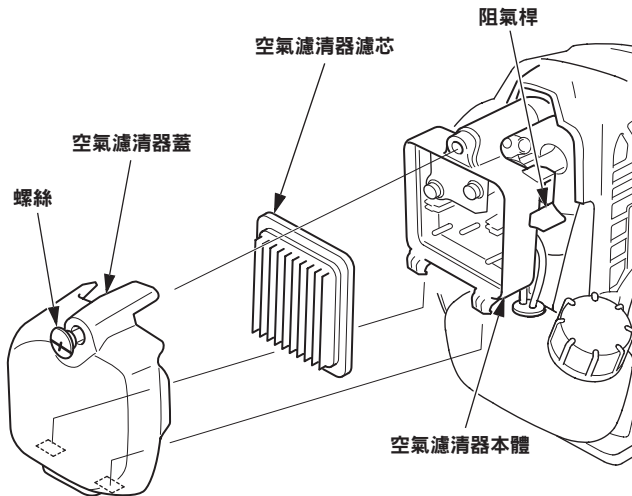

4. 檢查油門拉線自由行程

1. 將阻氣桿移至 CLOSED（關閉）（向上）位置。
2. 鬆開螺絲並從空氣濾清器本體拆下空氣濾清器蓋。

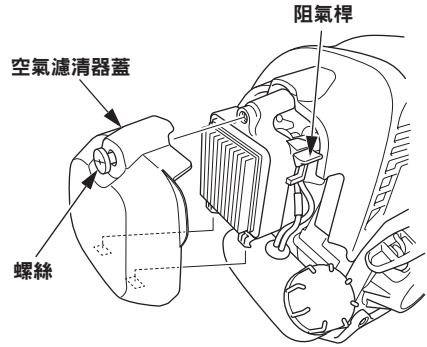

3. 透過拉動並釋放油門扳機數次，檢查油門拉線末端的自由行程。油門拉線末端的自由行程應為 0.5 – 2.5 mm。如果自由行程不符合以上規定，則調整自由行程（請參閱第 56 頁）。

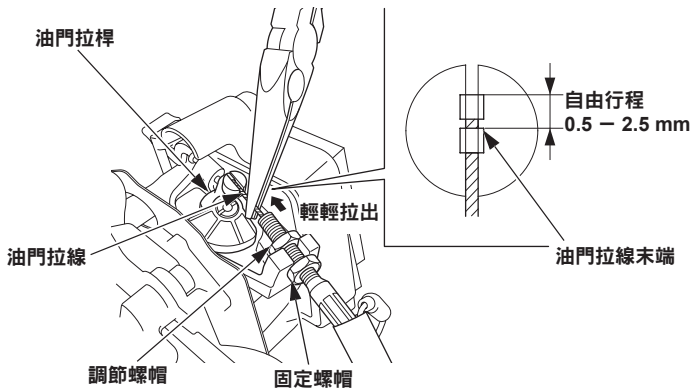

4. 檢查油門扳機作動順暢並始終會彈回停止位置。
5. 重新裝上空氣濾清器蓋並將螺絲確實鎖緊。

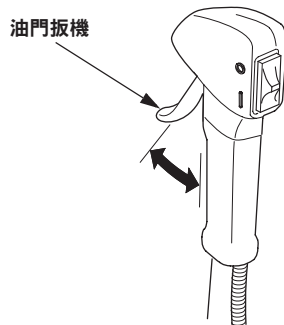

5. 調節肩帶

警告

使用割草機前，務必佩戴肩帶。否則由於割草機不穩定可能會導致受傷。

1. 佩戴肩帶，以使臀墊位於身體右側。
確保肩帶未扭曲。

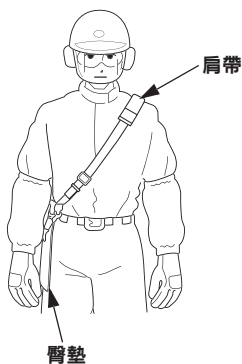

2. 如下圖所示，調節肩帶長度。

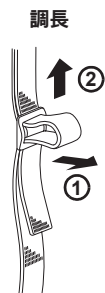
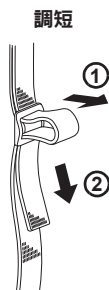

3. 將肩帶末端插入帶扣內。

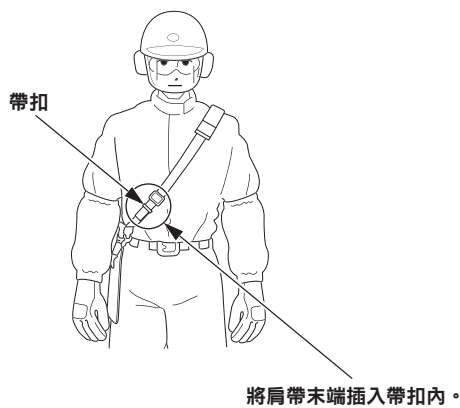

6. 檢查肩帶

1. 佩戴肩帶。
2. 將掛鉤固定到吊環上。
3. 檢查並確認掛鉤牢固固定到吊環上。

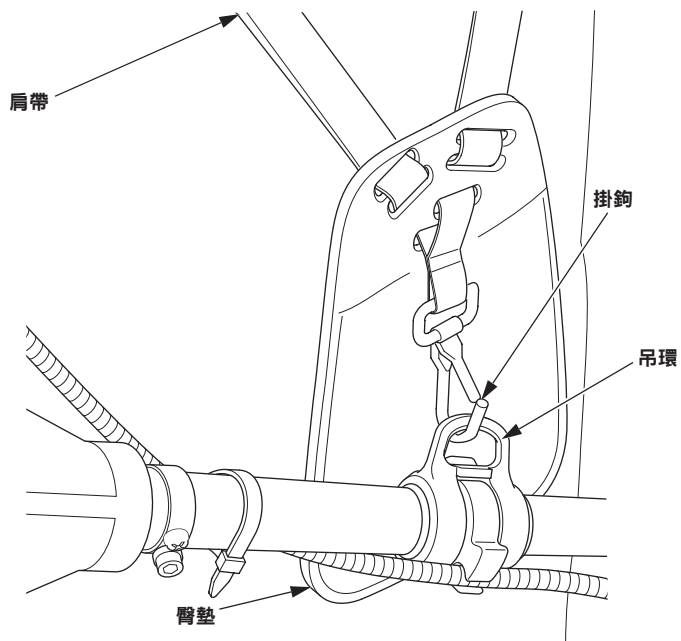

7. 檢查切割裝置

切割刀片檢查：

警告

為安全起見，在起動引擎前檢查切割刀片是否磨損、損壞並檢查切割刀片螺帽是否緊固。操作切割刀片已磨損、破裂或損壞的割草機會導致人身傷害或設備損壞。磨損、破裂或損壞的刀片可能會折斷，且損壞的刀片可能會碰撞作業人員或旁觀者，從而導致嚴重傷害甚至死亡。

小心：

在切割刀片周圍工作時，應佩戴厚手套以保護雙手。

1. 將引擎開關切換至 OFF 位置以停止引擎：
2. 檢查切割刀片螺帽是否緊固。
如果螺帽鬆動，請將其緊固（請參閱第 52 頁）。
如果難以獨自完成，請聯繫 Honda 授權經銷商 / 服務站。
3. 檢查切割刀片是否磨損、彎曲、破裂或有其他損傷。
如果刀片磨損、破裂、有缺口或有其他損傷，則用新的原廠 Honda 替換切割刀片。

可打磨鈍刀片。

如果難以獨自完成，請聯繫 Honda 授權經銷商 / 服務站。

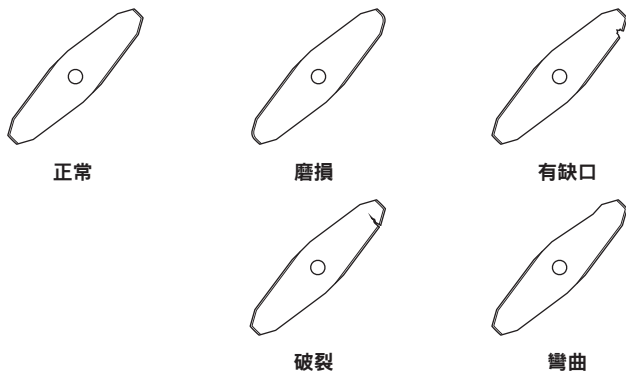

8. 檢查導草板

警告

- 請勿使用不帶導草板的割草機。旋轉切割裝置甩出的石頭或其他異物或與旋轉切割裝置接觸會導致人身傷害或財產損失。
1. 將引擎開關切換至 OFF 位置以停止引擎：
 2. 檢查導草板，確保其正確安裝且並未損壞。如果導草板損壞，則在使用割草機前將其更換。
 3. 檢查導草板安裝螺栓是否鬆動。
必要時，牢固緊固螺栓。
 4. 使導草板位置和方向與以下保持一致。
請不要將刀片和導草板之間的距離作為推薦位置以避免互相觸碰或撞擊。

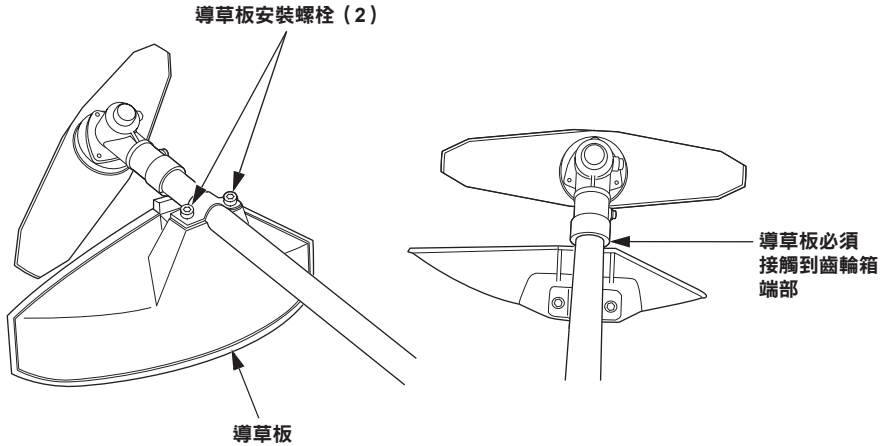

9. 檢查齒輪箱

警告

為安全起見，在起動引擎前檢查齒輪箱是否磨損、損壞。

小心：

在齒輪箱附近作業時，請佩戴手套以保護雙手。

檢查齒輪箱：

1. 將引擎開關切換至 OFF 位置以停止引擎：
2. 檢查防草屑裝置和切割刀片之間是否有草或纏繞的線。如果有，則將其清除。
3. 清除草或線後，檢查防草屑裝置和切割刀片之間是否有泥土或髒污等污染物。如果有，則拆下切割刀片並清潔齒輪箱（請參閱第 52 頁）。清潔時，同時執行 "檢查傳動螺栓"（請參閱第 34 頁）。

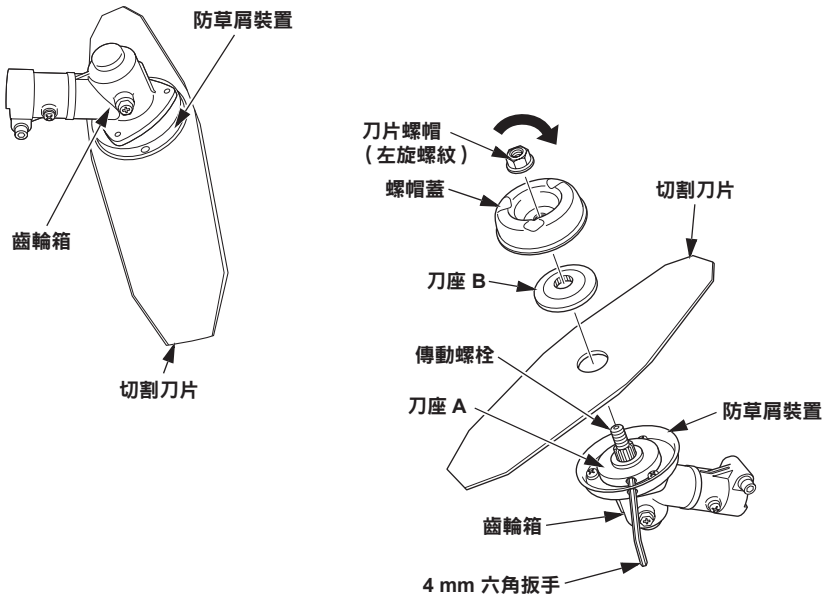

清潔齒輪箱：

如果齒輪箱、防草屑裝置及刀座 A 之間有草、線、泥土或髒污等污染物，則按照下列步驟進行清潔。

1. 將引擎開關切換至 OFF 位置以停止引擎：
2. 拆下切割刀片。（請參閱第 52 頁）
3. 拆下刀座 A。
4. 清除刀座 A 及傳動螺絲附近的草、線、泥土或污物。

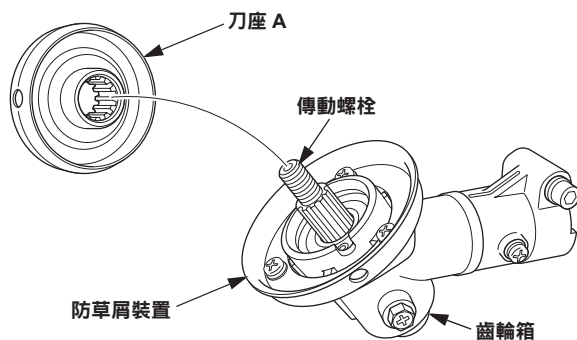

檢查傳動螺栓：

捏住傳動螺栓，左右移動，檢查其是否鬆動。如果鬆動，則必須更換齒輪箱。請聯繫 Honda 經銷商進行更換。

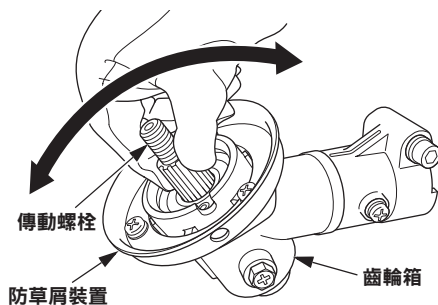

"清潔齒輪箱" 和 "檢查傳動螺栓" 後，確保在安裝切割刀片前將刀座 A 裝配到齒輪箱。安裝切割刀片，請參閱第 52 頁。

檢查螺帽蓋：

檢查螺帽蓋是否磨損。如果螺帽蓋破裂或有小孔，則將其更換。請聯繫 Honda 授權經銷商 / 服務站進行更換。

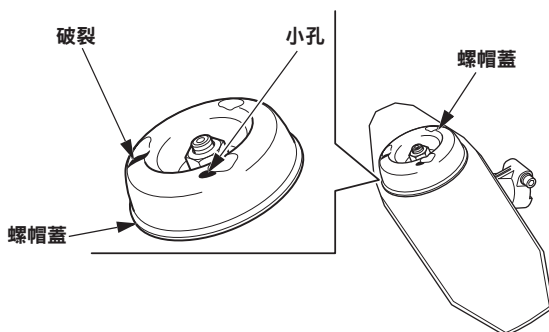

10. 檢查所有螺栓和螺帽

每項工作前，檢查螺栓和螺帽是否鬆動。如果螺栓或螺帽鬆動，請鎖緊。

1. 檢查各螺栓和螺帽是否鬆動。如有必要，將其牢固緊固。
2. 檢查把手安裝螺栓或螺絲是否鬆動，如有必要，將其牢固緊固。建議的把手角度為 90 度。

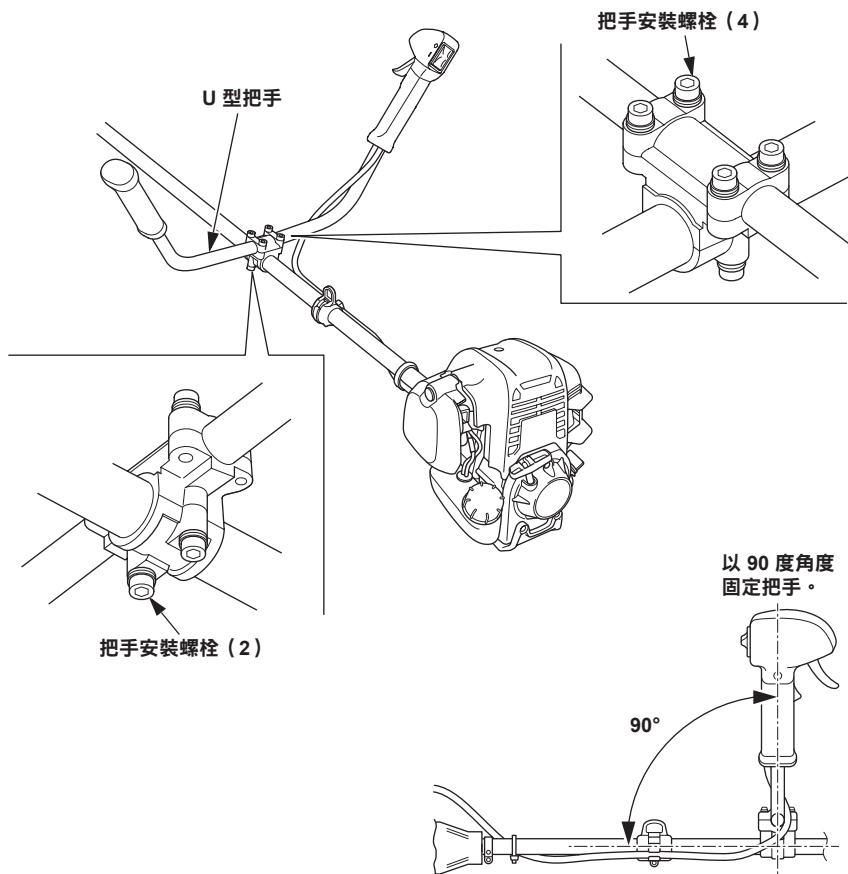

6. 起動引擎

警告

- 廢氣中包含有毒的一氧化碳。切勿在封閉區域運轉引擎。確保提供充足的通風。
- 在遠離人群、寵物和周圍有建築物的地方起動引擎。確保工作區域無障礙物。

小心：

在切割裝置接觸地面或任何障礙物的情況下，不要起動引擎。割草機可能會意外移動，從而導致腿等部位受傷。

注意：

- 佩戴防護服和保護裝置。（請參閱第 5 頁）
- 將割草機放在沒有障礙物的區域，確保切割裝置未接觸地面或其他物體。

1. 將引擎開關轉至 ON 位置。

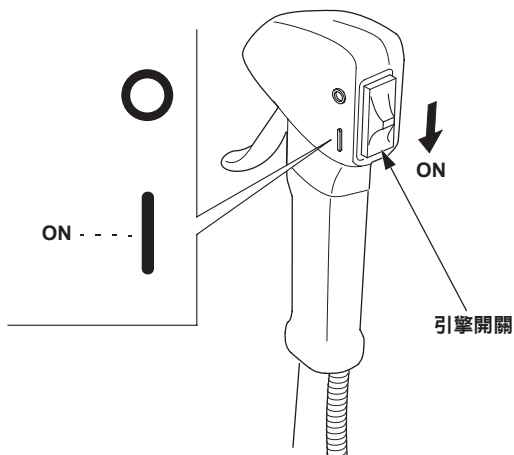

2. 要起動冷引擎，將阻氣桿移至 CLOSED（關閉）位置。

要起動熱引擎，將阻氣桿移至 OPEN（打開）位置。

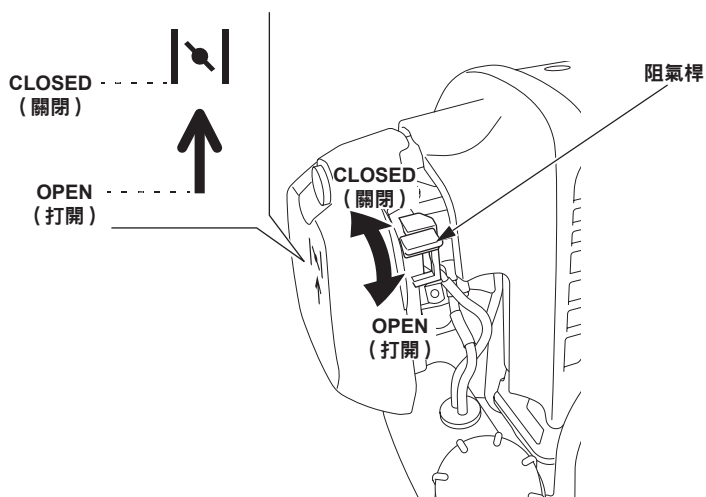

3. 按下起動泵數次直至起動泵加滿燃油。

即使按下起動泵太多次，額外的燃油也會返回燃油箱。

如果未充分按下起動泵，則引擎可能不會起動。

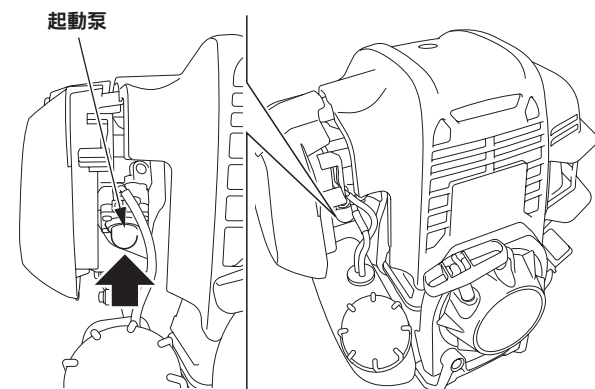

- 輕輕拉動起動機手柄直至用腳踩住支撐架並用手握住時感到阻力，然後按如下箭頭所示方向快速拉動。輕輕的將起動機手柄復位。

小心：

- 不要將起動機手柄反彈到引擎上。輕輕將其復位以防損壞起動盤。
- 如果在引擎運轉時拉起起動機手柄，則可能導致損傷。

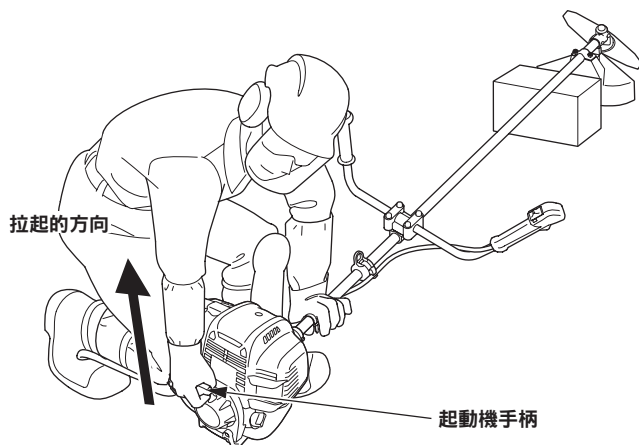

- 如果阻氣桿已移至 CLOSED (關閉) 位置以起動引擎，則由於引擎暖機，所以要緩慢移至 OPEN (打開) 位置。

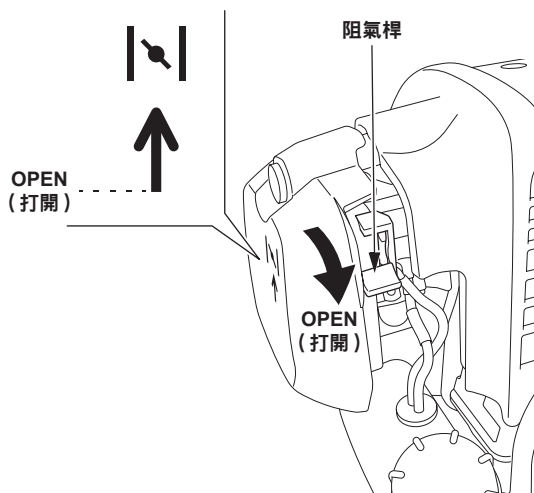

高海拔地區的化油器改裝方式。

在高海拔處，標準的化油器空氣燃料混合物會特別濃。會降低性能並增加油耗。極濃混合氣也會污染火星塞，並導致難以起動。在高度不同於該引擎長期認證的高度運行可能會增加廢氣排放。

透過對化油器進行特殊改裝可以提高高海拔性能。如果經常在海拔高於 1,500 公尺的地方操作割草機，請 Honda 授權經銷商 / 服務站進行化油器改裝。在高海拔情況下使用這款化油器改裝過的引擎時，其在整個使用壽命期間都符合各項排放標準。

即使在化油器改裝後，海拔每升高 300 公尺，引擎功率也會降低約 3.5%。如果未進行化油器改裝，海拔對功率的影響將會更大。

小心：

當化油器改裝成高海拔作業時，空氣燃料混合物的濃度對於低海拔作業來說將會太低。使用改裝的化油器在低於海拔 1,500 公尺以下操作可能會導致引擎過熱，並導致引擎嚴重受損。在低海拔使用時，請 Honda 授權經銷商 / 服務站將化油器恢復成原廠規格。

7. 修整操作

操作割草機前，閱讀並瞭解第 3 至 13 頁中的安全說明。

如果有任何異常聲音、氣味、振動或其他異常信號，立即停止引擎並諮詢 Honda 授權經銷商 / 服務站。

割草機固定位置調節：

停止引擎並調節肩帶長度。

1. 調節肩帶，使吊環位於右側臀部（請參閱第 27 頁）。
2. 用吊環將割草機掛在肩帶掛鉤上。
3. 用雙手握住把手，使割草機切割裝置與地面平行。
4. 調整肩帶長度，使切割裝置平行於地面並保持在地面上方，保持下列規定的間隙。

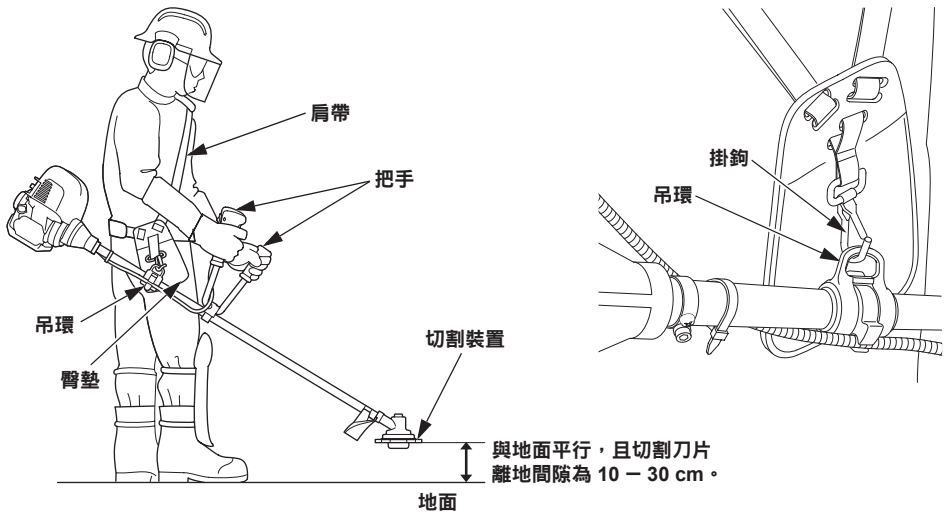

警告

如果轉動的切割裝置會接觸到腳部，則不要操作割草機。如果轉動的切割裝置接觸到腳部，腳部會受傷。

切割裝置用途：

割草機不能用於切斷樹枝。

停止引擎，並檢查割草機前側和後側之間的平衡。

1. 將割草機固定在正確位置。
2. 逐漸放鬆把手。將雙手輕輕放在把手上，不要鬆開，確保此時切割裝置距離地面的高度不會發生太大變化。
如果切割裝置上升至高於膝部位置，則必須進行調節。調節前不要操作割草機，請諮詢 Honda 授權經銷商 / 服務站進行調節。

基本操作：

在引擎怠速運轉的情況下，將割草機掛在肩帶上，並將割草機固定在正確位置。在引擎運轉的情況下操作割草機時，確保避免與切割裝置接觸。

引擎怠速運轉時，切割裝置不能轉動。如果怠速時轉動，則使用割草機前正確調節怠速轉速。有關怠速調節，請諮詢 Honda 授權經銷商 / 服務站。

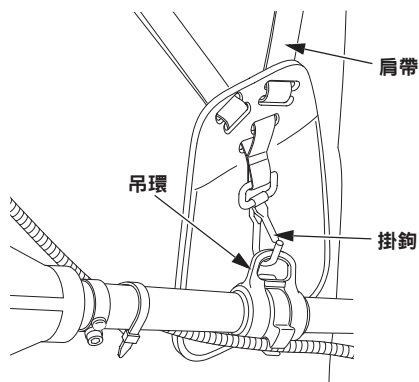

- 用雙手牢固固定割草機，按如下所示用手指和拇指環繞把手。這有助於隨時控制割草機。
 - 保持牢固站立和平衡。
 - 不要距離過近。
 - 保持切割裝置低於膝部高度。
 - 使身體各部位遠離轉動的切割裝置和滾燙表面。



- 不要使用臂力，要用腰力操作割草機，切割裝置才可從右向左以水平弧度擺動。
- 握住割草機，以便可以安全輕鬆的將重心轉移到右腿，然後再到左腿，更安全也容易，並以小步緩慢行走。
- 在緩坡上操作割草機時，請站在斜坡的下側。陡坡很滑，可能會失去平衡。不要在陡坡上操作割草機。

小心：

注意您的腳步。不要在濕滑的地方操作割草機，否則會失去平衡。

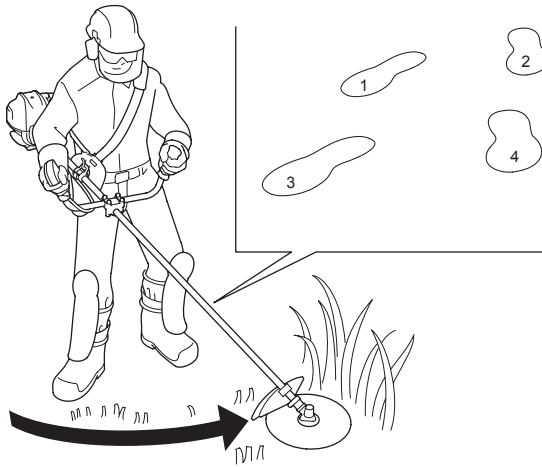

- 割草機不能用於切割樹木。不要將割草機當修枝剪用。

8. 停止引擎

1. 釋放油門扳機。
2. 將引擎開關轉至「OFF」位置。

小心：

請注意，引擎關閉後，切割裝置會因慣性保持轉動一段時間。

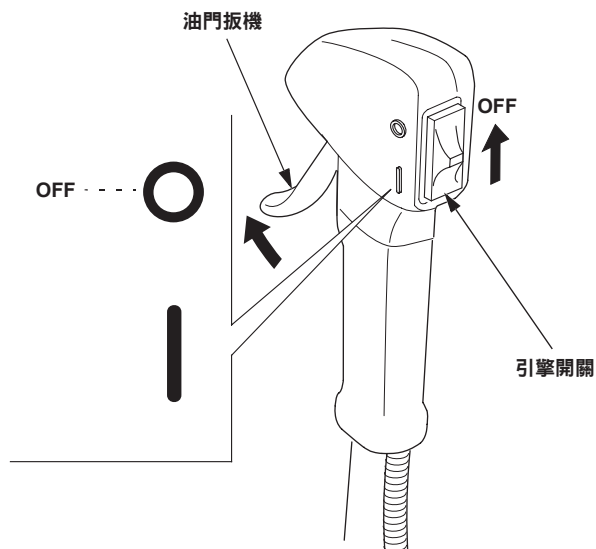

注意：

將割草機放在地面上前，確保引擎停止且切割裝置停止運轉。

警告

- 執行任何保養前，將割草機放在水平表面上，請確定刀片已經停止並將引擎開關置於 OFF 位置以確保引擎不會突然起動。
- 除非您具備正確工具和維修資料，且機械技能合格，否則割草機應由 Honda 授權經銷商 / 服務站進行維修。

小心：

請使用 Honda 原廠零件或同等產品進行保養或維修。使用不同品質的更換零件可能會損壞割草機。

如果要保持高水平性能，則需要對 Honda UMK450T 進行定期檢查和調節。定期維修也有助於延長使用期限。要求的維修週期和要執行的保養類型在下面第 46 頁圖表中進行描述。

為了延長使用壽命和提高使用效率，每次使用後用軟管沖洗和 / 或用鋼絲刷和刮刀清潔以保持導草板下側清潔，且沒有草屑堆積。

保養計劃

定期維修週期 (3) 按指定的月數或工作小時間隔 執行，以先到達者為準。		每次使用	首月 或使用 10 小時後。	每 3 個月 或使用 25 小時後。	每 6 個月 或使用 50 小時後。	每年或 使用 100 小時後。	每兩年或 使用 300 小時後。	參考 頁面	
項目									
引擎機油	檢查油位	o						20	
	更換		o		o			48	
空氣濾清器	檢查	o						25	
	清潔			o (1)				50	
	更換					o		50	
火星塞	檢查—調整					o		54、55	
	更換						o		
油門拉線	檢查	o						26、56	
肩帶	檢查	o						29	
切割裝置	檢查 (必要時更換)	o						30	
導草板	檢查	o						31	
引擎冷卻片	檢查—清潔				o (1)			58	
螺帽、螺栓、緊固件	檢查 (必要時重新緊固)	o						35	
燃油箱	清潔	o				o		59	
燃油濾清器	檢查					o		59	
離合器蹄片和離合器鼓	檢查				o (2) (4)			—	
齒輪箱磨損	檢查				o (2)			—	
齒輪箱	檢查—清潔	o						32	
	潤滑脂		每年或使用 30 小時後。						61
怠速轉速	檢查—調整					o (2)		—	
閘門間隙	檢查—調整					o (2)		—	
燃燒室	清潔		每兩年或每 300 小時後。(2)						—
燃油管	檢查		每年或每 100 小時後。 (必要時更換) (2)						61
機油管	檢查		每兩年。 (必要時更換) (2)						—

注意：

- (1) 在多塵地區需要頻繁維修。
- (2) 除非您具備正確工具與機械技能，否則請由您的 Honda 授權經銷商 / 服務站保養上述項目。請參閱 Honda 保養廠說明書以了解保養程序。
- (3) 記錄運轉時數以確定正確的保養間隔。
- (4) 如有必要，這些零件甚至應在短時間內更換。

工具箱

所提供的工具對於執行一些定期保養、簡單調整和維修很有必要。

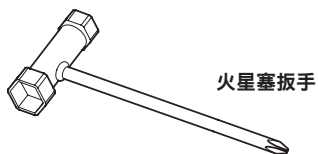

火星塞扳手



8×10 mm 扳手

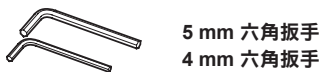

5 mm 六角扳手

4 mm 六角扳手

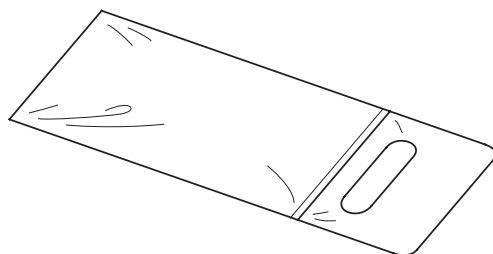

工具包

1. 引擎機油更換

小心：

如果引擎一直運轉，引擎、消音器和引擎機油會很燙，且引擎停止後仍會保持很燙一段時間。

為防止燙傷，要等到冷卻後才開始更換機油。

注意：

在引擎還有一點餘溫時排空機油，以保證快速徹底排空。

1. 檢查油箱蓋已擰緊。
2. 將引擎朝機油加注口傾斜，拆下機油加注口蓋並將機油倒入機油箱。

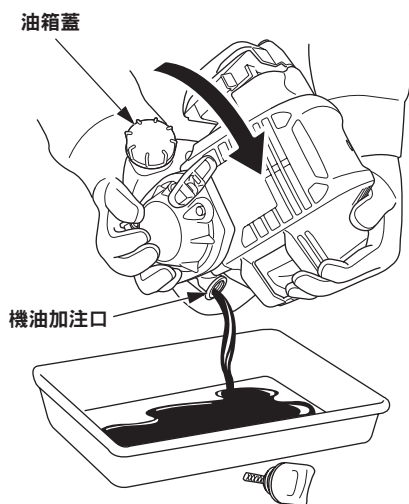

3. 重新加注推薦的機油（請參閱第 21 頁）至上限（機油加注口的邊緣）。
4. 安裝機油加注口蓋。

引擎機油容量：0.13 L

處理使用的機油後，請用肥皂和水清洗雙手。

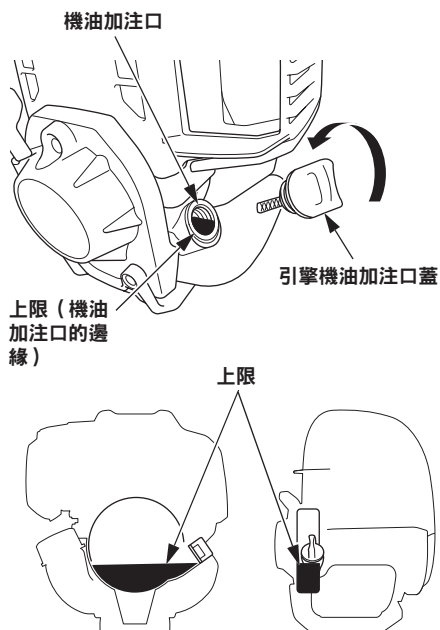

注意：

請以與環境兼容的方式處理使用過的機油。我們建議您將其裝入密封容器中，送到當地維修站進行回收。不要將其扔至垃圾桶或倒在地面上。

2. 空氣濾清器保養

髒污的空氣濾清器會阻礙氣體流入化油器。定期保養空氣濾清器以防止化油器故障。在極其多塵的區域操作割草機時，要更加頻繁的保養。

警告

切勿使用汽油或低閃點溶液清潔空氣濾清器濾芯。可能會導致火災或爆炸。

小心：

切勿在沒有空氣濾清器時運轉引擎。可能會導致引擎快速磨損。

1. 將阻氣桿移至 CLOSED（關閉）（向上）位置。
2. 鬆開螺絲並從空氣濾清器本體拆下空氣濾清器蓋。

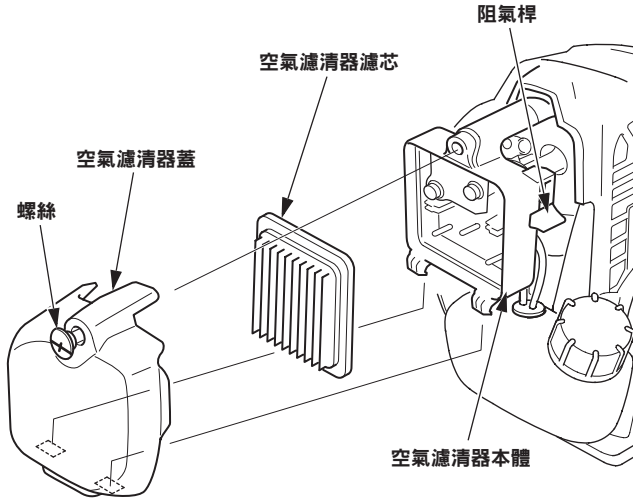

-
3. 檢查空氣濾清器濾芯，如有損壞則更換。
請務必定期更換紙製空氣濾清器濾芯（請參閱第 46 頁）。
 4. 如果要重新使用，請清潔空氣濾清器濾芯。
在堅硬表面上輕敲紙製空氣濾清器濾芯數次以去除髒污，或使用壓縮空氣 [壓力不超過 200 kPa (2.0 kgf/cm² , 29 psi)] 從空氣濾清器本體側吹通濾芯。不可用刷子刷除髒污；這會迫使髒污深入纖維中。如果過度骯髒，請更換紙製空氣濾清器濾芯。

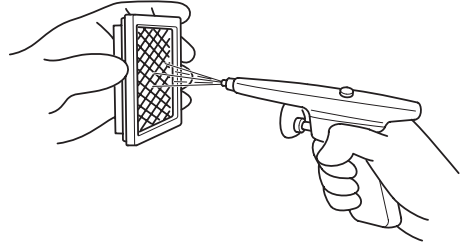
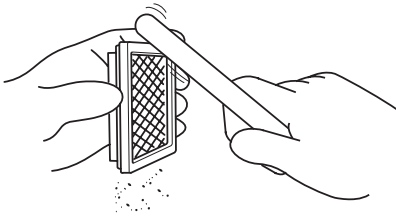

5. 重新安裝空氣濾清器濾芯。
6. 重新裝上空氣濾清器蓋並將螺絲確實鎖緊。

3. 切割裝置的更換

切割刀片：

警告

- 為避免嚴重的人身傷害，確保引擎開關置於 OFF 位置以防止意外起動。
- 使用 Honda 原廠替換切割刀片。

小心：

在切割刀片周圍工作時，應佩戴厚手套以保護雙手。

1. 將 4 mm 六角扳手（割草機配備）的端部完全插入齒輪箱的孔內。
2. 轉動切割刀片直至感覺到工具掉入內部鎖環的孔內。確認刀片不會轉動。傳動螺栓和刀片螺帽使用左旋螺紋。確保 4 mm 六角扳手仍在孔內，然後鬆開刀片螺帽（順時針轉動）。注意零件拆下的順序和方向。

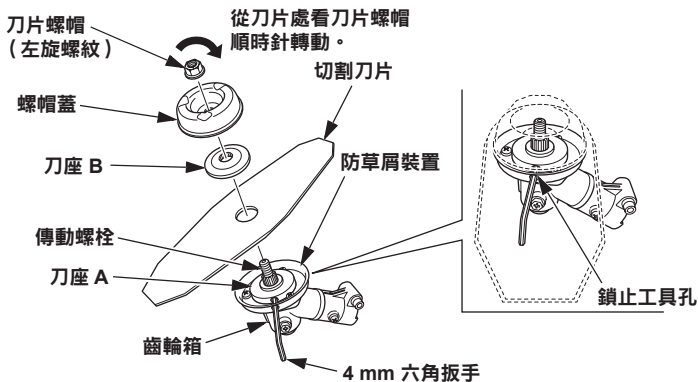

3. 可按與拆卸相反的順序進行安裝。確保切割邊緣在旋轉方向上時安裝刀片。刀片螺帽扭力：24.0 N•m (2.5 kgf•m)
4. 緊固刀片螺帽後，用手轉動切割刀片，檢查並確認其正確安裝在中央位置。確定切割刀片沒有偏心也不會干擾周圍零件。

4. 導草板的更換

警告

將導草板牢固安裝至正確位置，以保護您免受旋轉切割裝置甩出碎屑的侵害。

小心：

在切割裝置周圍工作時應佩戴厚手套以保護雙手。

導草板的安裝位置

1. 將導草板放置在可接觸到齒輪箱的位置。
2. 拆下導草板安裝螺栓，然後拆下導草板。
3. 將保護架放在新的導草板上並對準螺栓孔。
4. 使導草板位置和方向與以下保持一致。請不要將刀片和導草板之間的距離作為推薦位置以避免互相觸碰或撞擊。
5. 牢固緊固螺栓。螺栓扭力：6.9 N•m (0.7 kgf•m)

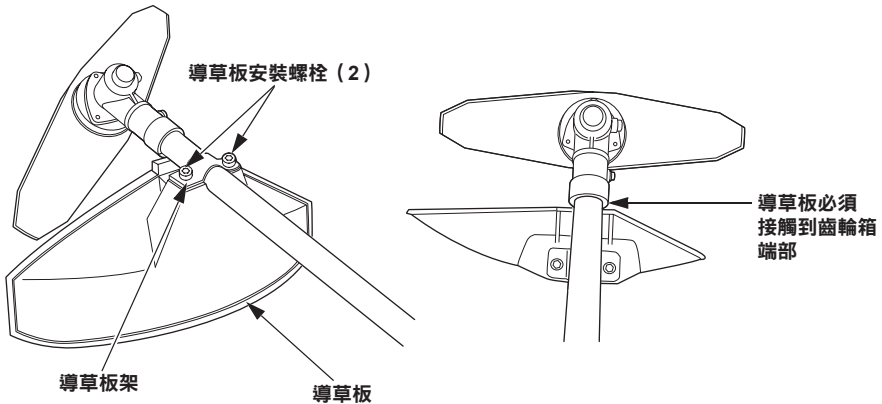

5. 火星塞的保養

推薦的火星塞：CMR5H（NGK）

為確保引擎正常工作，火星塞必須有適當的間隙且沒有沉積物。

警告

如果引擎已運轉一段時間，消音器會很燙，小心不要觸摸消音器。

小心：

切勿使用不正確熱值的火星塞。

1. 用 4 mm 六角扳手鬆開內六角螺栓，然後拆下頂蓋。
2. 拆下火星塞蓋並使用合適尺寸的火星塞扳手以拆下火星塞。

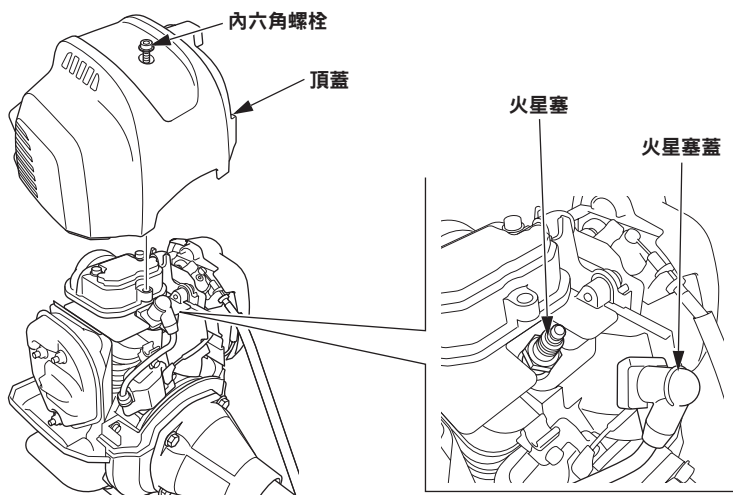

3. 目視檢查火星塞。如果有明顯磨損或隔振墊破裂或破碎，則將其報廢。如果要重新使用，則用鋼絲刷清潔火星塞。

- 用厚薄規測量火星塞。
如有必要，請謹慎彎曲側電極來調整間隙。
間隙應為：0.6 – 0.7 mm

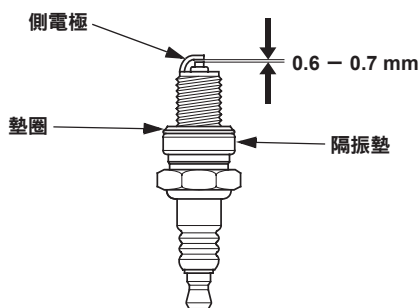

- 檢查並確認火星塞墊圈狀態良好並用手旋入火星塞以防止滑牙。
- 固定火星塞後，用火星塞扳手緊固以壓縮墊圈。

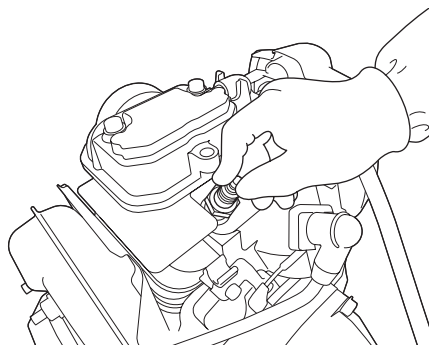

注意：

如果安裝了新的火星塞，固定火星塞以壓縮墊圈後，將其緊固 1/2 圈。如果重新安裝了使用過的火星塞，固定火星塞以壓縮墊圈後，將其緊固 1/8 – 1/4 圈。

扭力：11.8 N•m (1.2 kgf•m)

小心：

必須牢固緊固火星塞。錯誤緊固的火星塞會很燙，可能損壞引擎。

- 接合火星塞蓋。
- 安裝頂蓋，並用六角扳手牢固緊固內六角螺栓。

6. 油門拉線的檢查和調節

正確調節油門拉線自由行程。

調節：

1. 將阻氣桿移至 CLOSED（關閉）（向上）位置。
2. 鬆開螺絲並從空氣濾清器本體拆下空氣濾清器蓋。

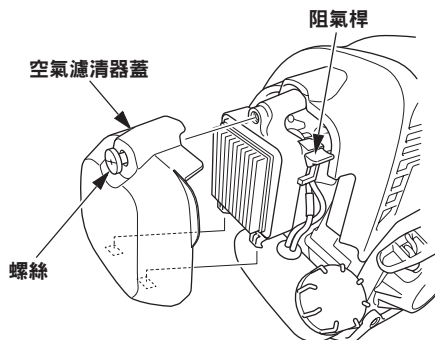

3. 鬆開油門拉線固定螺帽。
4. 拉動並釋放油門扳機數次以檢查油門拉線末端的自由行程，並使用調節螺帽調節自由行程。油門拉線末端的自由行程應為 0.5 – 2.5 mm。（小心不要損壞油門拉線。）

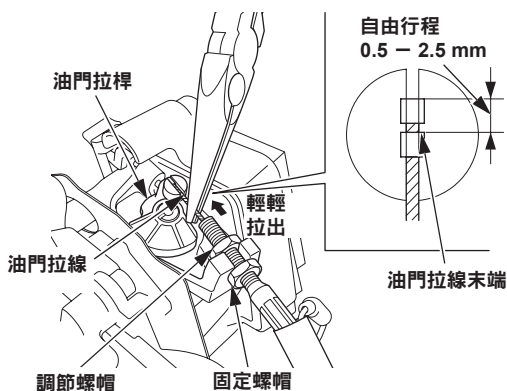

5. 牢固緊固油門拉線固定螺帽。

-
6. 操作油門系統數次，並檢查其有自由行程（如，操作油門扳機時油門拉桿不移動）。
 7. 調節後，檢查油門扳機運作是否順暢。
必要時諮詢 Honda 授權經銷商 / 服務站。

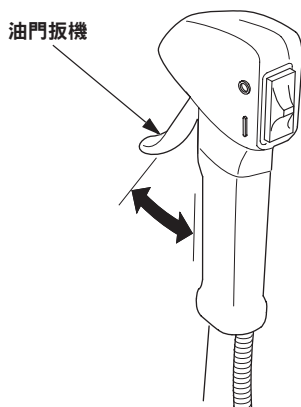

8. 重新裝上空氣濾清器蓋並將螺絲確實鎖緊。

小心：

- 拆下空氣濾清器蓋後，重新牢固安裝空氣濾清器蓋。
未牢固緊固蓋可能會導致蓋因為震動或某種引擎故障而移位。
- 在沒有空氣濾清器或錯誤安裝空氣濾清器的情況下操作引擎時，會導致灰塵進入引擎內部，從而對引擎產生不利影響。

7. 引擎冷卻片的檢查

透過蓋目視檢查冷卻片。如果有乾草、樹葉和泥土堵塞，請諮詢 Honda 授權經銷商 / 服務站進行清潔。

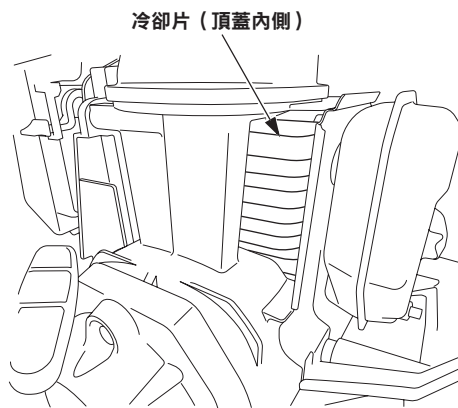

8. 燃油濾清器和燃油箱的清潔

注意堵塞的燃油濾清器會導致引擎性能下降。燃油箱內的水、灰塵、污物或污染物質可能會導致引擎性能下降。

警告

汽油極度易燃，且在特定條件下會爆炸。處理燃油時可能會燒傷或嚴重受傷。保養燃油濾清器時請遵循下列條件。

- 停止引擎。
 - 在通風較好的區域保養。
 - 遠離高溫、火花和明火。請勿吸煙。
 - 不要將汽油灑出。如果將汽油灑出，請立即將其擦拭乾淨，並以與環境相容的方式處理擦掉汽油的抹布或紙巾。
1. 確保牢固緊固引擎機油加注口蓋。
 2. 朝燃油加注口傾斜引擎，拆下油箱蓋並將汽油倒入容器內。

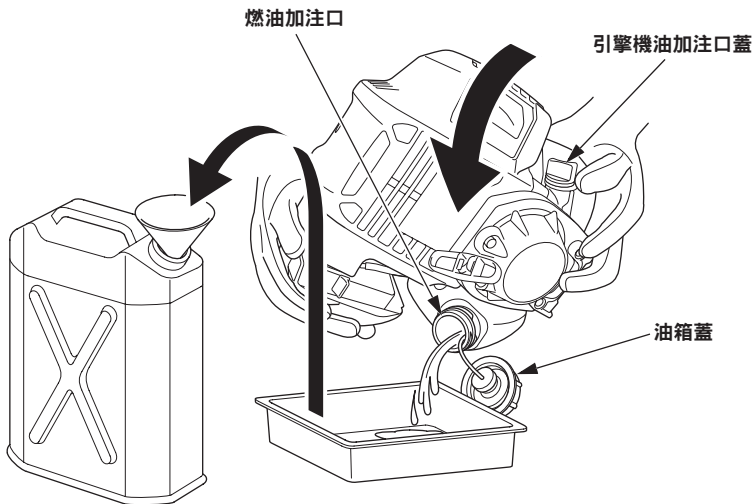

-
3. 用機械線，將燃油濾清器從燃油加注口輕輕拉出。

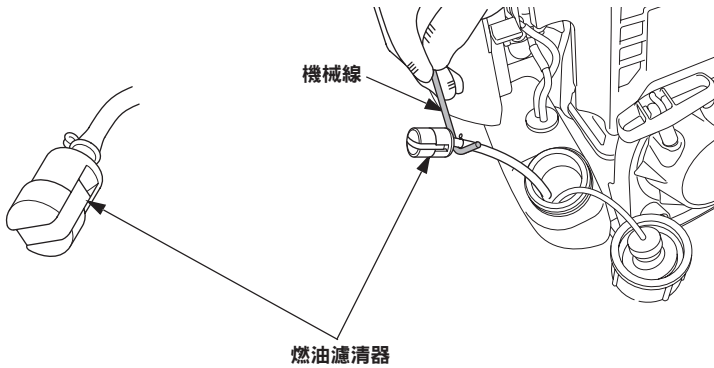

4. 檢查燃油濾清器是否髒污。如果燃油濾清器髒污，則用不易燃溶劑或高閃點溶劑輕輕沖洗。如果燃油濾清器過於髒污，則將其更換。
5. 用不易燃溶劑或高閃點溶劑沖洗燃油箱內部，清除燃油箱內的水和污垢。
6. 將燃油濾清器裝回燃油箱並牢固緊固油箱蓋。

9. 燃油管檢查

檢查燃油管是否有裂紋或其他老化並確認燃油管無燃油洩漏。如果發現燃油管有任何異常症狀，請諮詢 Honda 授權經銷商 / 服務站。

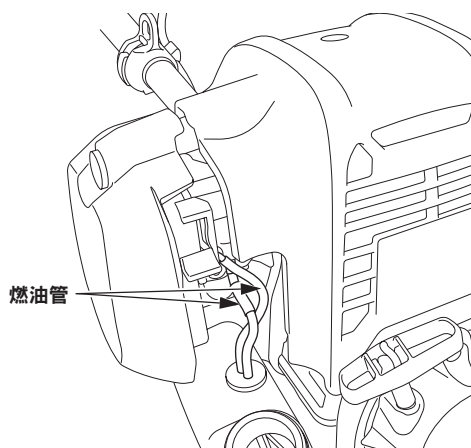

10. 齒輪箱潤滑脂

1. 拆下齒輪箱的螺栓。
 2. 在齒輪箱上塗抹 15 – 20 克或塗滿潤滑脂。
 3. 牢固安裝螺栓。
- 牢固緊固螺栓。螺栓扭力：5.0 N•m (0.5 kgf•m)

 LEU HER ENTERPRISE CO., LTD.NE-XD-2
或同等產品 (鋰復合鋁)

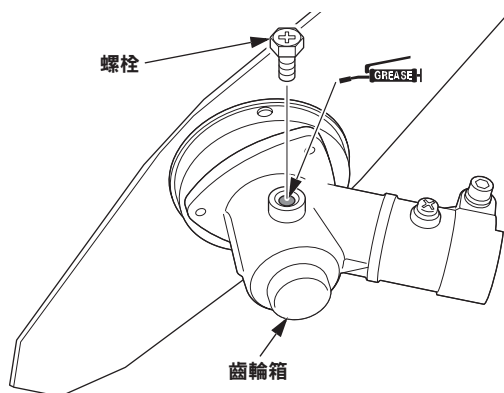

10. 運輸

小心：

在運輸割草機之前，使引擎冷卻以防嚴重燙傷或火災危險。

務必將引擎開關轉至 OFF 位置。確保油箱蓋牢固緊固。

用手拿割草機：

將其固定在肩帶上或握住主管以保持良好的平衡。

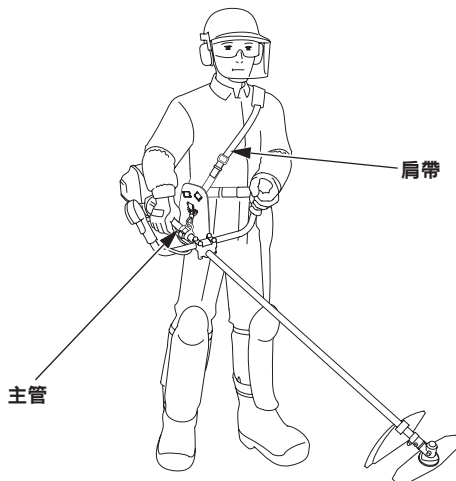

用車輛運輸割草機時：

將割草機固定在水平面上並確保其不會移動或掉落。

正確的存放準備工作對保持割草機無故障及良好的外觀是很重要的。下列步驟有助於防止生鏽和腐蝕，以免損壞割草機。

小心：

- 如果割草機已運轉一段時間，則引擎會非常熱，進行其他步驟前應先使其冷卻。
- 將割草機放在水平表面上並確保引擎開關置於 OFF 位置以確定引擎不會意外起動。

1. 清潔外表面，修整損壞漆面並在其他可能生鏽的部位塗抹一薄層油膜。
2. 排空燃油。

警告

在特定條件下，汽油是非常易燃易爆的。請勿在此區域內吸煙或產生火焰或火花。

- a. 確保引擎機油加注口蓋牢固固定。
- b. 拆下油箱蓋並將引擎向燃油加注口傾斜以將燃油排放至容器內。

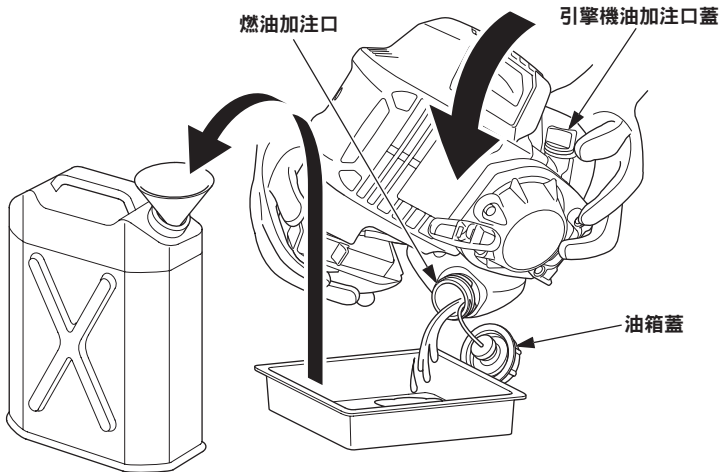

c. 按壓起動泵數次直至燃油全部返回燃油箱。

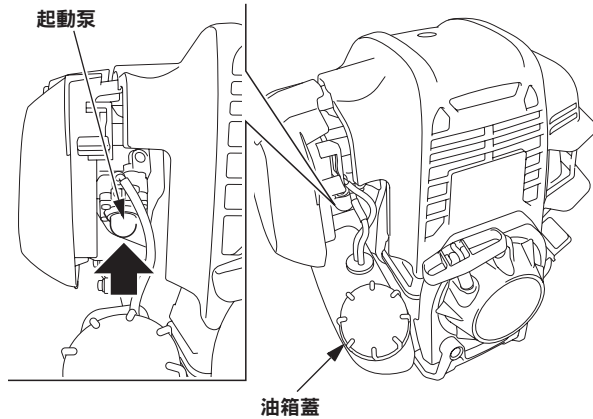

d. 再次將引擎向燃油加注口傾斜以將燃油箱內剩餘的燃油倒入容器內。

e. 完全排出燃油後，牢固緊固油箱蓋。

注意：

- 變質的汽油可能會對引擎造成意想不到的損壞。
- 汽油應儲存在一個乾淨的汽油專用容器中。
- 汽油應儲存在陰涼通風處。
- 請勿用 PET [聚乙烯 (對苯二甲酸乙二醇酯)] 瓶儲存或運輸汽油。

3. 使引擎工作直至其因缺少燃油而停止。

小心：

引擎非常熱，進行步驟前應使其冷卻。

4. 更換引擎機油（請參閱第 48 頁）。
5. 清潔空氣濾清器（請參閱第 50 頁）。
6. 拆下頂蓋和火星塞並向汽缸內倒入一湯匙乾淨的引擎機油。
7. 使引擎搖轉數次以使機油散開，然後重新安裝火星塞。慢慢拉動起動機手柄直至感到阻力。重新安裝頂蓋。
8. 為割草機蓋上套子以防止灰塵。

引擎無法起動時：

1. 引擎開關是否處於 ON 位置？
2. 燃油箱內是否有燃油（請參閱第 22 頁）。

警告

在特定條件下，汽油是非常易燃易爆的。請勿在此區域內吸煙或產生火焰或火花。

3. 汽油是否到達化油器？
按壓起動泵數次以檢查（請參閱第 37 頁）。
4. 火星塞狀態是否良好？
清潔、重新調節間隙並使火星塞乾燥。如有必要，將其更換（請參閱第 54 頁）。
5. 如果引擎仍無法起動，請將割草機送至 Honda 授權經銷商 / 服務站。

操作期間發生異常震動時，立即關閉引擎並檢查切割裝置是否安裝正確且牢固固定，並檢查其是否存在磨損、裂紋或任何其他損壞。如有必要，將其更換（請參閱第 30 頁）。

13. 規格

型號	UMK450T
動力產品描述代碼	HAPT

機架

類型	U2ST	
把手類型	U 型	
離合器類型	離心式離合器	
刀具	類型	2 齒刀片
	O.D.	350 mm
	轉數 (引擎轉速為 7,000 rpm 時)	5,250 rpm
總長度 (帶刀片)	1,950 mm	
總寬度	640 mm	
總高度	440 mm	
單位淨重 (重量) (不帶切割裝置、引擎機油和燃油)	8.2 kg	

引擎

型號	UMK450T
引擎型號	GX50T
引擎描述代碼	GCCFT
引擎類型	4 行程、頂置凸輪軸、單缸
排氣量	47.9 cm ³
缸徑和行程	43.0×33.0 mm
引擎淨功率 (依據 SAE J1349*)	1.47 kW/7,000 rpm
引擎最大淨扭矩 (依據 SAE J1349*)	2.2 N•m/5,000 rpm
怠速轉速	3,100 ± 200 rpm
無負載時的最大速度	最小 10,000 rpm
冷卻系統	強制通風
點火系統	電晶體點火
引擎機油容量	0.13 L
燃油箱容量	0.63 L
火星塞	CMR5H (NGK)

* 本資料中顯示的引擎額定功率是在基於此引擎型號而生產的引擎上測試的淨功率輸出並根據轉速為 7,000 rpm (引擎淨功率) 和 5,000 rpm (引擎最大淨扭矩) 時的 SAE J1349 進行測量的。批量生產引擎可能與此數值不同。安裝在最終機器上的引擎的實際功率輸出取決於許多因素，包括引擎在應用中的運行速度、環境條件、保養和其他變量。

注意：

規格可能會因型號不同而有所差異，如有變化，恕不另行通知。

MEMO