

# HONDA

## コードレス電動ブロワ HHB36AXB 取扱説明書

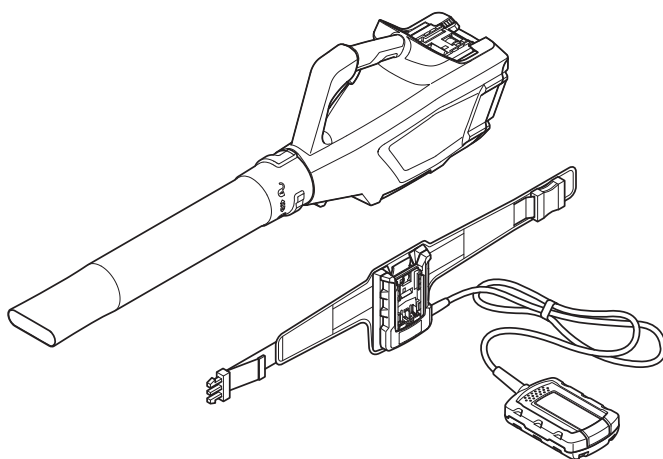

ご使用になる前に、必ずこの取扱説明書をお読みください。

バッテリーは指定品をお使いください。

## **お買いあげいただき誠にありがとうございます。**

お買いあげいただきました商品や、サービスに関してお気づきの点、ご意見などがございましたら、**お買いあげ販売店またはサービス指定店**にお気軽にお申しつけください。

---

### **取扱説明書について**

- 本機をご使用の際は、必ず携帯してください。
  - 本機を貸与または譲渡される場合は、取扱説明書も一緒にお渡してください。
  - 紛失や損傷したときは、お買いあげ販売店またはサービス指定店にご注文ください。
-

# はじめに

取扱説明書では、本機の正しい取扱い方法について説明しています。本機をお使いになる前にこの取扱説明書をよくお読みいただき、本機の操作に習熟してください。

## 安全に関する表示について

本書では、使用者や他の人が傷害を負ったりする可能性のある事柄を下記の表示を使って記載し、その危険性を説明しています。これらは安全上特に重要な項目です。必ずお読みいただき指示に従ってください。

### ⚠ 危険

指示に従わないと、死亡または重大な傷害に至るもの

### ⚠ 警告

指示に従わないと、死亡または重大な傷害に至る可能性があるもの

### ⚠ 注意

指示に従わないと、傷害を受ける可能性があるもの

## その他の表示

### 取扱いのポイント

指示に従わないと、本機やその他のものが損傷する可能性があるもの

この取扱説明書は、仕様変更などによりイラスト、内容が一部実機と異なる場合があります。

# 目次

<b>安全のために</b> .....	<b>3</b>
作業を始める前に .....	3
作業中 .....	5
お手入れと保管について .....	6
安全ラベル .....	7
<b>同梱部品の確認</b> .....	<b>9</b>
<b>各部の名称と取扱い</b> .....	<b>10</b>
<b>作業前の点検</b> .....	<b>14</b>
作業前の点検項目 .....	14
バッテリーアダプター取付部、バッテリー取付部、 ファンカバーの清掃、点検 .....	15
トリガーの作動点検 .....	16
モーターの動作点検 .....	17
<b>ノズルの取付けと取外し</b> .....	<b>18</b>
<b>バッテリーの接続と取外し</b> .....	<b>19</b>
バッテリーをブロワ本体に接続する .....	19
バッテリーの取外し .....	21
<b>送風清掃作業</b> .....	<b>22</b>
清掃作業のポイント .....	22
清掃作業のしかた .....	23
過熱保護機能について .....	23
<b>お手入れと保管</b> .....	<b>24</b>
お手入れのしかた .....	24
保管のしかた .....	24
<b>部品の購入</b> .....	<b>25</b>
<b>困ったときは</b> .....	<b>26</b>
<b>主要諸元</b> .....	<b>29</b>
<b>お問い合わせ先</b> .....	<b>裏表紙</b>

# 安全のために

あなたと他の人の安全を守るために次の指示に従ってください。

## ■ 作業を始める前に

### ⚠ 警告

- この取扱説明書を事前に読み、正しい取扱い方法を十分にご理解の上操作してください。
- 本製品を他人に貸与する場合は、取扱い方法を良く説明し、取扱説明書を良く読むように指導してください。
- 本製品の使用時には電磁波が発生します。植え込み型心臓ペースメーカー等使用している方は、医師や医療用機器製造者に影響を確認してからご使用ください。
- 適切な指示、説明なしでは絶対に誰にも本機を操作させないでください。また、大人の監視下にあっても、子供には絶対に操作させないでください。事故や、機器の損傷が起こる原因となります。
- 過労や飲酒、薬物を服用して本機を使用しないでください。判断が鈍り重大な事故を引き起こすことがあります。
- 作業を始める前に、本機に損傷がないこと、部品が確実に取付けられていることを確認してください。
- 雨中では本機を使用しないでください。感電するおそれがあります。
- 夜間や悪天候などで視界の悪いときは、本機を使用しないでください。事故の危険性が高くなります。
- 急傾斜地では本機を使用しないでください。急傾斜地はすべりやすく、転倒するおそれがあります。
- 損傷、故障した部品を取付けた状態や、改造した状態で使用しないでください。本機の故障や、思わぬ事故の原因となることがあります。
- 服装について  
長袖、長ズボンで身体に合った作業着を着用してください。作業着は、ボタンやファスナーを確実に閉じてください。裾じまり、袖じまりをよくし、腕カバーを着用してください。ヒモのついた服、だぶだぶの服、ネクタイ、ネックレスなどは、着用しないでください。本機に吸い込まれる原因となります。髪の長い人は、髪を肩より上でまとめてください。

⚠ 警告

- 保護具について
  - 保護メガネ（ゴーグル）  
飛散物から目を保護するため、保護メガネを着用してください。
  - 保護帽  
頭上の木の枝や、落下物から頭を保護するため、保護帽を着用してください。
  - フェイスシールド  
飛来物や飛散物から顔を保護するため、フェイスシールドを着用してください。
  - 耳覆い（イヤーマフ）もしくは耳栓  
騒音から聴力を保護するため、耳覆いや耳栓などの聴力保護具を着用してください。
  - 防振手袋  
手の保護のため、防振手袋を着用してください。
  - 保護長靴  
飛散物から足を保護するため、底に滑り止めのついた保護長靴（先しん入り）を着用してください。裸足やつま先が開いているサンダルを着用して作業しないでください。
  - 防塵マスク  
粉塵などの吸い込みを減らすため、防塵マスクの着用をおすすめします。

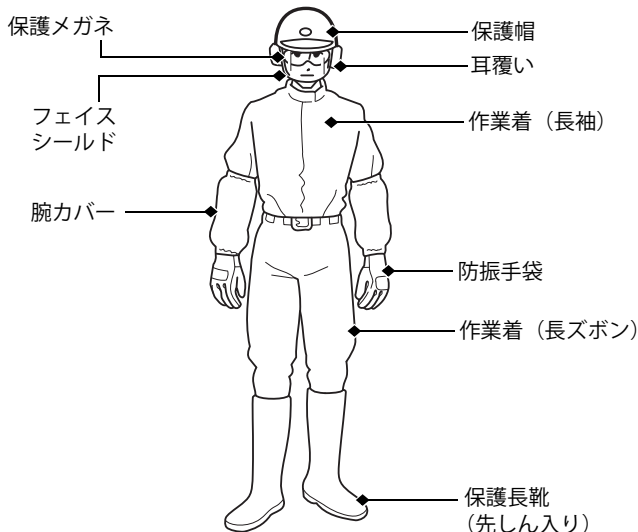

## ■ 作業中

### ⚠ 警告

- 走らず、歩いて作業してください。
- 作業場所の障害物（切り株、枝、ツル、溝など）によって転倒することがないように、十分に注意してください。
- はしごや脚立などに乗ってブロワを使用しないでください。
- 他の人に向かってブロワの気流や収集物を吹きつけしないでください。
- 人身事故や物損事故につながるおそれのある危険物を吹き飛ばさないでください。
- 無理に手を伸ばすなど、バランスを崩すような体勢での作業はしないでください。
- ラベル類、その他の部品を外して操作しないでください。
- 本機を操作しているときは、周囲の人や動物から十分に離れてください。
- ブロワを使用しているときは、子供を近づけないよう監督し、常に目を離さないようにしてください。
- 他の人や動物が近づいてきたときは、モーターを停止させてください。
- 次のような場合は、モーターを停止させ、バッテリーアダプターを取外してください。
  - 本機から離れるとき
  - 本機を持ち運ぶ場合
  - 本機の回りで他の作業をする場合
- 次のような異常の場合は、モーターを停止させ、バッテリーアダプターを取外したうえで、異常の原因を確認してください。異常がなくなるまで本機にバッテリーアダプターを接続しないでください。
  - 障害物に当たった場合
  - 突然、異常な振動を起こした場合（回転部の損傷やねじの緩みなどが考

**⚠ 警告**

- バッテリーベルトを別の製品と組み合わせて使用しないでください。
- バッテリー、バッテリー取付部、バッテリーアダプター取付部などに損傷などがないことを確認してください。  
損傷などがあるとバッテリーの焼損や感電のおそれがあります。
- 濡れた手でバッテリー、バッテリーアダプターを扱わないでください。  
濡れた手で行うと感電するおそれがあります。
- バッテリーアダプター、バッテリーを取外すときはモーターが停止していることを必ず確認してください。
- バッテリー、バッテリーアダプターを取付けるときにはトリガーに触れないようにしてください。  
不意にモーターが始動し、思わぬ事故につながるおそれがあります。
- 指定以外のバッテリーアダプター、バッテリーを使用しないでください。

## ■ お手入れと保管について

**⚠ 警告**





- 各部の点検、調整、清掃を行うときは、必ずモーターを停止させ、バッテリーアダプター、バッテリーを取外して各部が十分冷えてから行ってください。またモーター部に水や異物などが入らないようにしてください。故障の原因になります。
- 保管や運搬をする前に、バッテリーアダプター、バッテリーを取外してください。
- 本機に異常がある場合は、お買い上げ販売店またはサービス指定店にご相談ください。ご自分での分解や修理はおこなわないでください。  
思わぬ事故によりケガをするおそれがあります。また、本機が損傷するおそれがあります。

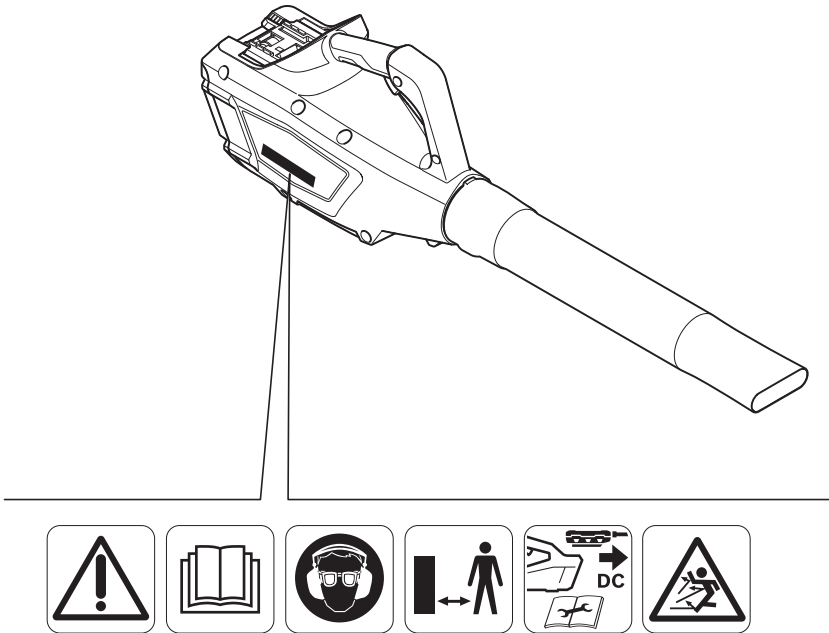

## ■ 安全ラベル

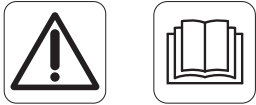
安全に使用していただくため、本機には安全ラベルが貼ってあります。次ページに示す、安全ラベルの意味を理解してからご使用ください。ラベルは、はっきりと見えるように、きれいにしておいてください。



ラベル	意味
	<ul style="list-style-type: none"> <li>本機を安全に使用するために、使用前に取扱説明書をよく読み、指示に従ってください。指示を守らないと、重大な人身事故や、物損事故につながるおそれがあります。</li> </ul>
	<ul style="list-style-type: none"> <li>本機の送風による飛散物が衝突することを避けるため、操作者以外の人やペットなどを、稼働している本機に近づけないようにしてください。</li> </ul>
	<ul style="list-style-type: none"> <li>保護メガネ、耳覆い（耳栓）を着用してください。</li> </ul>
	<ul style="list-style-type: none"> <li>各部の点検、調整、清掃、保管時はバッテリーアダプターをブロー本体から取外してください。</li> </ul>

# 同梱部品の確認

お買いあげいただきましたら、以下の同梱部品が揃っていることを確認してください。

ご不明点がありましたら、お買いあげ販売店にご相談ください。

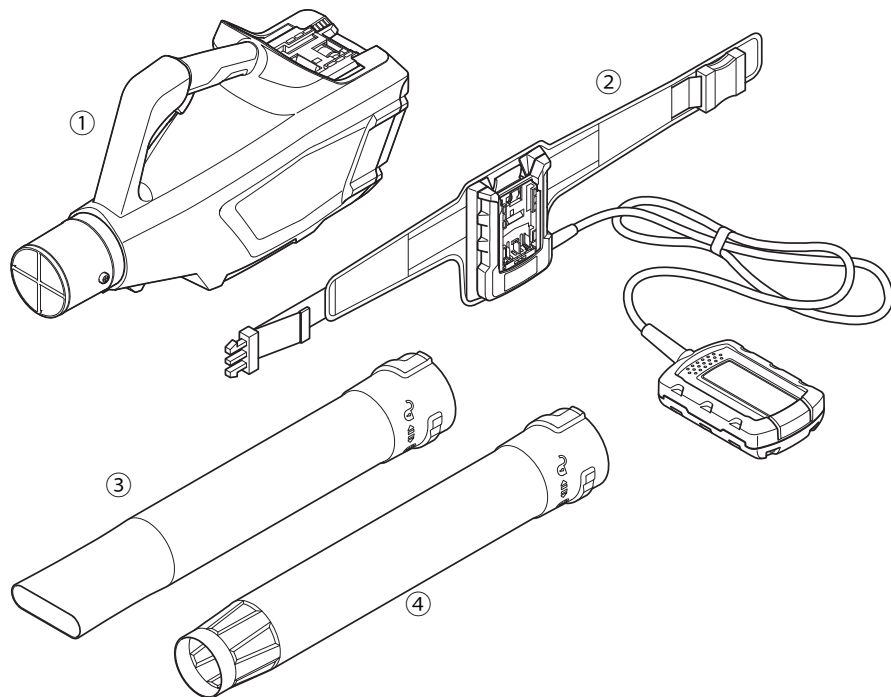

- ① ブロウ本体
- ② バッテリーベルト
- ③ ファンノズル
- ④ ラウンドノズル

# 各部の名称と取扱いかた

## ブロワ本体

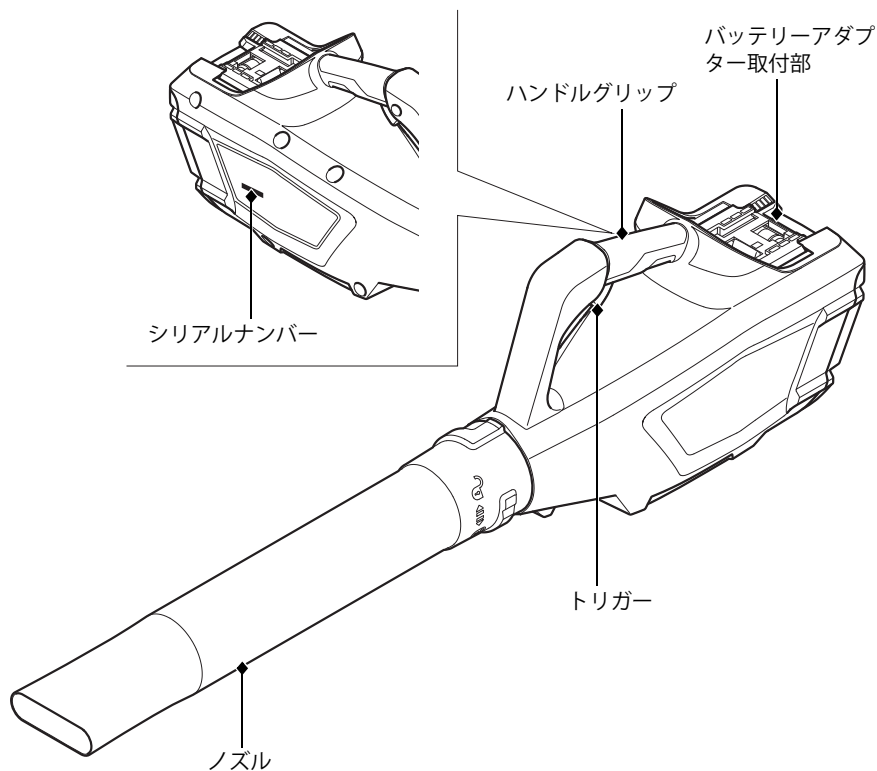

バッテリーは、バッテリーベルトに取付けたうえで、バッテリーアダプターを介してブロワ本体に接続します。

→ バッテリーベルト (P. 11)

## バッテリーベルト

バッテリーベルトを介し、バッテリー電源をブロフに接続します。バッテリーベルトは、ブロフ操作者が装着します。バッテリーをバッテリーベルトに組付け、バッテリーアダプタをブロフ本体に組付けます。

- バッテリーベルトの装着：
  1. バッテリー取付部が腰の右側になるようにします。
  2. バックルを「カチッ」とクリック感があるまで差し込んで固定します。
  3. 調整箇所を操作して、ベルトを確実に締めてください。
- バッテリーアダプターは、ケーブルの絡み・ねじれがないようにブロフへ接続してください。
- バッテリーの組付け、バッテリーアダプター組付けは、  
→ バッテリーの接続と取外し (P.19)

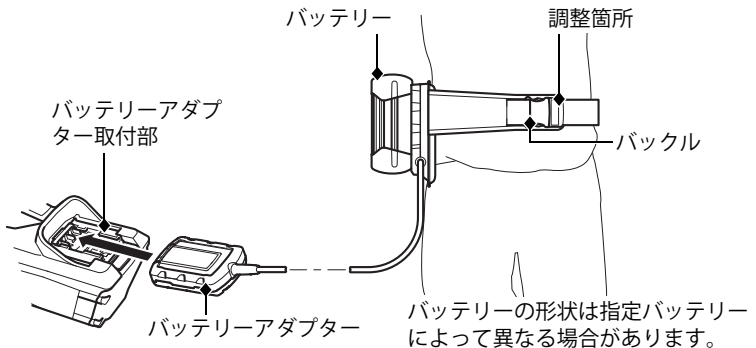
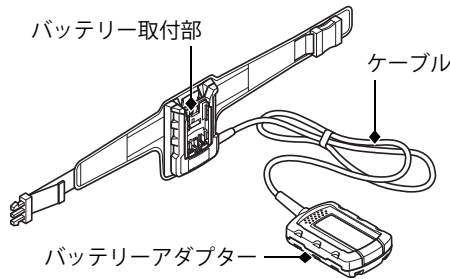

### 取扱いのポイント

- バッテリーアダプターを取外す際に、ケーブルを引っ張らないでください。

## 各部の名称と取扱いかた

### バッテリーアダプター取付部

バッテリーアダプターを取付けます。

→ バッテリーの接続と取外し (P.19)

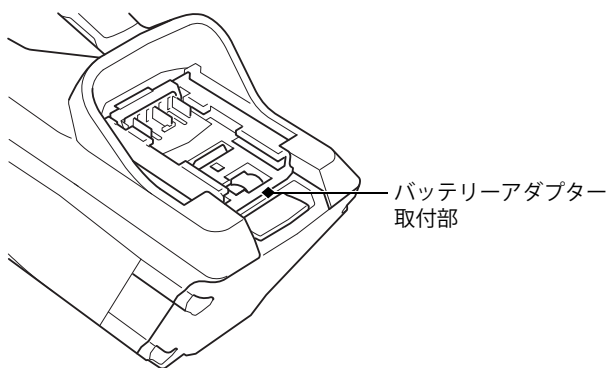

### 取扱いのポイント

- ブロワは、必ずバッテリーベルトにバッテリーを取付けた状態で使用してください。バッテリーはブロワ本体のバッテリーアダプター取付部に取付けられません。

### トリガー

ブロワ本体にバッテリーが接続されているときに、モーターを回転させ、送風するために操作します。

トリガーを引いている間は送風が続きます。

トリガーの引き代で送風量を調整できます。

トリガーを放すと、モーターが停止し、送風が止まります。

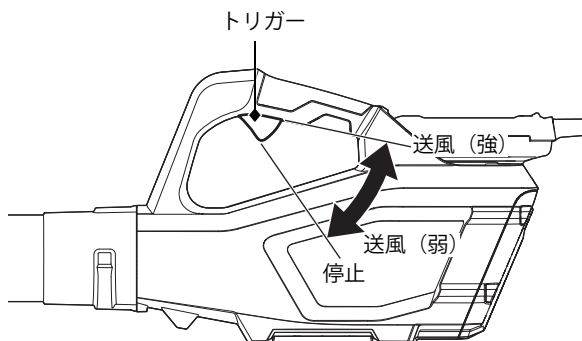

## ノズル

作業に合わせて、2種類のノズルから選ぶことができます。

- ファンノズル  
幅広く力強い送風をおこないます。平坦な地面での、おがくずや落ち葉、刈取った草などの清掃に適しています。
- ラウンドノズル  
不整地での清掃作業に適しています。

ファンノズル

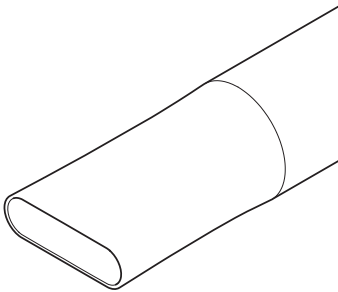

ラウンドノズル

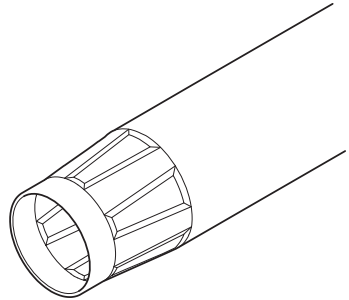

# 作業前の点検

## ⚠ 警告

点検は平坦な場所で本機を水平にして、バッテリーを取外しておこなってください。不安定な場所で点検を行うと、作業人や付近にいる人にケガをさせるおそれがあります。また、本機を損傷させるおそれがあります。

作業前に、次の点検を行ってください。

点検の結果、異常がある場合、作業の前に修理してください。修理は、お買い上げ販売店またはサービス指定店にご相談ください。

## ■ 作業前の点検項目

- バッテリーアダプター取付部、バッテリー取付部、ファンカバー (P. 15)  
草や泥などの汚れや異物が付着していないこと。変形や破損がないこと。
- トリガーの作動 (P. 16)  
引っかけがなく、スムーズに作動すること。
- 各部の取付け  
各取付部に緩みがないこと。
- その他各部の部品  
亀裂や破損がないこと。
- モーターの動作 (P. 17)  
モーターを始動させたときに異音がないこと。  
モーターが確実に停止すること。



## ■ バッテリーアダプター取付部、バッテリー取付部、ファンカバーの清掃、点検

### ⚠ 警告

バッテリーアダプター取付部、バッテリー取付部、ファンカバーの点検、清掃はバッテリーアダプター、バッテリーを取外した状態でおこなってください。

バッテリーアダプター取付部、バッテリー取付部、ファンカバーに異物や汚れ、変形や破損がないことを確認します。

- 異物や汚れがある場合は取除いてください。

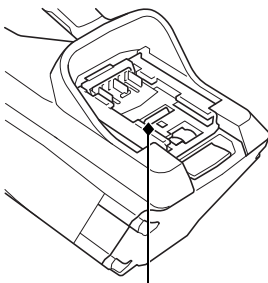

バッテリーアダプター取付部  
(ブロー本体)

バッテリー取付部 (バッテリーベルト)

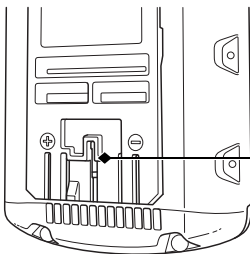
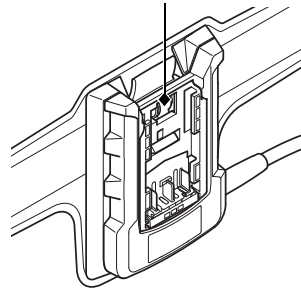

バッテリーアダプター取付部 (バッテリーアダプター側)

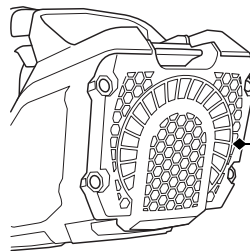

ファンカバー  
(ブロー本体)

### 取扱いのポイント

バッテリーアダプター取付部、バッテリー取付部、ファンカバーが異物や汚れなどで塞がっているとモーターが発熱し、本機の破損につながるおそれがあります。

## ■ トリガーの作動点検

バッテリーアダプターを取外した状態で、トリガーが引っかかりなく、スムーズに作動することを確認します。

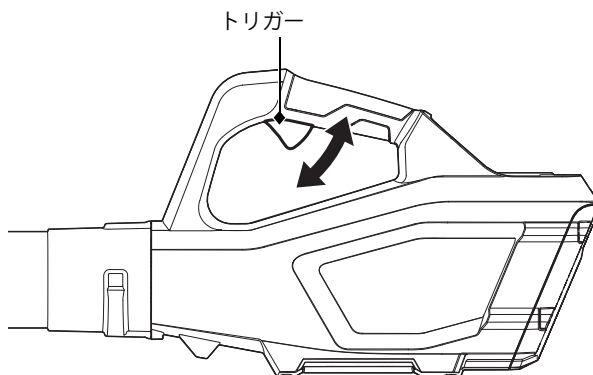

## ■ モーターの動作点検

### 警告

モーターを回転させる前に、本機の周囲に十分な広さがあり、人や動物などが近くにいないことを確認してください。また周囲に障害物がないことを確認してください。

下記の手順にてモーターを回転、停止させて作動不良や異音などがないことを確認してください。

モーターの異音や、モーターの作動に異常があった場合は、ブロワを使用しないでください。

1. ノズルを取付けます。  
→ ノズルの取付けと取り外し (P. 18)
2. バッテリーをバッテリーベルトを介してブロワ本体に接続状態にし、電源供給を可能にします。  
→ バッテリーの接続と取外し (P. 19)
3. トリガーを引き、モーターを回転させます。
4. モーターに異音などがないことを確認します。
5. トリガーから手を放し、モーターの回転を止めます。

# ノズルの取付けと取外し

## ⚠ 警告

- ノズルを交換する際は、回転部への巻き込みや接触によってケガを負う危険を回避するために、バッテリーアダプターを取外してください。
- 破損したノズルは使用しないでください。ケガをしたり、他の部品が破損したりする可能性があります。

1. 本体のブロウポートの突起をノズルの溝に合わせ、差し込みます。
2. ノズルをロックがかかるまで矢印の方向に回します。
3. ノズルが緩んでいないこと、正しい位置でロックされていることを確認します。

取外すときは、取付けと逆の方向に回して引き抜きます。

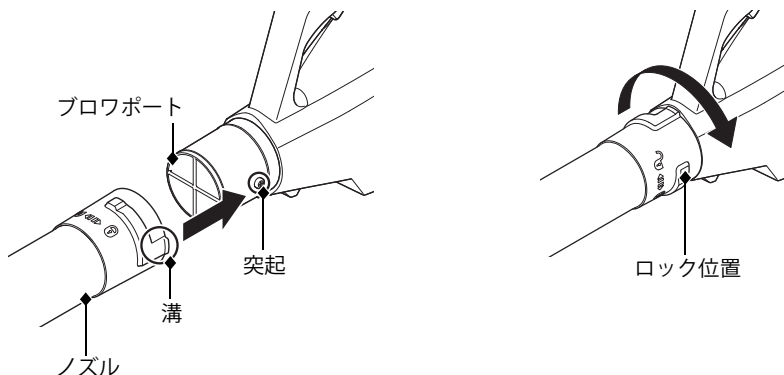

## 取扱いのポイント

- ノズルが緩んでいないこと、正しい位置でロックされていることを必ず確認してください。ノズルが緩んでいる状態では本機を使用せず、取付け直してから使用してください。
- ブロウからノズルを取外した状態でモーターを回転させないでください。本機に悪影響を与えるおそれがあります。

# バッテリーの接続と取外し

## ⚠ 警告

- 濡れた手でバッテリー、バッテリーアダプターを扱わないでください。感電するおそれがあります。
- 雨天時にバッテリー、バッテリーアダプターを扱わないでください。感電するおそれがあります。
- 指定以外のバッテリー、バッテリーアダプターを使用しないでください。

バッテリーの取扱い、充電のしかたは、バッテリーおよび充電器の取扱説明書をご確認ください。

## ■ バッテリーをブロワ本体に接続する

1. トリガーが停止位置にあることを確認します。
2. バッテリー取付部と、バッテリーアダプター取付部に異物や汚れ、変形や破損などがないことを確認します。
3. バッテリーベルトを身につけます。  
→ バッテリーベルト (P.11)
4. バッテリーをバッテリー取付部に取付けます。バッテリーの端子と本機の端子が接続されるよう、向きを合わせてください。
  - カチッと音がするまで押し込んでください。

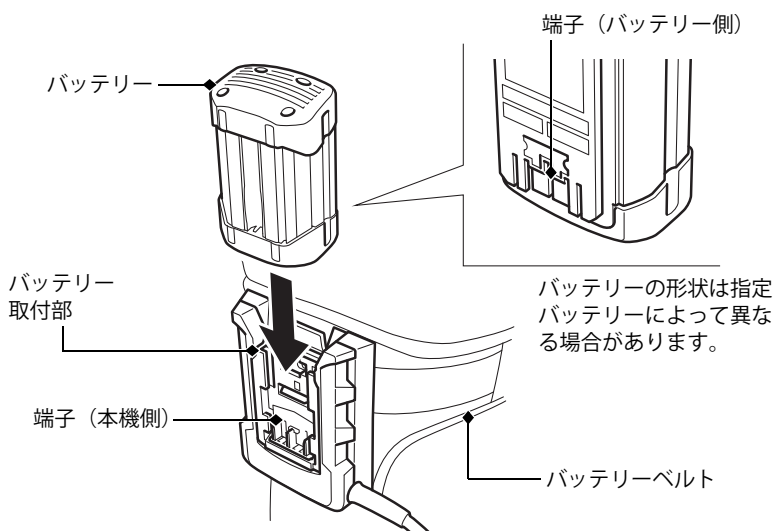

## バッテリーの接続と取外し

---

### 5. バッテリーアダプターをブロワ本体に取付けます。

- ケーブルの絡まりや、もつれがないことを確認してください。
- カチッと音がするまで押し込んでください。

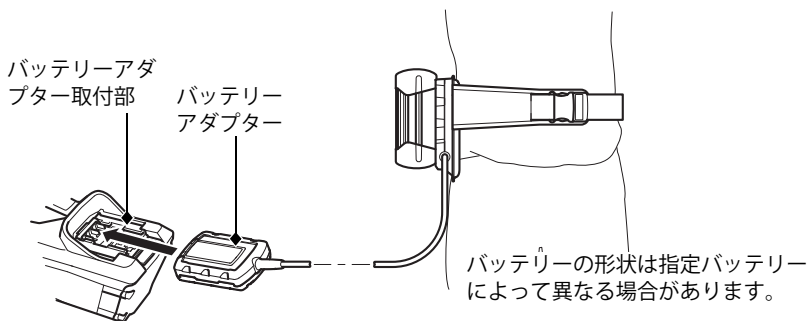

バッテリーアダプターを取付けた状態でトリガーを引くと、送風できます。

## ■ バッテリーの取外し

1. バッテリーアダプターロックレバーを引き上げながら、バッテリーアダプターを取外します。

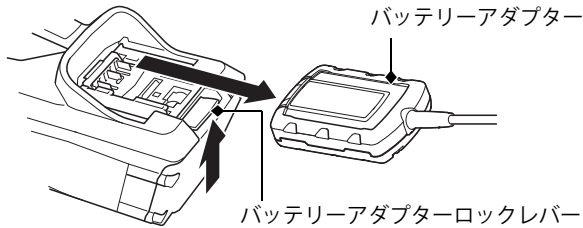

2. バッテリーロックレバーを押しながら、バッテリーを引き抜いて取外します。

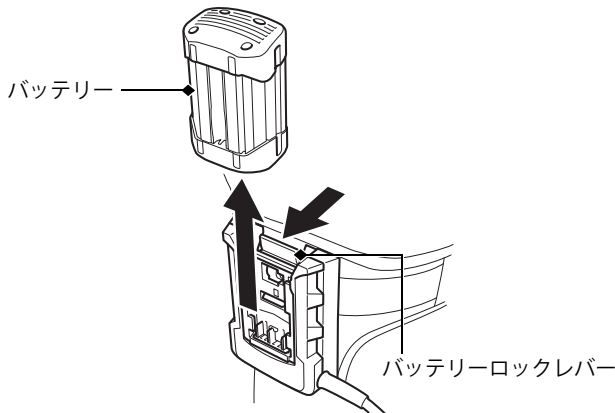

### 取扱いのポイント

- ブロワは、必ずバッテリーベルトにバッテリーを取付けた状態で使用してください。バッテリーはブロワ本体のバッテリーアダプター取付部に取付けられません。
- バッテリーアダプターを取外す際に、ケーブルを引っ張らないでください。
- 本機を持ち運ぶ際にケーブルを持って運ばないでください。

# 送風清掃作業

## ⚠ 警告

- ・ モーターを回転させる前に、本機の周囲に十分な広さがあり、人や動物などが近くにいないことを確認してください。また周囲に障害物がないことを確認してください。
- ・ ノズルを交換する際は、回転部への巻き込みや接触によってケガを負う危険を回避するために、バッテリーアダプターを取外してください。

清掃作業をおこなう前に、必ず「安全のために」の項目をよく読んでください。

→ 安全のために (P.3)

## 取扱いのポイント

使用中に音、におい、振動などで異常を感じたら、ただちにバッテリーアダプター、バッテリーを取外し、ご使用を中止してください。

## ■ 清掃作業のポイント

### 効率よく清掃作業をするための準備

作業時間を抑えるために、収集する物が広範囲にわたって広がっている場合は、あらかじめ熊手やほうきで集めておいてください。

収集する物が何重にも積み重なっている場合は、あらかじめ熊手やほうきで薄くならしておいてください。

### 収集物の飛散とそれによる汚れを抑えるために

- ・ 収集する物がひどくほこりっぽい場合は、あらかじめ表面のほこりを少し取り除いておくか、表面を湿らせておいてください。
- ・ 十分に気流が行き渡るように、ノズルを地面にできるだけ近づけてください。
- ・ 作業が完了したら、作業した場所の清掃をしてください。



## ■ 清掃作業のしかた

1. トリガーが停止位置にあることを確認のうえ、バッテリーをブロワ本体に接続状態にし、電源供給を可能にします。(P.19)
2. しっかりとブロワのハンドルグリップを持ちます。
3. モーターコントロールトリガーを引いて送風します。トリガーを放すと送風が止まります。(P.12)
4. ブロワを前後左右に振って、枯れ葉などを吹き飛ばし、一ヶ所に集めます。

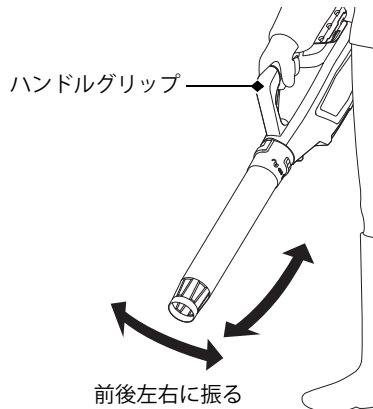

作業が終了した場合や、本機から離れる場合は、バッテリーアダプターを取外してください。

## ■ 過熱保護機能について

**バッテリー残量が十分あるにも関わらず送風量が低下／自動停止した場合は本機またはバッテリーが過熱によって損傷することを避けるためのしくみです。**

- ・送風量が低下した場合は、温度が下がるまで送風量を抑えて本機への負担を軽減します。
- ・自動停止した場合は、温度が下がるまでモーターが回転しません。バッテリーアダプターを取外して待ってください。

# お手入れと保管

お買いあげいただきましたブロワをいつまでも安全で快適にお使いいただくために、以下に示すお手入れと保管の手順をお守りください。

## ⚠ 警告

お手入れは平坦な場所で本機を水平にしてバッテリーアダプター、バッテリーを取外しておこなってください。不安定な場所で点検を行うと本機を損傷するばかりでなく作業や付近にいる人に大ケガをさせるおそれがあります。

## ■ お手入れのしかた

本機が汚れている場合は清掃してください。  
汚れは、乾いた布かブラシで落としてください。  
水や洗剤はかけないようにしてください。

## ■ 保管のしかた

- バッテリーアダプター、バッテリーを取外してください。  
→ バッテリーの接続と取外し (P. 19)
- 保管前に本機を清掃してください。
- 乾燥した場所に保管してください。湿度が高い場所での保管は、サビや腐食の原因になります。
- 直射日光が当たらないようにしてください。

バッテリーの保管については、バッテリーの取扱説明書をご確認ください。

# 部品の購入

以下の部品をご用意があります。

部品の購入は、お買いあげ販売店またはサービス指定店にお申し付けください。

	ファンノズル (フラットノズル)
	ラウンドノズル (ラウンドノズル)
	バッテリーベルト (バッテリーベルト)
	ファンカバー (インテークカバー)

部品の形状や仕様は、変更になることがあります。また、諸事情により取扱いを終了することがあります。ご了承ください。

カッコ内はパーツカタログ上での名称です。部品購入の際はカッコ内の名称を伝えてください。

## 困ったときは

まずご自身で次の点検を行い、その上でなお異常があるときは、お買い上げ販売店またはサービス指定店にご相談ください。

点検の際は、バッテリーアダプター、バッテリーを取外してください。

症状	原因	処置方法
モーターを停止した後、トリガーを引いてもモーターが回転しなくなった	バッテリーアダプターが取付けられる前に、トリガーが正しく停止位置にされなかった	トリガーから指を離した状態でバッテリーを取外して5秒間待ち、その後に再度バッテリーを取付ける。
本機が断続的に動作を停止する	バッテリー残量が少ない／0%	バッテリーを充電する
	本機が過熱状態（オーバーヒート）	本機が冷えるまで待つ
	バッテリーの温度が高すぎる／低すぎる	バッテリーが使用適正温度になるまで待つ
	バッテリーベルトのケーブルが損傷している	バッテリーベルトを交換する
	その他の故障	お買い上げ販売店またはサービス指定店に相談する

症状	原因	処置方法
モーターが作動しない	バッテリーアダプターが正しく取付けられていない	カチッと音がするまで、確実にバッテリーアダプターを取付ける
	バッテリーを接続するときにトリガーが引かれていた	トリガーから手を離し、再度トリガーを操作する
	バッテリーの異常	バッテリーを交換する
	バッテリー残量が少ない／0%	バッテリーを充電する
	バッテリーの温度が高すぎる／低すぎる	バッテリーが使用適正温度になるまで待つ
	本機が過熱状態（オーバーヒート）	本機が冷えるまで待つ
	ノズルが詰まっている	バッテリーアダプターを外し、詰まりを取除く
	バッテリーアダプター端子に異物がある／損傷している	<ul style="list-style-type: none"> <li>・異物を取除く</li> <li>・損傷がある場合はお買い上げ販売店またはサービス指定店に相談する</li> </ul>

## 困ったときは

症状	原因	処置方法
モーターは作動しているが送風されない	ノズルが詰まっている	バッテリーアダプターを外し、詰まりを取除く
	ファンカバーが詰まっている	バッテリーアダプターを外し、詰まりを取除く
振動が大きい	その他の故障	お買い上げ販売店またはサービス指定店に相談する
バッテリー容量の減りが早い	バッテリーの異常／寿命	バッテリーを交換する
ノズルがブロワ本体に取付けられない	取付けかたが正しくない	ノズルを取付け直す →ノズルの取付けと取外し (P. 18)
	ノズルが損傷している	ノズルを交換する

# 主要諸元

名 称	HHB36AXB
送 風	
最 大 風 速	65 m/sec
送 風 量	860 m <sup>3</sup> /h
フ ァ ン 形 式	軸流送風機
電 圧	36 V
全 長	962 mm
全 幅	176 mm
全 高	271 mm
質 量 *	
ブ ロ ヲ 本 体	2.6 kg
バ ッ テ リ ー ベ ル ト	1.47 kg
指 定 バ ッ テ リ ー	DP3660XA

\* EPTA プロシージャー 01/2014 に準拠

# お問い合わせ先

本製品についてのお問い合わせ・ご相談はお買い上げ販売店またはサービス指定店にお申し付けください。

お問い合わせ、ご相談は、全国共通のフリーダイヤルで下記の  
お客様相談センターでもお受け致します。

本田技研工業株式会社 お客様相談センター

フリーダイヤル 0120-112010

イイフレイアイオ

受付時間 9:00～12:00 13:00～17:00  
〒351-0188 埼玉県和光市本町8-1

所在地、電話番号などが変更になることがありますのでご了承ください。

本製品に関してお問い合わせいただく際は、お客様へ正確、迅速にご対応  
させていただくために、あらかじめ、下記の事項をご確認のうえ、ご相談  
ください。

- (1) 製品名、タイプ名
- (2) ご購入年月日
- (3) シリアルナンバー \_\_\_\_\_ (書込み控え欄)

販売店

TEL

HHB36AXB

30Y0B600

00X30-Y0B-6000



00X30Y0B 6000

© 2020 本田技研工業株式会社

Printed in Japan