

HONDA

ENGINE

GX 80

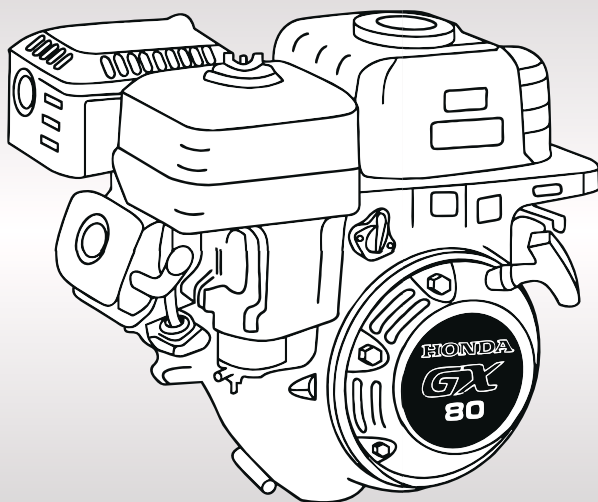

OWNER'S MANUAL

ग्राहक पुस्तिका

Honda India Power Products Limited

होण्डा इंडिया पॉवर प्रोडक्ट्स लिमिटेड



Need Help?

Call Toll Free

1800-11-2323

Keep this owner's manual handy so that you can refer to it at any time. This owner's manual is considered a permanent part of the engine and should remain with the engine if resold.

ग्राहक पुस्तिका को हमेशा अपने साथ रखें ताकि जरूरत के समय देखी जा सके। यह ग्राहक पुस्तिका इंजन का स्थायी भाग माना जाता है इसलिए इंजन के बिकने के बाद भी यह साथ रहनी चाहिये।

The information and specifications included in effect at time of this publication were in approval for printing. Honda India Power Products Ltd. reserves the right. However, to discontinue or change specifications or design at any time without notice and without incurring any obligation whatsoever.

इस प्रकाशन में शामिल जानकारी और विशिष्टताओं को मुद्रण के लिए अनुमोदन के समय में प्रभाव में थे। होण्डा इंडिया पॉवर प्रोडक्ट्स लिमिटेड सूचना के बिना और किसी भी दायित्व उठाने के बिना किसी भी समय विशिष्टताओं या डिजाइन को बन्द या परिवर्तित करने का हक रखता है।

Honda Selling Dealer होण्डा बिक्री डीलर

Name : _____
नाम

Address : _____
पता

Tel. No. : _____
दूरभाष नंबर

PDI Date _____
पी. डी. आई. तारीख

Warranty valid upto _____
वारण्टी वैधता

Usage Type Commercial / Non-commercial / Rental
उपयोग वाणिज्यिक / गैर वाणिज्यिक / किराये हेतु

INTRODUCTION परिचय

Congratulations on your selection of a Honda Engine. We are certain you will be pleased with your purchase of one of the finest engines in the market.

विश्व स्तरीय होण्डा इंजन खरीदने पर हम आपको बधाई देते हैं। हमें विश्वास है कि आप विश्व में सबसे बढ़िया इंजन में से एक को खरीद के खुश रहेंगे।

We want to help you get the best results from your new engine and to operate it safely. This manual contains all the information on how to do that; please read it carefully.

हम आपको अपने नए इंजन से अच्छे परिणाम पाने के लिए और इसे सुरक्षित रूप से संचालित करने के लिए मदद करना चाहते हैं। कृपया इंजन को सुचारु रूप से चलाने एवं सही रख-रखाव के लिए ग्राहक पुस्तिका को ध्यानपूर्वक पढ़ें।

As you read this manual, you will find information preceded by a **NOTICE** symbol. That information is intended to help you avoid damage to your engine, other property, or the environment.

जैसे आप इस पुस्तिका को पढ़ेंगे, आपको **ध्यान रखें** के प्रतीक से सूचित किया गया है। यह जानकारी आपको अपने इंजन, अन्य संपत्ति, या पर्यावरण को नुकसान से बचाने के इरादे से दी गयी है।

We suggest you read the warranty policy to fully understand its coverage and your responsibilities of ownership.

हम यह सुझाव देते हैं कि सुचारु रूप से इंजन चलाने के लिए वारंटी नीति की सभी बातों को ध्यानपूर्वक पढ़ कर समझ लें।

When your engine needs scheduled maintenance, keep in mind that your authorised Honda servicing dealer is specially trained in servicing Honda engines. Your authorized Honda servicing dealer is dedicated to your satisfaction and will be pleased to answer your questions and concerns.

इंजन के सही रख-रखाव के लिए होण्डा इंजन, होण्डा के अधिकृत डीलर द्वारा ही ठीक करवाना चाहिए जो कि होण्डा द्वारा प्रशिक्षित हैं। आपका अधिकृत सर्विस डीलर आपकी संतुष्टि के लिए समर्पित है और आपकी सभी समस्याओं का उचित समाधान करने के लिए तत्पर है।

We welcome your valuable suggestions & feedback.

हम आपके बहुमूल्य सुझाव और प्रतिक्रिया का स्वागत करते हैं।

Kindly send your feedback to Marketing Manager: **or else** contact our Customer Care Centre for Support : कृपया, विपणन प्रबंधक को अपनी प्रतिक्रिया भेजें। **अथवा** सहायता के लिए हमारे ग्राहक सेवा केंद्र से संपर्क करें:

Honda India Power Products Limited

Phone No.: 0120-2590100

e-mail : ho.mktg@hipp.co.in

Working Hours : 08:15 A.M. to 05:15 P.M. (Mon to Fri)

होण्डा इंडिया पावर प्रोडक्ट्स लिमिटेड

दूरभाष नंबर : ०१२०-२५९०१००

ई-मेल : ho.mktg@hipp.co.in

कार्य समय: प्रातः ०८:१५ से सायं ०५:१५ बजे तक (सोम से शुक्र)

Toll Free No. **1800 11 2323**

टोल फ्री नंबर **१८०० ११ २३२३**

Working Hours: 09:00 A.M. to 06:00 P.M.
(Available Monday to Sunday except on Public Holidays)

कार्य समय: प्रातः ०९:०० से सायं ०६:०० बजे तक
(सार्वजनिक छुट्टियों को छोड़कर सोमवार से रविवार तक उपलब्ध)

Best Wishes,

Honda India Power Products Limited

शुभकामनाएं

होण्डा इंडिया पावर प्रोडक्ट्स लिमिटेड

INTRODUCTION परिचय

A FEW WORDS ABOUT SAFETY सुरक्षा के बारे में कुछ निर्देश

Your safety and the safety of others are very important and using this engine safely is an important responsibility.

आपकी और दूसरों की सुरक्षा बहुत ही जरूरी है। इंजन को सुरक्षितता के साथ चलाना आपका दायित्व है।

To help you make informed decisions about safety, we have provided operating procedures and other information on labels and in this manual.

This information alerts you to potential hazards that could hurt you or others.

इस पुस्तिका में और इंजन पर दिए लेबल पर संचालन प्रक्रियाएं और अन्य जानकारी प्रदान की गई है, जो कि आपको सुरक्षा के बारे में सूचित निर्णय लेने में मदद करेगी। यह जानकारियाँ संभावित खतरे, जो आपको और दूसरों को जख्मी कर सकते हैं, उनसे सचेत करती है।

Of course, it is not practical or possible to warn you about all the hazards associated with operating or maintaining an engine. You must use your own good judgement.

बेशक यह व्यावहारिक नहीं है कि इंजन के परिचालन के लिए हर संभावित खतरों के बारे में आपको बता सकें, आपको भी अपने अच्छे निर्णय का उपयोग करना चाहिए।

You will find important safety information in a variety of forms, including:

सुरक्षा निर्देश आपको विभिन्न स्थिति में मिलेंगे जैसे कि :

- **Safety Labels** - on the engine.

सुरक्षा निर्देश - आपके इंजन पर लेबल दिए हुए हैं।

- **Safety Messages** - preceded by a safety alert symbol  and one of three signal words, DANGER, WARNING or CAUTION. These signal words mean:

सुरक्षा संदेश - चेतावनी प्रतीक  के बाद और तीन संकेत शब्दों में से एक - खतरा, चेतावनी या सावधानी।

 **DANGER**

You WILL be KILLED or SERIOUSLY HURT if you don't follow instructions.

 **खतरा**

आपको गंभीर चोट लगेगी या आप मरेंगे, अगर आप निर्देशों का पालन नहीं करेंगे।

 **WARNING**

You CAN be KILLED or SERIOUSLY HURT if you don't follow instructions.

 **चेतावनी**

आपको गंभीर चोट लग सकती है या आप मर सकते हैं अगर आप निर्देशों का पालन नहीं करेंगे।

 **CAUTION**

You CAN be HURT if you don't follow instructions.

 **सावधानी**

आपको चोट लग सकती है अगर आप निर्देशों का पालन नहीं करेंगे।

- **Safety Headings** - such as IMPORTANT SAFETY INFORMATION.

सुरक्षा शीर्षक - महत्वपूर्ण सुरक्षा अनुदेश।

- **Safety Section** - such as ENGINE SAFETY.

सुरक्षा अनुभाग - जैसे कि इंजन सुरक्षा।

- **Instructions** - How to use this ENGINE correctly and safely.

निर्देश - सही ढंग से और सुरक्षित रूप से यह इंजन का उपयोग कैसे करें।

This entire book is filled with important safety information - please read it carefully.

इस पूरी किताब में महत्वपूर्ण सुरक्षा जानकारी है - कृपया ध्यान से पढ़ें।

CONTENTS विषय

ENGINE SAFETY	4
इंजन सुरक्षा	
SAFETY INSTRUCTIONS	9
सुरक्षा निर्देश	
COMPONENT IDENTIFICATION	11
उपकरणों की पहचान	
PRE-OPERATION CHECK	12
उपयोग के पहले जाँच	
OPERATION.....	15
प्रयोग	
SERVICING YOUR ENGINE.....	18
इंजन की सर्विस	
TRANSPORTING & STORAGE.....	28
परिवहन एवं भंडारण करना	
TROUBLESHOOTING	30
खराबी ठीक करना	
TECHNICAL INFORMATION	32
तकनीकी जानकारी	
WARRANTY POLICY	36
वारण्टी पॉलिसी	
INSTALLATION & FREE SERVICES	38
संस्थापन और मुफ्त सेवा	
LIST OF AREA OFFICES	39
एरिया ऑफिस एड्रेस की सूची	
PDI & FREE SERVICE COUPONS	I-IV
पी.डी.आई. और मुफ्त सेवा कूपन	

To access information about Operations,
Maintenance & Troubleshooting, please visit:
www.hppsv.com/IND/

or scan 

संचालन, रख-रखाव और समस्या निवारण
के बारे में कृपया देखें:

www.hppsv.com/IND/

या स्कैन 



ENGINE SAFETY इंजन सुरक्षा

IMPORTANT SAFETY INFORMATION महत्वपूर्ण सुरक्षा जानकारी

Most accidents with engine can be prevented if you follow all instructions in this manual and on the engine. Some of the most common hazards are discussed below, along with the best way to protect yourself and others.

आप इस पुस्तिका में और इंजन पर दिए गए सभी निर्देशों का पालन करते हैं, तो इंजन के साथ अधिकांश दुर्घटनाओं को रोका जा सकता है। कुछ सबसे आम खतरों के बारे में आपसे नीचे चर्चा कर रहे हैं। खुद को और दूसरों की रक्षा करने के लिए नीचे दिये गये निर्देशों का पालन करें।

Operator Responsibility चलाने वाले की जिम्मेदारी

- Know how to stop the engine quickly in case of emergency.

आपातकालीन स्थिति में इंजन को रोकने की जानकारी।

- Be sure that anyone who operates the engine receives proper instruction. Do not let children operate the engine without parental supervision.

ध्यान रखें की जो व्यक्ति इंजन चला रहा है उसे पूरी जानकारी हो। बच्चों को माता पिता के पर्यवेक्षण के बिना इंजन संचालित करने मत दें।

Carbon Monoxide Hazards कार्बन मोनोऑक्साईड के खतरे

An engine's exhaust contains toxic carbon monoxide, which you cannot see or smell. Breathing carbon monoxide can KILL YOU IN MINUTES. To avoid carbon monoxide poisoning, follow these instructions when operating an engine.

ध्यान रखें की इंजन निकास प्रणाली से जहरीली कार्बन मोनोऑक्साईड गैस बाहर निकलती है जो कि बेरंग और गंधहीन होती है, इसके साँस लेने पर अंदर जाने से कुछ ही समय में कोई मर भी सकता है। इंजन चलाते समय कार्बन मोनोऑक्साईड का खतरा टालने के लिए नीचे दिए गये दिशा निर्देशों का पालन कीजिए।

- Only run an engine OUTSIDE, far away from windows, doors, and vents.

हमेशा इंजन को खुले में ही चलायें, खुली खिड़की, दरवाजों या निकास के नजदीक में न चलायें।

ENGINE SAFETY इंजन सुरक्षा

- Never operate an engine inside a house, garage, basement, crawl or partially enclosed space.

इंजन को घर, गेराज, तहखाना, छोटी जगह या बंद अथवा आंशिक रूप से बंद जगह के अन्दर नहीं चलाये।

- Never operate an engine near open doors or windows.

कभी भी खुली खिड़की, दरवाजों के नजदीक में इंजन न चलायें।

- Get fresh air and seek medical attention immediately if you suspect you have inhaled carbon monoxide.

अगर आपको संदेह है कि आपने साँस में कार्बन मोनोऑक्साईड खींच ली है, तो खुली हवा में ताज़ी साँस लें और तुरंत वैद्यकीय चिकित्सा करें।

Early symptoms of carbon monoxide exposure include headache, fatigue, shortness of breath, nausea and dizziness. Continued exposure to carbon monoxide can cause loss of muscular coordination, loss of consciousness, and then death.

कार्बन मोनोऑक्साईड संपर्क के प्रारंभिक लक्षणों में सिर दर्द, थकान, साँस की तकलीफ, उल्टी और चक्कर आना शामिल हैं। निरंतर कार्बन मोनोऑक्साईड के संपर्क से माँसपेशियों के समन्वय की कमी, बेहोशी, और फिर मौत हो सकती है।

Fire and Burn Hazards आग और जलने के खतरें

- The exhaust system gets hot enough to ignite some materials.

निकास प्रणाली कुछ भी सामग्री प्रज्वलित करने के लिए पर्याप्त गर्म हो जाती है।

- Keep the engine at least 1 meter away from buildings and other equipment during operation.

प्रयोग के दौरान इंजन को इमारत की दिवारों और अन्य उपकरणों से कम से कम 1 मीटर (3 फुट) दूरी पर रखें।

- Do not enclose the engine in any structure.

कृपया इंजन किसी बंद जगह में न चलायें।

- Keep flammable materials away from the engine.

कृपया इंजन को ज्वलनशील सामग्री से दूर रखें।

ENGINE SAFETY इंजन सुरक्षा

- The muffler becomes very hot during operation and remains hot for a while after stopping the engine. Be careful not to touch the muffler while it is hot. Let the engine cool before storing the engine indoors.

मफलर प्रयोग के दौरान बहुत गर्म हो जाता है और इंजन को रोकने के बाद थोड़ी देर के लिए गर्म रहता है। कृपया सावधानी बरतें, गरम अवस्था में मफलर को न छूने की खबरदारी लें। इंजन का भंडारण करने से पहले उसे उपरोक्त ठंडा होने दें।

Refuel With Care सावधानी से ईंधन भरना

Petrol is extremely flammable and petrol vapour can explode.

Allow the engine to cool, if it has been in operation.

पेट्रोल अत्यंत ज्वलनशील है, और पेट्रोल की भाप विस्फोट कर सकती है।

इंजन का प्रयोग किया गया है, तो इंजन को बंद करने के बाद उसे ठंडा होने दें।

Refuel only outdoors in a well-ventilated area with the engine off.

ईंधन भरते समय इंजन बंद रखे और खुली और हवादार क्षेत्र में ही भरें।

Do not refuel during operation.

उपयोग के दौरान ईंधन न भरें।

Do not overfill the fuel tank (See Page 33).

फ्यूल टैंक में ईंधन जरूरत से ज्यादा न भरें (पृष्ठ देखें 33)।

Never smoke near petrol and keep other flames and sparks away.

पेट्रोल के पास धूम्रपान कभी नहीं करें और अन्य लपटें और स्पार्क से दूर रखें।

Always store petrol in an approved container.

Make sure that any spilled fuel has been wiped up before starting the engine.

पेट्रोल को हमेशा अनुमोदित कंटेनर में रखें।

सुनिश्चित करें कि इंजन चालू करने से पहले फैला हुआ ईंधन साफ कर लिया गया है।

ENGINE SAFETY इंजन सुरक्षा

Other equipment

Review the instructions provided with equipment powered by this engine for any additional safety precautions that should be observed in conjunction with engine startup, shutdown or operation or protective apparel that may be needed to operate the equipment.

अन्य उपकरण

इस इंजन से संचालित उपकरण के साथ दिए गए निर्देशों की समीक्षा करें, जो इस उपकरण के शुरू करने, चलाने, बंद करने या चलाते वक़्त पहनने वाले परिधान से संबंधित अतिरिक्त सुरक्षा सावधानियों के लिए ज़रूरी हो सकते हैं।

SAFETY LABEL LOCATION सुरक्षा लेबल का स्थान

These labels warn you of potential hazards that can cause serious injury. Read them carefully. If a label comes off or becomes hard to read, contact your Honda servicing dealer for a replacement.

यह लेबल आपको संभावित खतरों से गंभीर चोट लगने की चेतावनी देते हैं। इसे ध्यानपूर्वक पढ़ें। अगर कोई भी लेबल उतर आता है या पढ़ने के लिए मुश्किल हो जाता है, तो बदलने के लिए अपने अधिकृत होण्डा सर्विसिंग डीलर से संपर्क करें।

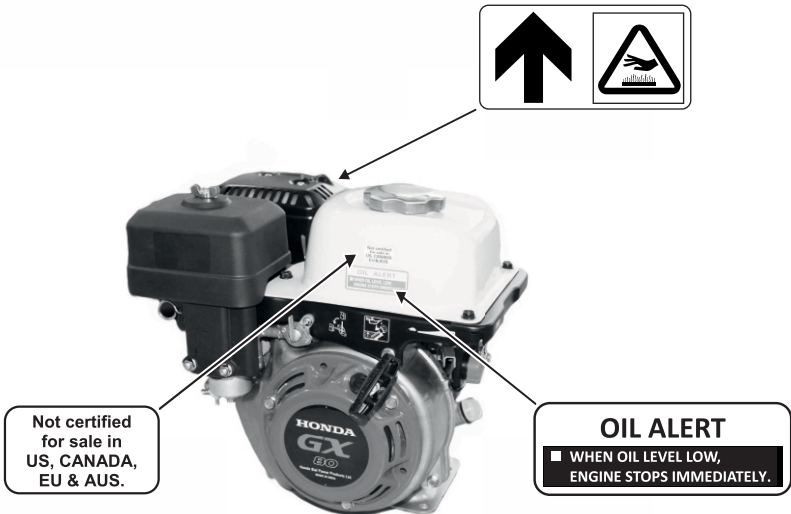

ENGINE SAFETY इंजन सुरक्षा



- A hot exhaust system can cause serious burns. Avoid contact if the engine has been running.
- एग्जॉस्ट निकास प्रणाली काफी गर्म हो जाती है इससे गंभीर जलन हो सकती है। चालू इंजन के संपर्क से बचें।

Not certified
for sale in
US, CANADA,
EU & AUS.

- The engine is not certified for sale in US, CANADA, EUROPE & AUSTRALIA as it is not matching the emission regulations of these areas.
- यह इंजन अमेरिका, कनाडा, यूरोप और ऑस्ट्रेलिया में बिक्री के लिए प्रमाणित नहीं है क्योंकि इन क्षेत्रों में लागू एमिशन नियमों के अनुरूप नहीं है।

OIL ALERT

■ WHEN OIL LEVEL LOW,
ENGINE STOPS IMMEDIATELY.

- If the oil in the crankcase falls below a safe limit then the oil alert system will automatically turn the engine 'OFF'.
- अगर क्रेन्ककेस में ऑयल का स्तर सुरक्षित स्तर से नीचे आता है तो ऑयल अलर्ट सिस्टम स्वचालित ढंग से इंजन को 'ऑफ' कर देगा।

SAFETY INSTRUCTIONS सुरक्षा निर्देश

To ensure safe operation सुरक्षित चलाने के लिए

PLEASE DO NOT USE ENGINE INSIDE AN ENCLOSED AREA. ENSURE ADEQUATE VENTILATION WHILE ENGINE IS IN OPERATION.

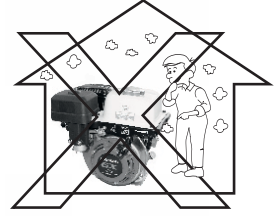

कृपया इंजन किसी बंद जगह में न चलायें।
इंजन खुले वातावरण में ही चलायें जहाँ वायु का पर्याप्त आवागमन हो।

Honda engine is designed to give safe and dependable service if operated according to instructions.

होण्डा इंजन, यदि निर्देशों के अनुसार इस्तेमाल किया गया, तो सुरक्षित और भरोसेमंद सेवा देगा।

Read and understand the Owner's Manual before operating the engine. Failure to do so could result in personal injury or equipment damage.

इंजन चलाने से पहले ग्राहक पुस्तिका को ध्यानपूर्वक पढ़ लें और समझ लें।
ऐसा न करने से खुद को या उपकरण को नुकसान हो सकता है।

▲ WARNING EXHAUST GAS CONTAINS POISONOUS CARBON MONOXIDE.

▲ चेतावनी एग्जॉस्ट गैस से जहरीली कार्बन मोनोऑक्साईड निकलती है।

TO PREVENT FIRE HAZARDS, KEEP THE UNIT IN OPERATION. AT LEAST 3 FT. (1MTR.) AWAY FROM THE BUILDINGS / EQUIPMENTS. COMBUSTIBLE OR INFLAMMABLE MATERIALS SHOULD BE STORED AWAY.

आग के खतरों को रोकने के लिए प्रयोग के दौरान इंजन को ईमारत / अन्य उपकरणों / ज्वलनशील पदार्थ से कम से कम 1 मीटर (3 फुट) दूरी पर रखें।
ज्वलनशील पदार्थ को दूरी पर रखा जाना चाहिए।

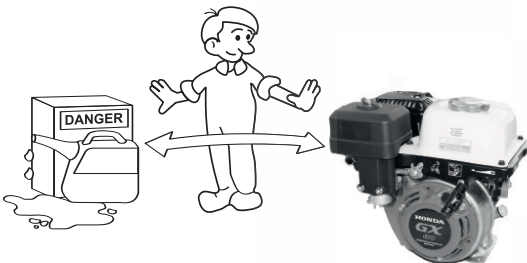

SAFETY INSTRUCTIONS सुरक्षा निर्देश

WHILE REFILLING, STOP ENGINE AND DO NOT SMOKE, WIPE SPILLED FUEL.

ईंधन भरते समय धूम्रपान न करें, इंजन बंद करें और फैले हुए ईंधन को साफ करें ।

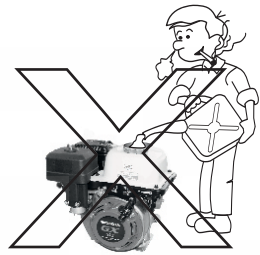

CAUTION SPILLED FUEL MAY CAUSE FIRE.

सावधानी फैले हुए ईंधन से आग लग सकती है।

DO NOT CONNECT PIPE TO EXHAUST MUFFLER.

निकास प्रणाली मफलर से पाइप को न जोड़ें।

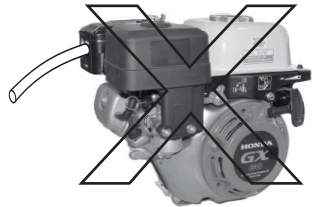

DO NOT PUT A DUST COVER ON THE ENGINE WHILE IN OPERATION.

इंजन प्रयोग के समय कवर से न ढकें।



INCLINATION OF ENGINE SHOULD NOT EXCEED 20° DURING OPERATION.

इंजन प्रयोग के समय इंजन का झुकाव 20° से अधिक नहीं होना चाहिए।

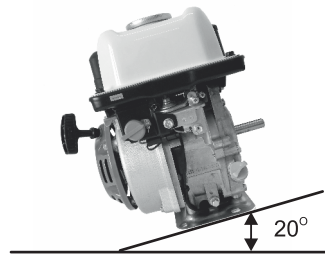

COMPONENT IDENTIFICATION

उपकरणों की पहचान

1. FUEL TANK CAP फ्यूल टैंक कैप
2. THROTTLE LEVER थ्रोटल लीवर
3. STARTER GRIP स्टार्टर ग्रिप
4. FUEL VALVE LEVER फ्यूल वॉल्व लीवर
5. FUEL DRAIN SCREW फ्यूल ड्रेन स्कू
6. CHOKE LEVER चोक लीवर
7. AIR CLEANER एयर क्लीनर
8. SPARK PLUG स्पार्क प्लग
9. MUFFLER मफलर
10. OIL FILLER CAP ऑयल फिलर कैप
11. OIL DRAIN BOLT ऑयल ड्रेन बोल्ट
12. ENGINE SWITCH इंजन स्विच
13. P.T.O. SHAFT पी. टी. ओ. शाफ्ट

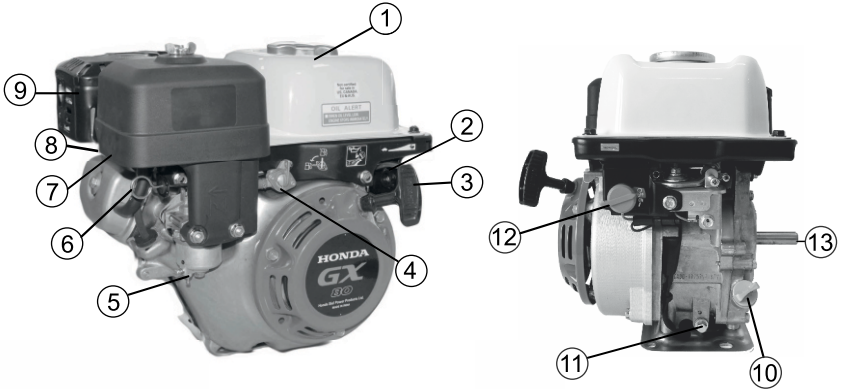

PRE-OPERATION CHECK

उपयोग से पहले जाँच

Always check the following items before you start the engine.
Check the General Condition of the Engine.

इंजन को चालू करने से पहले निम्न परिस्थिति की जाँच कर लें।
इंजन की साधारण हालत की जाँच करें।

1. Look around and underneath the engine for signs of oil or petrol leaks.
इंजन के नीचे देखें कि कहीं ऑयल या पेट्रोल लीक तो नहीं हो रहा है।
2. Remove any excessive dirt or debris, especially around the muffler and recoil starter.
मफलर और रिकॉइल स्टार्टर के पास जमी हुई गन्दगी को हटाएं।
3. Look for sign of damage.
टूट फूट को जाँचें।
4. Check that all shroud and covers are in place and all nuts, bolts, and screws are tightened.
जाँचें कि सभी श्राउड व कवर अपने जगह पर हैं, सभी नट, बोल्ट और पेंच कसे हुए हैं।

1. OIL LEVEL इंजन ऑयल स्तर जाँचे

▲ CAUTION

Be sure to check the engine on a level surface with the engine stopped.



▲ सावधानी

इंजन को बंद करके समतल सतह पर रखकर ही जाँचे।

1. Check the oil level, if the oil level is low.

इंजन का ऑयल स्तर जाँच ले।



2. Fill the oil to the upper level.

ऑयल को ऊपरी सतह तक भरें।

PRO HONDA GENUINE
4-STROKE Engine oil.
SAE 10W-30

प्रो होण्डा जेन्युइन ४-स्ट्रोक
इंजन ऑइल
एस.ए.ई. 10 डब्लू-30

OIL FILLER NECK
ऑयल भरने की जगह

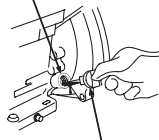

OIL FILLER CAP/DIPSTICK
ऑयल फिलर कैप/डिपस्टिक

UPPER LIMIT
अधिकतम स्तर

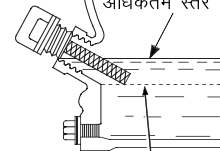

LOWER LIMIT
न्यूनतम स्तर

PRE-OPERATION CHECK उपयोग से पहले जाँच

OIL ALERT SYSTEM ऑयल अलर्ट सिस्टम

- a. If the oil in the crankcase falls below a safe limit then the oil alert system will automatically turn the engine OFF.

अगर क्रैन्ककेस में ऑयल का स्तर सुरक्षित स्तर से नीचे आता है तो ऑयल अलर्ट सिस्टम स्वचालित ढंग से इंजन को 'ऑफ' कर देगा।

- b. In that case fill the oil to upper level and restart the engine.

ऐसा होने पर इंजन ऑयल ऊपरी स्तर तक भर कर इंजन दुबारा स्टार्ट करें।

⚠ CAUTION Check engine oil before each operation.
Use only recommended engine oil.

⚠ सावधानी प्रत्येक ऑपरेशन से पहले इंजन ऑयल जाँच लें।
अनुशंसित इंजन ऑयल ही प्रयोग करें।

2. FUEL LEVEL फ्यूल स्तर

- a. Check the fuel level.
ईंधन का स्तर जाँचें।

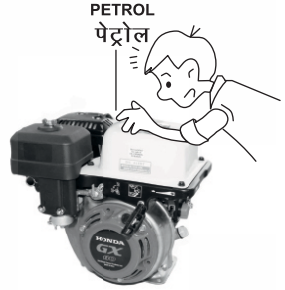

- b. If the fuel level is low, fill to the shoulder of the fuel filter.

अगर यह कम है तो, फ्यूल फिल्टर लेवल तक ईंधन भर दीजिए।

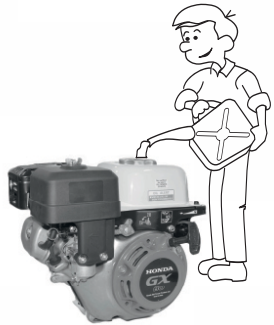

⚠ CAUTION Never use a mixture of oil & petrol or dirty Petrol.
Always use unleaded petrol only.

⚠ सावधानी ऑयल मिश्रित पेट्रोल/गंदा पेट्रोल का उपयोग ना करें।
हमेशा सीसा रहित पेट्रोल ही प्रयोग करें।

PRE-OPERATION CHECK उपयोग से पहले जाँच

3. AIR CLEANER एयर क्लीनर

- a. Open the air cleaner cover nut and remove air cleaner cover.

एयर क्लीनर कवर नट को खोलिये और एयर क्लीनर कवर निकालिए।

- b. Open the wing nut and remove Air Cleaner Element and Packing and then separate them.

विंग नट को खोलिये और एयर क्लीनर एलीमेंट और पैकिंग को निकालिए, और फिर उन्हें अलग कर लें।

- c. Carefully check both elements for holes or tears or oil contamination and replace, if damaged. Check for dirt in the air cleaner element. If it is dirty, clean it (See page 24).

दोनों एयर क्लीनर एलीमेंट को ध्यानपूर्वक जाँच लें कि कहीं कोई छेद ना हो या फटा हुआ ना हो या इंजन ऑयल से भीगा हुआ ना हो, अन्यथा इन्हें बदल दें। अगर गंदा हो तो इन्हें साफ करें (देखें पृष्ठ 24)।

- d. Install the air cleaner elements with packing and tighten the wing nut. Install the air cleaner cover. Tighten the air cleaner cover nut.

एयर क्लीनर एलीमेंट और पैकिंग को लगा दें और विंग नट को कस दें। फिर एयर क्लीनर कवर लगा कर एयर क्लीनर कवर नट को कस दें।

NOTICE

Operating the engine without an air cleaner element or with a damaged air cleaner element, will allow dirt to enter the engine, causing rapid engine wear. This is not covered under Warranty.

ध्यान रखें

इंजन का प्रयोग बिना एयर क्लीनर एलीमेंट, या खराब एयर फिल्टर से करने से इंजन में गंदगी/धूल चली जाएगी, जिससे इंजन जल्दी खराब हो जाएगा। इस परिस्थिति में वारण्टी मान्य नहीं होगी।

4. Check the equipment powered by this engine.

Review the instructions provided with the equipment powered by this engine for any precautions and procedures that should be followed before engine startup.

इस इंजन के द्वारा संचालित उपकरण की जाँच करें।

इंजन शुरू करने से पहले, इस इंजन द्वारा संचालित उपकरणों के साथ दिए गए निर्देशों की समीक्षा करें और सभी सावधानियों और प्रक्रियाओं का पालन करें।

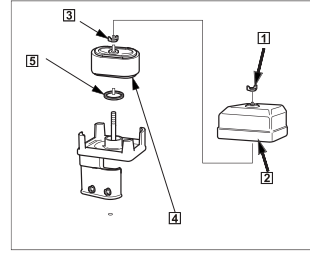

1. AIR CLEANER COVER NUT

एयर क्लीनर कवर नट

2. AIR CLEANER COVER

एयर क्लीनर कवर

3. WING NUT

विंग नट

4. AIR CLEANER ELEMENTS

एयर क्लीनर एलीमेंट

• **Foam Element** फोम एलीमेंट

• **Paper Element** पेपर एलीमेंट

5. PACKING

पैकिंग

OPERATION प्रयोग

STARTING THE ENGINE इंजन को चालू करना

1. Move the fuel valve lever to the 'ON' position.

फ्यूल वाल्व लीवर को 'ऑन' पोजिशन पर घुमा दीजिए।

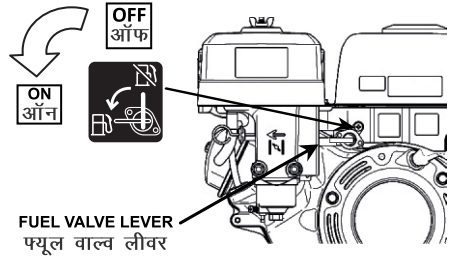

2. To start a cold engine, move the choke lever to the 'CLOSED' position.

इंजन ठंडा हो तो चोक लीवर को 'बंद' की दिशा में खींचें।

To restart a warm engine, leave the choke lever in the 'OPEN' position.

गरम इंजन को दुबारा चालू करने के लिए चोक नॉब को 'ओपन' पोजिशन (खुला) में रखें।

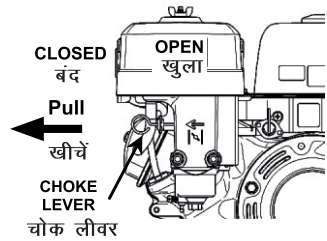

3. Move the throttle lever away from the MIN. position, about 1/3 of the way toward the MAX. 1/3 position.

थ्रोटल लीवर को न्यूनतम के विपरीत दिशा में घुमायें, लगभग 1/3 अधिकतम की दिशा की ओर।

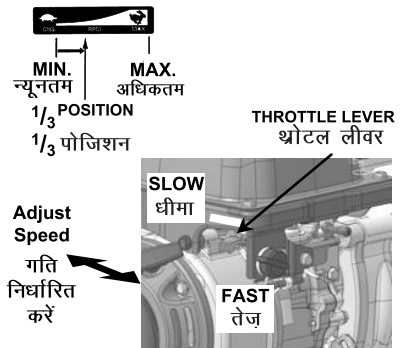

4. Turn the engine switch to the 'ON' position.

इंजन स्विच को 'ऑन' पोजिशन में घुमायें।

5. Operate the starter.

स्टार्टर को चलाए।

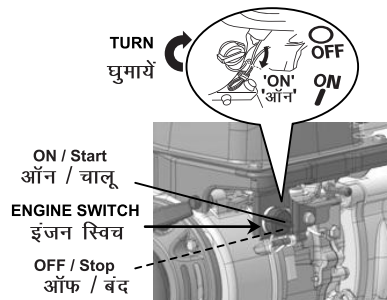

OPERATION प्रयोग

RECOIL STARTER : रिक्ॉइल स्टार्टर :

Pull the starter grip lightly until you feel resistance, then pull briskly in the direction of the arrow as shown in the figure. Return the starter grip gently.

स्टार्टर ग्रिप को धीरे से खींचें जब तक आपको खिंचाव महसूस न हो, फिर दर्शाए गए तीर की दिशा में तेजी से खींच दें। स्टार्टर ग्रिप वापस धीरे से लौटने दें।

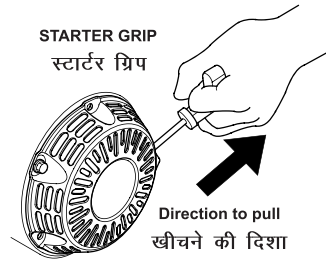

NOTICE

Do not allow the starter grip to snap back against the engine. Return it gently to prevent damage to the starter grip.

ध्यान रखें

स्टार्टर ग्रिप को तेजी से वापस न आने दें। स्टार्टर ग्रिप को क्षति से बचाने के लिए धीरे से स्टार्टर ग्रिप लौटने दें।

6. If the choke lever was pulled to the CLOSED position to start the engine, gradually push it to the OPEN position as the engine warms up.

इंजन को चालू करने के लिए यदि चोक नॉब को 'बंद' की स्थिति में खींचा गया था, तो इंजन के गरम होने जाने पर इसे धीरे से खुलने 'ओपन' की स्थिति में धकेलिये।

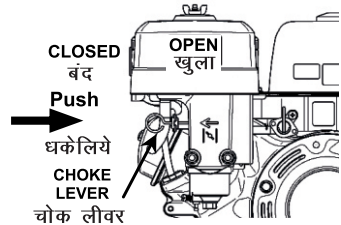

SETTING ENGINE SPEED

इंजन की गति का नियंत्रण

Position the throttle lever for the desired engine speed.

वांछित इंजन की गति के लिए थ्रोटल लीवर की पोजिशन को बदलें।

For engine speed recommendations, refer to the instructions provided with the equipment powered by this engine.

सिफारिश किया गया गति पर इंजन चलाने के लिए, इस इंजन द्वारा संचालित उपकरणों के साथ दिए गए निर्देशों को देखें।

STOPPING THE ENGINE इंजन को बंद करना

Under normal conditions, use the following procedure.

साधारण स्थिति में निम्न बातों को अपनाएं।

1. Move the throttle lever the MIN. position.

थ्रोटल लीवर को न्यूनतम की तरफ घुमायें।

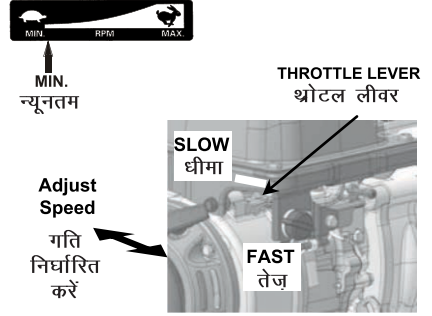

2. Turn the engine switch to the 'OFF' position.

इंजन स्विच को 'ऑफ' पोजिशन पर करें।

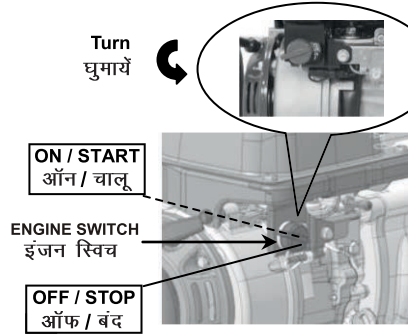

3. Turn the fuel valve lever to the 'OFF' position.

फ्यूल वाल्व लीवर को 'ऑफ' पोजिशन पर करें।

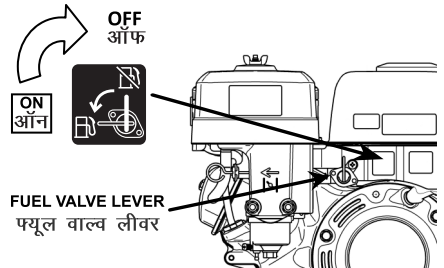

NOTICE To stop the engine in an emergency, simply turn the engine switch to the 'OFF' position.

ध्यान रखें आपातकालीन स्थिति में इंजन रोकने के लिये इंजन स्विच को 'ऑफ' पोजिशन पर घुमा दीजिए।

SERVICING YOUR ENGINE इंजन की सर्विस

THE IMPORTANCE OF MAINTENANCE

रख-रखाव का महत्व

Good maintenance is essential for safe, economical and trouble-free operation. It will also help reduce pollution.

अच्छा रखरखाव सुरक्षित, किफायती, और परेशानी मुक्त प्रयोग के लिए आवश्यक है। यह वायु प्रदूषण को कम करने में मदद करता है।

▲ WARNING चेतावनी

Improper maintenance or failure to correct a problem before operation, can cause a malfunction in which you can be seriously hurt or killed.

अनुचित रखरखाव, या प्रयोग करने से पहले किसी समस्या को दूर करने की विफलता से खराबी उत्पन्न हो सकता है, जिससे आपको गंभीर चोट लग सकते हैं या मर सकते हैं।

Always follow the inspection and maintenance recommendations and schedules in this owner's manual.

हमेशा इस ग्राहक पुस्तिका में निरीक्षण और रखरखाव सिफारिशों और समय-सारणी का पालन करें।

To help you properly care for your engine, the following pages include a maintenance schedule, routine inspection procedures and simple maintenance procedures using basic hand tools. Other service tasks that are more difficult, or require special tools, are best handled by professionals and are normally performed by a Honda technician or other qualified mechanic.

आपको ठीक ढंग से अपने इंजन की देखभाल करने में मदद करने के लिए अगले पृष्ठों पर रखरखाव समय-सारणी, नियमित निरीक्षण प्रक्रियाओं और बुनियादी औजारों के साथ आसान रखरखाव प्रक्रियाओं को शामिल किया गया है। अन्य प्रक्रियाएं जो अधिक मुश्किल हैं और जहाँ विशेष औजारों की आवश्यकता है, उन्हें अच्छे ढंग से पेशेवर मैकेनिक द्वारा करना चाहिए और सामान्य रूप से होण्डा टेक्नीशियन या अन्य योग्य मैकेनिक द्वारा किए जाते हैं।

The maintenance schedule applies to normal operating conditions. If you operate your engine under severe conditions, such as sustained high- load or high-temperature operation, or use in unusually wet or dusty conditions, consult your Honda servicing dealer for recommendations applicable to your individual needs and use.

रख-रखाव सारणी सामान्य स्थिति में चलने के लिए लागू है। यदि आप अपने इंजन को किसी असामान्य परिस्थितियों में, जैसे उच्च लोड पर या उच्च तापमान में निरंतर प्रयोग, या असामान्य रूप से गीली या धूल भरी स्थितियों में उपयोग करते हैं, तो आपकी व्यक्तिगत जरूरतों और उपयोग पर लागू सिफारिशों के लिए अपने होण्डा सर्विसिंग डीलर से परामर्श करें।

MAINTENANCE SAFETY

रख-रखाव सुरक्षा

Some of the most important safety precautions follow. However, we cannot warn you of every conceivable hazard that can arise in performing maintenance. Only you can decide whether or not you should perform a given task.

सबसे महत्वपूर्ण सुरक्षा सावधानियाँ नीचे दी गई हैं। हालांकि हम रखरखाव करते समय हर संभावित खतरे से आगाह नहीं कर सकते हैं। केवल आप ही यह तय कर सकते हैं कि वह कार्य आप कर सकते हैं या नहीं।

▲ WARNING चेतावनी

Failure to properly follow maintenance instructions and precautions can cause you to be seriously hurt or killed.

ठीक तरह से रखरखाव के निर्देश और सावधानियों का पालन ना करना, आपकी गंभीर चोट लगने या मृत्यु का कारण बन सकता है।

Always follow the procedures and precautions in this owner's manual.
हमेशा इस ग्राहक पुस्तिका में दिये प्रक्रियाओं और सावधानियों का पालन करें।

SAFETY PRECAUTIONS

सुरक्षा सावधानियाँ

- Make sure the engine is off before you begin any maintenance or repairs. To prevent accidental startup, disconnect the spark plug cap. This will eliminate several potential hazards:
 - **Carbon monoxide poisoning from engine's exhaust.**
Operate outside, away from open windows or doors.
 - **Burns from hot parts.**
Let the engine and exhaust system cool before touching.
 - **Injury from moving parts.**
Do not run the engine unless instructed to do so.

आप मरम्मत या रखरखाव कार्य शुरू करने से पहले यह सुनिश्चित करें कि इंजन बंद है। आकस्मिक इंजन को चालू होने से रोकने के लिए, स्पार्क प्लग कैप को निकाल लें। इससे कई संभावित खतरों को टालने में मदद मिलेगी :

- **एग्जॉस्ट से निकली कार्बन मोनोऑक्साईड की विषबाधा।**

खुली खिड़की या दरवाजे से दूर, बाहर कार्य करें।

- **गर्म भागों से जलने का खतरा।**

छूने से पहले, इंजन और निकास प्रणाली को ठंडा होने दें।

- **हिलते पुर्जों से चोट।**

इंजन को तब तक न चालू करें, जब तक आपको ऐसा करने के लिए निर्देश न दिया जाये।

SERVICING YOUR ENGINE इंजन की सर्विस

- Read the instructions before you begin and make sure you have the tools and skills required.

शुरू करने से पहले निर्देशों को पढ़ें, और सुनिश्चित करें कि आपके पास आवश्यक औज़ार और कुशलता है।

- To reduce the possibility of fire or explosion, be careful when working around petrol. Use only a non-flammable solvent, not petrol, to clean parts. Keep cigarettes, sparks and flames away from all fuel related parts.

किसी अग्नि अथवा विस्फोट की संभावना को कम करने के लिए, पेट्रोल के आसपास काम करते वक्त, सावधानी बरतें। पुर्जों को साफ करने के लिए अज्वलनशील तरल (सॉल्वेंट) का ही उपयोग करें, ना कि पेट्रोल। सिगरेट, स्पार्क, और आग की लपटों को ईंधन संबंधित पुर्जों से दूर रखें।

Remember that an authorized Honda servicing dealer knows your engine best and is fully equipped to maintain and repair it.













याद रखें कि अधिकृत होण्डा सर्विसिंग डीलर आपके इंजन को अच्छी तरह से जानता है और वह आपके इंजन के रख-रखाव एवं ठीक करने में पूरी तरह से निपुण है।

To ensure the best quality and reliability, use only new Honda Genuine parts or their equivalents for repair and replacement.

सबसे अच्छी गुणवत्ता और विश्वसनीयता सुनिश्चित करने के लिए हमेशा होण्डा के असली पुर्जे ही खरीदें।

SERVICING YOUR ENGINE इंजन की सर्विस

MAINTENANCE SCHEDULE रख-रखाव समय सारणी

REGULAR SERVICE PERIOD (3) Perform every indicated month or operating hour interval, whichever comes first. सामान्य सर्विस अवधि (3) हर संकेत महीने या ऑपरेटिंग घंटे के अंतराल पर परफॉर्म करें, जो भी पहले आए ।	Each use प्रत्येक उपयोग के पहले 	First month or पहले माह या  20 Hr. घंटे	Every 3 months or हर तीसरे माह या  50 Hr. घंटे	Every 6 months or हर छह माह या  100 Hr. घंटे	Every year or हर साल या  300 Hr. घंटे	Refer to page पृष्ठ देखें
ITEM चीजें						
Engine Oil इंजन ऑयल 	Check level लेवल जाँचें	Change बदलें		Change बदलें		28
Air cleaner एयर क्लीनर 	Check जाँचें		Clean साफ करें		Replace बदलें	25
Spark plug स्पाक प्लग 				Clean साफ करें Check-adjust जाँचें एडजस्ट	Replace बदलें	26
Idle speed आइडल स्पीड					Check-adjust ⁽²⁾ जाँचें एडजस्ट	
Valve clearance वाल्व क्लीयरेंस 					Check-adjust ⁽²⁾ जाँचें एडजस्ट	
Combustion chamber कम्बशन चेंबर 	Clean साफ करें	After every 500 hrs. ⁽²⁾ हर 500 घंटों के बाद				
Fuel tank & filter फ्यूल टैंक व फिल्टर 				Clean ⁽²⁾ साफ करें		29
Fuel tube फ्यूल ट्यूब 	Check जाँचें	Every 2 years (Replace if necessary) ⁽²⁾ हर दो साल (बदले अगर जरूरत पड़े)				

Note : ध्यान दें:

- (1) Service more frequently when used in dusty conditions.
धूल भरी जगह पर उपयोग करने पर सर्विस कम अंतराल में करें।
- (2) These items should be serviced by your servicing dealer, unless you have the proper tools and are mechanically proficient. Refer to Honda shop manual for service procedure.
यह सारी चीजें होण्डा के अधिकृत डिलर द्वारा ही सर्विस करवानी चाहिये, अगर आपके पास उचित औजार और कुशलता नहीं है। सर्विस प्रक्रिया के लिए होण्डा शॉप मैनुअल का संदर्भ लें।
- (3) For commercial use, log hours of operation to determine proper maintenance intervals.
वाणिज्यिक उपयोग के लिए, उचित रखरखाव के अंतराल निर्धारित करने के लिए इंजन उपयोग के घंटों का सही हिसाब रखें।
- (4) Check the equipment powered by this engine, that there is no crack and abnormal wearout in the belt (if available), and replace if it is abnormal.
इस इंजन के द्वारा संचालित उपकरण की जाँच करें, कि कहीं बेल्ट (यदि उपलब्ध हो) में कोई दरार, या किसी प्रकार कि असामान्य घिसाव तो नहीं है।

SERVICING YOUR ENGINE इंजन की सर्विस

REFUELING ईंधन भरना

With the engine stopped, remove the fuel tank cap and check the fuel level. refill the fuel if the fuel level is low.

इंजन बंद स्थिति में, ईंधन टैंक कैप को हटा कर ईंधन का स्तर जाँचें। यदि ईंधन का स्तर कम है तो ईंधन को पुनः भरें।

▲ WARNING चेतावनी

Petrol is highly flammable and explosive You can be burned or seriously injured when handling fuel.

पेट्रोल अत्याधिक ज्वलनशील और विस्फोटक है। पेट्रोल भरते समय आपको गंभीर चोट लग सकती है या आप जल सकते हैं।

- Stop the engine and keep heat, sparks, and flame away.
इंजन बंद कीजिये, और पेट्रोल को गर्मी, स्पार्क, लौ से दूर रखें।
- Keep heat, sparks, and flame away.
गर्मी, चिंगारी और आग को दूर रखें।
- Handle fuel only outdoors. ईंधन को बाहर खुली जगह पर ही रखें।
- Wipe up spills immediately. फैले हुए ईंधन को तुरन्त साफ करें।

NOTICE

Fuel can damage paint and plastic. Be careful not to spill fuel when filling your fuel tank. Damage caused by spilled fuel is not covered under Warranty.

ध्यान रखें

पेट्रोल पेंट और प्लास्टिक को नुकसान पहुंचा सकता है। फ्यूल टैंक भरते समय सावधान रहें कि वह न गिरे। पेट्रोल के गिरने से होने वाला नुकसान वारंटी के अंतर्गत कवर नहीं होता है।

Refuel in a well-ventilated area before starting the engine. If the engine has been running, allow it to cool. Refuel carefully to avoid spilling fuel. Do not fill the fuel tank above the upper limit mark on the fuel filter.

कृपया ईंधन को बाहर खुली जगह पर भरें। अगर इंजन चल रहा है, तो उसे पहले ठंडा होने दें। ईंधन को फैलने से बचाने के लिए सावधानी से ईंधन भरें। ईंधन टैंक को फ्यूल फिल्टर पर ऊपरी स्तर निशान से ऊपर न भरें।

FUEL FILLER CAP

ईंधन भराव कैप

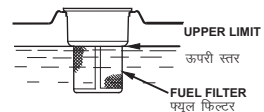
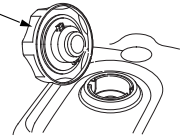

After refueling, reinstall the fuel tank cap securely.

ईंधन भरने के बाद, फ्यूल टैंक कैप को सुरक्षित रूप से पुनः बंद करें।

SERVICING YOUR ENGINE इंजन की सर्विस

Never refuel the engine inside a building where petrol fumes may reach flames or sparks.

कभी भी ऐसी इमारत के अंदर इंजन में पेट्रोल न भरें जहाँ पेट्रोल का वाष्प आग की लपटों या चिंगारी तक पहुँच सकता हो।

Keep petrol away from appliance pilot lights, barbecues, electric appliances, power tools, etc. Spilled fuel is not only a fire hazard, it causes environmental damage. Wipe up spills immediately.

पेट्रोल को बिजली के उपकरण, बारबेक्यू, इलेक्ट्रिक अप्लायंस, पावर औजार आदि से दूर रखें। गिरा हुआ ईंधन न केवल आग का खतरा पैदा करता है, बल्कि इससे पर्यावरण को भी नुकसान होता है। फैले हुए ईंधन को तुरंत साफ करें।

FUEL RECOMMENDATIONS ईंधन सिफारिशें

Use unleaded petrol with a Research octane rating of 91 or higher.

रिसर्च ऑक्टेन रेटिंग 91 या उससे अधिक वाले अनलेडेड पेट्रोल का उपयोग करें।

Never use petrol that is stale, contaminated, or mixed with oil. Avoid getting dirt or water in the fuel tank.

कभी भी बासी, दूषित या तेल में मिला हुआ पेट्रोल इस्तेमाल न करें। ईंधन टैंक में गंदगी या पानी जाने से बचाएं।

You may use regular unleaded petrol containing no more than 10% ethanol (E10) or 5% methanol by volume. In addition, methanol must contain cosolvents and corrosion inhibitors.

हमेशा अनलेडेड (सीसा रहित) पेट्रोल जिसमें इथेनॉल 10% अथवा मिथेनॉल 5% से ज्यादा न मिली हो प्रयोग करें। इसके अलावा, मिथेनॉल में कोसॉल्वेंट और जंगरोधक शामिल होना चाहिए।

Use of fuels with content of ethanol or methanol greater than shown above may cause starting and/or performance problems. It may also damage metal, rubber, and plastic parts of the fuel system.

इससे ज्यादा मात्रा वाले साल्वेंट इथेनॉल अथवा मिथेनॉल डालने से इंजन चालू होने में और कार्यक्षमता में कमी आएगी। इससे ईंधन प्रणाली के धातु, रबर, एंव प्लास्टिक के पुर्जे खराब हो सकते हैं।

Engine damage or performance problems that result from using a fuel with percentages of ethanol or methanol greater than shown above and leaded petrol are not covered under warranty.

लेडेड (सीसा युक्त) पेट्रोल या पेट्रोल जिसमें इथेनॉल अथवा मिथेनॉल की मात्रा उपर दिए हुए मात्रा से अधिक हो, उसका उपयोग करने से इंजन को नुकसान या आने वाली समस्याएं वारंटी के अंतर्गत नहीं आती हैं।

SERVICING YOUR ENGINE इंजन की सर्विस

AIR CLEANER एयर क्लीनर

Cleaning साफ करना

- a. Open the air cleaner cover nut and remove air cleaner cover.

एयर क्लीनर कवर नट को खोलिये और एयर क्लीनर कवर निकालिए।

- b. Open the wing nut and remove Air Cleaner Element and Packing, and then separate them.

विंग नट को खोलिये और एयर क्लीनर एलीमेंट और पैकिंग को निकालिए, और फिर उन्हें अलग कर लें।

- c. If it is dirty, clean it
अगर गंदा हो तो इन्हे साफ करें।

Foam element : Clean the element in warm soapy water, rinse and allow to dry thoroughly, or clean with a high flash point solvent and allow to dry thoroughly. Dip the element in clean engine oil and squeeze out all the excess oil. Excess oil will restrict air flow through the foam element and may cause the engine to smoke at startup.

फोम एलीमेंट: फोम एयर फिल्टर को हल्के गरम साबुन वाले पानी में धो कर अच्छी तरह से सुखा लें या डीजल / केरोसिन से धो कर और सुखा कर प्रयोग करें।

एयर फिल्टर को साफ इंजन ऑयल में डुबा कर निचोड़ लें। अगर अधिक ऑयल रह जाएगा तो इंजन से धुआँ ज्यादा निकलेगा।

Paper element : Tap the element lightly several times on a hard surface to remove excess dirt or blow compressed air lightly (30 PSI or less) through the filter from the inside out. Never try to brush the dirt off; brushing will force dirt into the fibers

पेपर एलीमेंट अतिरिक्त गंदगी हटाने के लिए पेपर एलिमेंट फिल्टर को किसी सख्त सतह पर थप-थपाएँ या फिल्टर की अंदर की ओर से कॉम्प्रेस्ड हवा का प्रयोग करें (30PSI या उससे कम)। गंदगी साफ करने के लिए कभी भी ब्रश का प्रयोग ना करें, ऐसा करने से गंदगी ब्रश के दबाव से फिल्टर के फाइबर के अंदर फंस जायेगा।

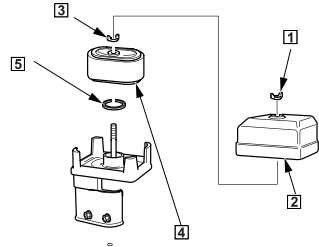

1. AIR CLEANER COVER NUT
एयर क्लीनर कवर नट
2. AIR CLEANER COVER
एयर क्लीनर कवर
3. WING NUT विंग नट
4. AIR CLEANER ELEMENTS
एयर क्लीनर एलीमेंट
 - Foam Element फोम एलीमेंट
 - Paper Element पेपर एलीमेंट
5. PACKING पैकिंग

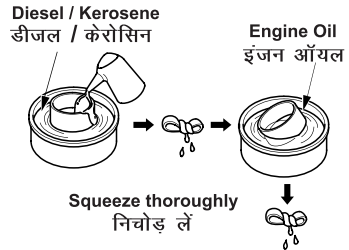

SERVICING YOUR ENGINE इंजन की सर्विस

- d. Wipe dirt from the air cleaner case and cover using a moist rag. Be careful to prevent dirt from entering the air duct that leads to the carburetor.

एयर क्लीनर केस से गंद को हल्के गीले कपड़े से साफ करें, ध्यान रखें की गंद एयर डक्ट के जरिये कारबोरेटर में न चली जाए ।

- e. Install the air cleaner elements with packing and tighten the wing nut. Install the air cleaner cover. Tighten the air cleaner cover nut.

एयर क्लीनर एलीमेंट और पैकिंग को लगा दें और विंग नट को कस दें । फिर एयर क्लीनर कवर लगा कर एयर क्लीनर कवर नट को कस दें ।

SPARK PLUG स्पार्क प्लग

1. Remove the spark plug.

स्पार्क प्लग खोलें ।

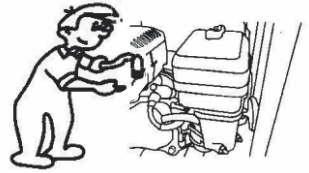

2. Clean the deposit with wire brush.

प्लग में कार्बन है तो तार वाले ब्रश से साफ करें ।

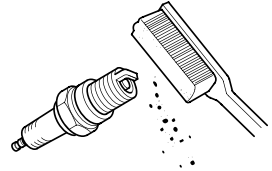

3. Measure the clearance. Adjust the gap, if required.

फिलरगेज से प्लग का गैप नापें जरूरत पड़ने पर इलेक्ट्रोड दबा कर ठीक करें ।

NOTICE

A loose spark plug can overheat and damage the engine. Over tightening the spark plug can damage the threads in the cylinder head.

ध्यान रखें

ढीला स्पार्क प्लग इंजन को गरम और नुकसान पहुँचा सकता है । ज़्यादा कसने से स्पार्क प्लग सिलेंडर हेड की चूड़ियाँ खराब कर सकता है ।

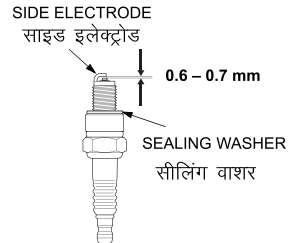

SERVICING YOUR ENGINE इंजन की सर्विस

ENGINE OIL

इंजन ऑयल

Oil is a major factor affecting performance and service life. Use PRO HONDA GENUINE 4-STROKE Engine oil.

इंजन ऑयल, इंजन की कार्यक्षमता और कार्यसीमा को प्रभावित करता है। प्रो होण्डा जेन्युइन 4-स्ट्रोक इंजन तेल का उपयोग करें।

Recommended Oil

Use 4-stroke motor oil that meets or exceeds the requirements for API service category SF or later (or equivalent). Always check the API service label on the oil container to be sure it includes the letters SF or later (or equivalent).

इंजन ऑयल सिफारिशें

हमेशा 4-स्ट्रोक इंजन ऑयल, जिसमें ए.पी.आई. सर्विस श्रेणी एस.एफ. या उससे ऊपर (या समतुल्य) हो, का इस्तेमाल करें। हमेशा ऑयल कंटेनर पर ए.पी.आई. सर्विस लेबल की जाँच करें कि एस.एफ. या उससे ऊपर (या समतुल्य) उसमें शामिल है।

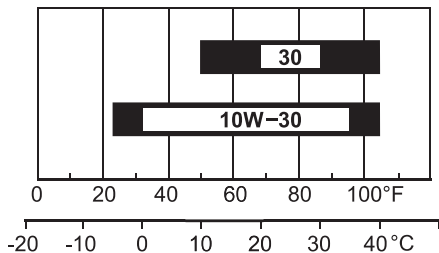

AMBIENT TEMPERATURE

व्यापक तापमान

SAE 10W-30 is recommended for general use. Other viscosities shown in the chart may be used when the average temperature in your area is within the indicated range.

एस. एफ. 10डब्ल्यू-30 सामान्य उपयोग के लिए सिफारिश किया गया है। चार्ट में दिए गये अन्य विस्कोसिटी आपके क्षेत्र में औसत तापमान के हिसाब से सिफारिश की गई है।

SERVICING YOUR ENGINE इंजन की सर्विस

OIL CHANGE ऑयल बदलना

Drain the used oil while the engine is warm. Warm oil drains quickly and completely.

जब इंजन गर्म हो (इस्तेमाल किया गया), इंजन ऑयल को निकालें। गर्म ऑयल जल्दी और पूरी तरह से बाहर निकल जाता है।

1. Remove the oil filler cap.
ऑयल फिलर कैप को निकाले।

2. Remove the oil drain plug, and drain the oil.
ऑयल ड्रेन प्लग को खोलियें और ऑयल निकाले।

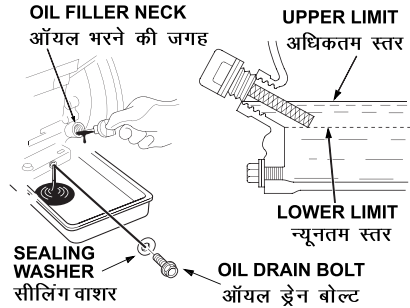

3. Tighten the oil drain plug and refill with the recommended oil to the top of the oil filler neck.

ऑयल ड्रेन प्लग को कस दें और नये अनुशंसित ऑयल को फिलर की ऊपरी सतह तक भर दीजिये।

NOTICE

Running the engine with a low oil level can cause engine damage. This type of damage is not covered under the scope of Warranty.

ध्यान रखें

इंजन का प्रयोग, निर्दिष्ट ऑयल स्तर से कम मात्रा की स्थिति में करने से, इंजन को नुकसान हो सकता है। इस प्रकार के नुकसान को वारंटी के अंतर्गत स्वीकार नहीं किया जाता है।

FUEL STRAINER फ्यूल स्ट्रेनर

1. Remove the Fuel Tank.
फ्यूल टैंक को हटायें।
2. Clean or replace the Fuel Strainer.
फ्यूल स्ट्रेनर को साफ करें या बदलें।

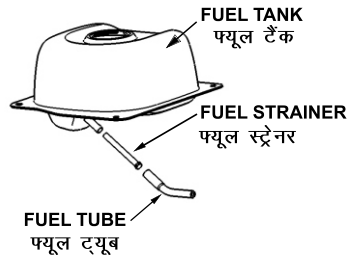

TRANSPORTING & STORAGE

परिवहन एवं भंडारण करना

Transporting परिवहन

If the engine has been used, allow it cool for at least 15 minutes. A hot engine and exhaust system can burn you and can ignite some material. When transporting the engine, turn the engine switch and fuel valve lever to the OFF position, and keep the engine on a level surface to reduce the possibility of the fuel leakage.

अगर इंजन चला हुआ है तो उसे 15 मिनट तक ठंडा होने दें। गर्म इंजन के संपर्क में आने से कोई भी चीज़ को जला सकता है। परिवहन करते समय इंजन स्विच और फ्यूल वाल्व लीवर को ऑफ पोजिशन में रखें और इंजन का ईंधन फैलने से बचाने के लिए सीधा रखें।

STORAGE भंडारण करना

▲ WARNING चेतावनी

Petrol is highly flammable and explosive You can be burnt or seriously injured when handling fuel.

पेट्रोल अत्याधिक ज्वलनशील और विस्फोटक है। पेट्रोल भरते समय आपको गंभीर चोट या आप जल सकते हैं।

- Stop the engine and keep heat, sparks, and flame away.
इंजन बंद कीजिये, और पेट्रोल को गर्मी, स्पार्क, लौ से दूर रखें।
- Handle fuel only outdoors.
ईंधन को बाहर खुली जगह पर ही रखें।

1. Be sure the storage area is free of excessive humidity and dust.

सुनिश्चित करें की जहाँ पर इंजन रखें वहाँ पर नमी और धूल मिट्टी ना हो।

2. Drain the fuel.

ईंधन को निकालें।

- A. Place a suitable container under the carburetor.

कारबोरेटर के नीचे डिब्बा रखें।

- B. Turn the fuel valve lever to the ON position. Loosen the drain screw and drain the Petrol from the carburetor.

फ्यूल वाल्व लीवर को ऑन पोजिशन में करें। ड्रेन स्कू को ढीला करके कारबोरेटर से ईंधन निकालें।

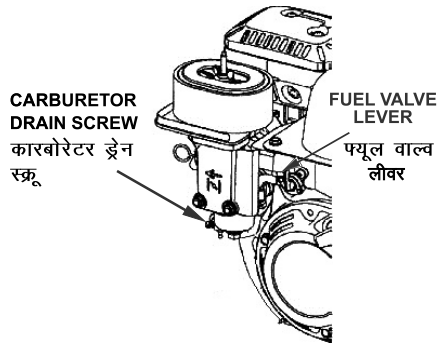

TRANSPORTING & STORAGE परिवहन एवं भंडारण करना

C. After all the fuel has drained, tighten the carburetor drain screw securely and turn the fuel valve lever to the OFF position.

जब पूरा ईंधन निकल जायें तो कारबोरेटर ड्रेन स्कू को कस दें। और फ्यूल वाल्व लीवर को ऑफ पोजिशन में कर दें।

3. Change the engine oil (See Page 27).

इंजन ऑयल बदले (देखें पृष्ठ 27)।

4. Remove the spark plug, pour a teaspoon (5 cm³) of clean engine oil into the cylinder, pull the starter rope several times to distribute the oil in the cylinder and reinstall the spark plug.

स्पार्क प्लग को निकालें, इंजन में एक चम्मच साफ इंजन ऑयल (5 सेमी³) सिलेंडर में डालें, स्टार्टर रोप को कई बार खींचें जिससे की ऑयल सिलेंडर में फैल जाए फिर स्पार्क प्लग को दुबारा लगायें।

5. Slowly pull the starter grip until resistance is felt. At this point, the piston is coming up on its compression stroke and both the intake and exhaust valves are closed. Storing the engine in this position will help to protect it from internal corrosion. Return the starter grip gently.

हल्के से स्टार्टर ग्रिप को खींचें जब तक खिचाव महसूस न हो, इससे पिस्टन कॉम्प्रेसन स्ट्रोक पर आ जाता है और इन्लेट एवं एग्जॉस्ट वाल्व बन्द हो जाते हैं। इस स्थिति में इंजन रखने से अन्दर ही अन्दर जंग नहीं लगेगा। स्टार्टर ग्रिप को धीरे-धीरे लौटने दें।

Align notch on pulley with hole at top of cover.

पुली के खोंचे को कवर के छेद से मिलाएं

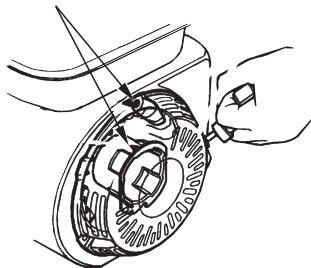

6. Store the engine in clean area and cover it properly. Do not use plastic sheet as a dust cover. A nonporous cover will trap moisture around the engine, promoting rust and corrosion.

इंजन को साफ जगह में रखें और ठीक से ढक दें। धूल से बचाव के लिए प्लास्टिक शीट उपयोग न करें। इससे नमी अन्दर ही रह जाती है जो की जंग लगने को बढ़ावा देती है।

TROUBLESHOOTING खराबी ठीक करना

ENGINE DOES NOT START इंजन चालू नहीं हो रहा	POSSIBLE CAUSE क्या कारण है	CORRECTION ठीक करने के सुझाव
1. Check control positions. कन्ट्रोल पोजिशन जाँचें।	Fuel valve OFF. फ्यूल वाल्व बंद है।	Move lever to ON position. लीवर को ऑन पोजिशन में घुमायें।
	Choke open. चोक खुला है।	Move lever to CLOSED position unless the engine is warm. लीवर को बंद पोजिशन पर रखें, यदि इंजन गरम न हो।
	Engine switch OFF. इंजन स्विच बंद है।	Turn engine switch to ON position. इंजन स्विच को ऑन पोजिशन में घुमायें।
2. Check engine oil level. इंजन ऑयल स्तर जाँचें।	Engine oil level low. इंजन ऑयल कम है।	Fill with the recommended oil to the proper level. अनुशंसित ऑयल को फिलर की उपरी सतह तक भर दीजिये।
3. Check fuel पेट्रोल जाँचें।	Out of fuel पेट्रोल नहीं है।	Refuel. पेट्रोल भरें।
	Bad fuel : Engine stored without treating or draining petrol or refueled with bad petrol. गंदा पेट्रोल है : इंजन के भंडारण के वक्त बिना शोधन या बिना पेट्रोल खाली किए या गंदा पेट्रोल डाला है।	Drain fuel tank and carburetor. Refuel with fresh petrol. फ्यूल टैंक और कारबोरेटर से गंदा पेट्रोल निकालें। नया साफ पेट्रोल टैंक में डालें।
4. Remove and inspection spark plug. स्पार्क प्लग खोलकर जाँचें।	Spark plug faulty, fouled, or improperly gapped. स्पार्क प्लग खराब है या गैप ठीक नहीं है।	Gap or replace spark plug. गैप को ठीक करे या स्पार्क प्लग बदलें।
	Spark plug wet with fuel. स्पार्क प्लग ईंधन से गीला है।	Dry and reinstall spark plug. Start engine with throttle lever in MAX. position and choke lever in OPEN position. स्पार्क प्लग सुखा कर लगायें। थ्रोटल लीवर को मैक्स पोजिशन में और चोक लीवर को खुला (ओपन) पोजीशन में रख कर इंजन को चालू करें।
5. Fuel filter restricted carburetor malfunction, ignition malfunction, valve stuck, etc. फ्यूल फिल्टर में रूकावट से कारबोरेटर का न काम करना, इग्निशन में कमी, वाल्व खराब इत्यादि।	Replace or repair faulty components as necessary. खराब पुर्जों को ठीक करें या बदलें।	Take engine to an authorized Honda servicing dealer or refer to shop manual. इंजन को अधिकृत डीलर / सर्विस पॉइंट पर ले जाएँ।

TROUBLESHOOTING खराबी ठीक करना

ENGINE LACKS POWER इंजन में पॉवर नहीं है	POSSIBLE CAUSE क्या कारण है	CORRECTION ठीक करने के सुझाव
1. Check air filter. एयर फिल्टर जाँचें।	Filter element(s) restricted. फिल्टर एलिमेन्ट बंद।	Clean or replace filter element(s). एयर फिल्टर साफ करें या बदलें।
2. Check fuel पेट्रोल जाँचें।	Bad fuel : Engine stored without treating or draining petrol or refueled with bad petrol. गंदा पेट्रोल है : इंजन के भंडारण के वक्त बिना शोधन या बिना पेट्रोल खाली किए या गंदा पेट्रोल डाला है।	Drain fuel tank and carburetor. Refuel with fresh petrol. फ्यूल टैंक और कारबोरेटर से गंदा पेट्रोल निकालें। नया साफ पेट्रोल टैंक में डालें।
3. Fuel filter restricted carburetor malfunction, ignition malfunction, valve stuck, etc. फ्यूल फिल्टर में रूकावट से कारबोरेटर का न काम करना, इग्निशन में कमी, वाल्व खराब इत्यादि।	Replace or repair faulty components as necessary. खराब पुर्जों को ठीक करें या बदलें।	Take engine to an authorized Honda servicing dealer, or refer to shop manual इंजन को अधिकृत डीलर/सर्विस प्वाइन्ट पर लें जाएँ।

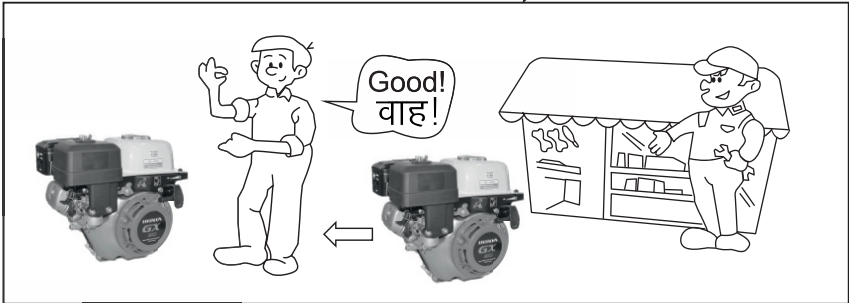

TECHNICAL INFORMATION तकनीकी जानकारी

Serial Number Location

क्रम संख्या स्थान

ENGINE NUMBER
इंजन क्रमांक

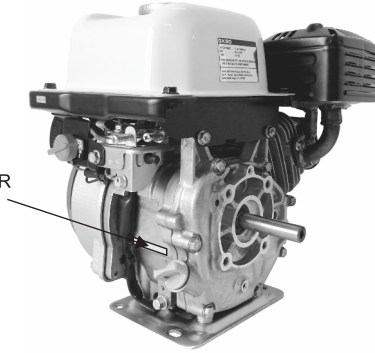

Specifications

विशिष्टताएं

Engine इंजन	Model मॉडल
	GX80 जी.एक्स. 80
Dimensions आयाम (L x W x H in mm) (लम्बाई x चौड़ाई x उंचाई मि.मी. में)	275 x 342 x 323
Dry Weight (in Kg) वजन (सूखा) (कि.ग्रा. में)	11.1
Maximum Speed (rpm) without load अधिकतम गति (आर.पी.एम) बिना लोड के	4000 ± 100
Rated Speed (rpm) with load रेटेड गति (आर.पी.एम) लोड के साथ	3600
Type इंजन का प्रकार	4 Stroke, Single Cylinder, Air Cooled, Horizontal Shaft, Overhead Valve 4 स्ट्रोक, सिंगल सिलिण्डर, एयर कूल्ड, हॉरिजॉन्टल शाफ्ट, ओवरहेड वॉल्व
Displacement (in cm ³) डिसप्लेसमेंट (सेमी ³)	79.7
Bore x Stroke (in mm) बोर X स्ट्रोक (मि.मी में)	Ø 46.0 x 48.0
Fuel Type फ्यूल प्रकार	Unleaded Petrol अनलेडेड (सीसारहित) पेट्रोल
Net Power (in accordance with SAE J1349*) नेट पावर (एस.ए.ई. जे1349 के अनुसार)	1.5 kw/3600 rpm (2.0 HP/3600 rpm)
Maximum Net Torque (in accordance with SAE J1349*) अधिकतम नेट टॉर्क (एस.ए.ई. जे1349 के अनुसार*)	4.5 Nm/2500 rpm (3.3 lbf-ft/2500 rpm)
Ignition System इग्निशन प्रणाली	Transistor type Magneto ignition ट्रान्ज़िस्टर टाईप मैग्नेटो इग्निशन

TECHNICAL INFORMATION तकनीकी जानकारी

Engine इंजन	Model मॉडल
	GX80 जी.एक्स. 80
Air Cleaner एयर क्लीनर	Dual Type - Foam and Paper ड्यूल प्रकार - फोम और पेपर
Fuel Tank Capacity (in Litres) फ्यूल टैंक क्षमता (लीटर में)	1.5
Lubricating Oil capacity (in Litres) इंजन ऑयल क्षमता (लीटर में)	0.36
P.T.O. Shaft rotation पी.टी.ओ. शाफ्ट रोटेशन	Counter clock-wise घड़ी की विपरीत दिशा में

* The power rating of the engine indicated in this document is the net power output tested on a production engine for the engine model and measured in accordance with SAE J1349 at 3,600 rpm (Net Power) and at 2,500 rpm (Max. Net Torque). Mass production engines may vary from this value.

इस दस्तावेज़ में दिया गया इस मॉडल के इंजन की रेटिंग उत्पादित इंजन पर परीक्षण करने पर आधारित है और एस.ए.ई. जे.1349 के अनुसार 3600 आर.पी.एम. (नेट पॉवर) पर और 2500 आर.पी.एम. (अधिकतम नेट टॉर्क) पर मापा गया है। बड़े पैमाने पर उत्पादित इंजन इस रेटिंग से भिन्न हो सकते हैं।

Actual power output for the engine installed in the final machine will vary depending on numerous factors, including the operating speed of the engine in application, environmental conditions, maintenance, and other variables.

अंतिम मशीन में स्थापित इंजन के लिए वास्तविक शक्ति, उत्पादन के संचालन की गति सहित कई कारकों पर निर्भर करता है जैसे कि इंजन का प्रयोग, पर्यावरण की स्थिति, इंजन का रखरखाव इत्यादि।

Note : Specifications are subject to change without prior notification.

ध्यान दें : विशिष्टताओं में बिना किसी पूर्व सूचना के परिवर्तन किये जा सकते हैं।

TECHNICAL INFORMATION तकनीकी जानकारी

Dimensional Drawings

आयामी चित्र (डायमेंशनल ड्रॉइंग)

All dimensions are in mm

सभी आयाम मि.मी. में हैं

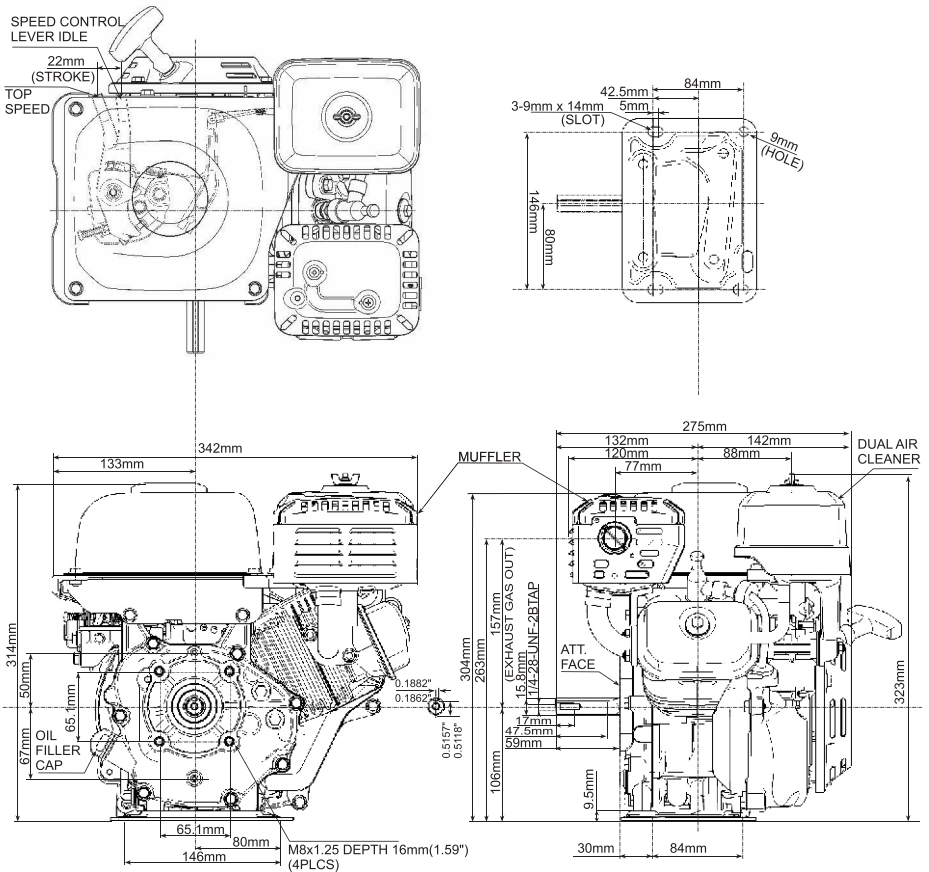

Performance Curve

परफोरमेंस कर्व

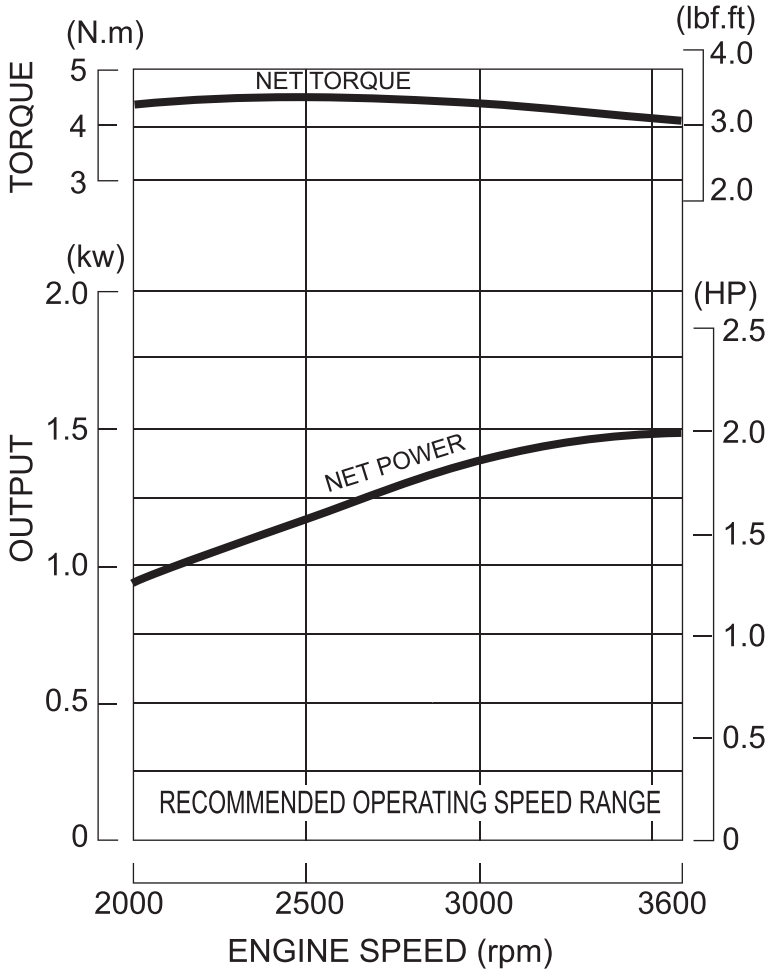

WARRANTY POLICY वारण्टी पॉलिसी

1. INTRODUCTION

Warranty is an assurance to the customer of a quality product. Honda warrants all its ENGINE free from any manufacturing defect. In the event of failure, any Honda authorised dealer will repair or replace, free of charge, any part of the set as per norms laid down by the company. The company's decision shall be final and binding.

प्रस्तावना

वारण्टी एक उत्कृष्ट उत्पाद के संबंध में उपभोक्ता को दिया जाने वाला एक आश्वासन है। होण्डा इस बात की वारण्टी देता है कि इसके सभी इंजन मॉडल किसी भी प्रकार की निर्माण संबंधी त्रुटि रहित है। अतः खराबी आने पर कम्पनी द्वारा रखे मान दण्डों के अनुसार, होण्डा का अधिकृत डीलर (डीलर के वर्कशॉप में) बगैर किसी मूल्य के इंजन के किसी भी हिस्से की मरम्मत करेगा या उसे बदल देगा। इस संबंध में कम्पनी का निर्णय अंतिम और मान्य होगा।

2. WARRANTY PERIOD

- Two years from the date of purchase for Non-Commercial use by customer.
- Two years from the date of purchase for Commercial / Rental use by customer.

वारण्टी अवधि

- ग्राहक द्वारा खरीद की तारीख से दो वर्ष तक अगर गैर वाणिज्यिक उपयोग के लिए इस्तेमाल हो तो।
- ग्राहक द्वारा खरीद की तारीख से दो वर्ष तक अगर वाणिज्यिक उपयोग अथवा किराये पर उपयोग के लिए इस्तेमाल हो तो।

3. WARRANTY OBLIGATION

- Repair or replacement of defective part(s), at any authorised dealer, free of charge, if found defective by reasons of defective material or poor workmanship.

वारण्टी अनुबन्ध

- किसी भी अधिकृत डीलर के पास बिना कोई मूल्य दिये खराब हिस्से (हिस्सों) की मरम्मत अथवा उनका बदलाव बशर्ते की यह दोष उपकरण की किसी खराब वस्तु की वजह से या घटिया कारीगरी की वजह से हो।

4. WARRANTY SERVICE

- To obtain warranty service the engine must be presented to any of authorised dealer service point at customer's risk and expense.

वारण्टी सेवा

- वारण्टी सेवा प्राप्त करने के लिए उपभोक्ता को अपने जोखिम और खर्च पर सम्पूर्ण इंजन को किसी भी अधिकृत डीलर/ सर्विस पॉइंट के पास ले जाना जरूरी है।

5. TERMS AND CONDITIONS

शर्तें

- a. To qualify for warranty, Honda engine must be set-up and serviced by an authorised Honda dealer.

वारण्टी योग्यता के लिए होण्डा इंजन होण्डा के अधिकृत डीलर द्वारा स्थापित, एवं सर्विस किया जाना चाहिए।

WARRANTY POLICY वारण्टी पॉलिसी

- b. Presentation of this warranty & free service coupon booklet.

इस वारण्टी और फ्री सर्विस कूपन बुकलेट की प्रस्तुति।

- c. Warranty does not include :

वारण्टी के अन्तर्गत शामिल नहीं है :

1. Normal / natural wear & tear and normal deterioration of paint or other appearances.

साधारण/प्राकृतिक घिसना और खराबी, समय के साथ पेन्ट की खराबी या दिखावट में अंतर।

2. Failures resulting from unauthorised modifications or repairs.

अवैध रूप से किये गये परिवर्तन या मरम्मत के परिणाम स्वरूप आयी खराबियाँ।

3. Failures resulting due to not availing of free service within the stipulated time.

निर्धारित समय के भीतर निःशुल्क सेवा का लाभ न उठाने के परिणामस्वरूप आयी खराबियाँ।

4. Rubber parts, Hardware items like Nuts & Bolts, Element Air Cleaner, Filters, Electrical Wires, Spark Plug, Gaskets, Starter Rope, Oil and Petrol.

रबड़ वाले पुर्जे, हार्डवेयर की वस्तुएं जैसे नट और बोल्ट, फिल्टर, बिजली की तारें, स्पार्क प्लग, गैस्कैट, स्टार्टर रोप, ऑयल और पेट्रोल।

5. Damages or failures resulting from misuse, operational faults, negligence, abnormal use, insufficient care, over-loading, accident or fire from external source, theft, chemical fall out, stone chipping, industrial pollution, transportation.

सेट के दुरुपयोग, परिचालन संबंधी दोष, असावधानी, असामान्य रूप से उपयोग करने, अपर्याप्त देखभाल करने, ओवर लोडिंग, किसी भी बाहरी स्रोत से आग लगने या दुर्घटना होने, चोरी, रसायन गिरना, पत्थर कतरण से, औद्योगिक प्रदूषण एवं परिवहन के परिणाम स्वरूप होने वाली क्षतियाँ या खराबियाँ।

6. Failures due to usage of non recommended or adulterated engine oil.

अनुपयुक्त या मिलावटी इंजन ऑयल के प्रयोग से आयी खराबी।

7. Normal phenomena such as noise and vibrations.

आम बातें जैसे आवाज और कंपन पैदा होना।

8. Incidental or consequential damages like inconvenience or commercial loss.

आनुषंगिक या परिणामी क्षतियाँ जैसे असुविधा होना, वाणिज्यिक हानि, समय की हानि एवं मानसिक पीड़ा आदि।

9. Any part or labour incurred in normal maintenance services.

सामान्य रख-रखाव सेवा में लगे लेबर चार्ज एवं पुर्जे।

10. Failures resulting from usage of non genuine spare part (s).

नकली स्पेयर पुर्जे के प्रयोग से उत्पन्न खराबियाँ।

Note : All disputes are subject to jurisdiction of Delhi court only.

ध्यान दें : सभी विवाद केवल दिल्ली न्यायालय के क्षेत्राधिकार के अधीन हैं।

INSTALLATION AND FREE SERVICES

संस्थापन और मुफ्त सेवा

1. PRE-DELIVERY INSPECTION (P.D.I.) वितरण पूर्व निरीक्षण (पी.डी.आई.)

- A pre delivery inspection is provided by Honda Authorised dealer so that you can enjoy longer trouble free ENGINE life.

होण्डा के डीलर द्वारा इंजन की संस्थापन पूर्व जाँच सेवा प्रदान की जाती है ताकि आप खराबी मुक्त इंजन का प्रयोग कर सकें ।

- P.D.I. coupon is attached herewith.

पी.डी.आई. कूपन इसके साथ संलग्न हैं ।

2. PERIODIC MAINTENANCE SERVICE आवर्ती रखरखाव सेवा

- To enhance trouble free Engine life, periodic maintenance must be carried out as per maintenance schedule given in the owner's manual.

इंजन के गड़बड़ी रहित चलते रहने के लिए ग्राहक पुस्तिका में दी गयी रखरखाव संबंधी समय-सारणी के मुताबिक सेट की आवर्ती रखरखाव जरूरी है ।

3. FREE SERVICE मुफ्त सेवा

- One free service coupon is attached.

एक मुफ्त सेवा कूपन संलग्न है ।

- Customer is requested to bring the Engine to any authorised dealer/ service point alongwith this booklet for availing free service.

उपभोक्ता से अनुरोध है कि वह मुफ्त सेवा प्राप्त करने हेतु इंजन को इस पुस्तिका सहित किसी अधिकृत डीलर/सर्विस पॉइंट के पास ले जाये ।

- Free service can be availed at any of the authorised dealer / service point.

किसी भी अधिकृत डीलर/सर्विस पॉइंट से मुफ्त सेवा प्राप्त की जा सकती है ।

- This offer is valid only for the free service as per the schedule given in the chart below.

यह भेंट केवल मुफ्त सर्विस के लिए निचे दिए समय-सारणी के अनुसार ही वैध होगी ।

Type of Service	Schedule* (* from date of P.D.I., whichever is earlier) समय सारणी* (* पी.डी.आई. की तिथि से या जो भी पहले हो)		Other Details अन्य विवरण
	Days दिन	Cum. operational hours संचयी परिचालन घंटे	
सेवा का प्रकार			Labour free but consumables chargeable to the customer
Service A सर्विस (ए)	180	100	लेबर चार्ज मुफ्त है परन्तु ऑयल एवं कन्स्यूमेबल चार्ज देय है ।

LIST OF AREA OFFICES एरिया ऑफिस एड्रेस की सूची

Honda India Power Products Limited होन्डा इंडिया पॉवर प्रोडक्ट्स लिमिटेड

AHMEDABAD अहमदाबाद

A-904, Siddhi Vinayak Tower,
B/H DCP Office, Off S.G. Highway, Makarba,
Ahmedabad - 380051, Gujarat.
Tel. : 079-48000730,9978912986
E-Mail : ao.ahm@hipp.co.in
ए-९०४, सिद्धि विनायक टॉवर,
डी.सी.पी. ऑफिस के पीछे,
ऑफ एस.जी. हाईवे, मकरबा,
अहमदाबाद - ३८००५१, गुजरात
फोन : ०७९-४८०००७३०, ९९७८९१२९८६
ई-मेल : ao.ahm@hipp.co.in

BENGALURU बेंगलुरु

'Sulus' D-07, 7th Floor, 1st Cross, J.C. Road,
Opposite Bengaluru Stock Exchange,
Bengaluru - 560027, Karnataka
Tel. : 080-22217152, 22217172
E-Mail : ao.blr@hipp.co.in
'सोलस' डी-०७, ७वीं मंजिल, पहला क्रॉस,
जे.सी. रोड, बेंगलुरु स्टॉक एक्सचेंज के सामने,
बेंगलुरु - ५६००२७, कर्नाटक
फोन : ०८०-२२२१७१५२, २२२१७१७२
ई-मेल : ao.blr@hipp.co.in

BHOPAL भोपाल

10, Sarnath Complex, 2nd Floor,
Opp. M.P Board Office,
Link Road No. 1, Shivaji Nagar,
Bhopal - 462016, Madhya Pradesh.
Tel. : 0755-4258515, 4258538
E-Mail : ao.bho@hipp.co.in
१०, सारनाथ कॉम्प्लेक्स, द्वितीय मंजिल,
एम.पी. बोर्ड ऑफिस के सामने,
लिंक रोड नं.१, शिवाजी नगर,
भोपाल - ४६२०१६, मध्य प्रदेश
फोन : ०७५५-४२५८५१५, ४२५८५३८
ई-मेल : ao.bho@hipp.co.in

BHUBANESWAR भुवनेश्वर

Plot No. 62 & 63, Ganganagar, Unit-6,
Bhubaneswar - 751001, Odisha.
Tel. : 0674-2397352, 2397477
E-Mail : ao.bhu@hipp.co.in
प्लॉट नंबर-६२ एंड ६३, गंगानगर, यूनिट -६,
भुवनेश्वर - ७५१००१, ओडिशा
फोन : ०६७४-२३९७३५२, २३९७४७७
ई-मेल : ao.bhu@hipp.co.in

CHANDIGARH चंडीगढ़

Metro Plaza City Market, 1st Floor,
SCO-27, Lohgarh Road, Zirakpur,
Dist. SAS Nagar - 146003, Punjab
Tel. : 01762-531109
E-Mail : ao.chd@hipp.co.in
मेट्रो प्लाजा सीटी मार्केट, पहली मंजिल,
एस सी ओ - २७, लोहगढ़ रोड, जिरकपुर,
जि. एस ए एस नगर - १४००६०३, पंजाब
फोन : ०१७६२-५३११०६
ई-मेल : ao.chd@hipp.co.in

CHENNAI चैन्नई

1st Floor of Old No.79, New No.13,
Coundamani Flats, Bhaskar Colony,
Virugambakkam,
Chennai - 600092, Tamil Nadu
Tel. : 044-23767091, 23767092
E-Mail : ao.mad@hipp.co.in
पुरानी संख्या ७९, नयी संख्या १३ की पहली मंजिल,
कौन्दामनी फ्लैट्स, भास्कर कॉलोनी,
विरुगम्बक्कम, चैन्नई - ६०००९२, तमिलनाडु
फोन : ०४४-२३७६७०९१, २३७६७०९२
ई-मेल : ao.mad@hipp.co.in

COCHIN कोचिन

Door No. 44/2214 D3, 2nd Floor,
Holy Tuesday Shopping Mall, Kaloor,
Kochi - 682017, Kerala.
Tel. : 0484-2537753, 2537763
E-Mail : ao.coch@hipp.co.in
दरवाजा नं. ४४/२२१४ डी३, द्वितीय मंजिल,
होली ट्यूजडे शॉपिंग मॉल,
कल्लूर, कोचि - ६८२०१७, केरल
फोन : ०४८४-२५३७७५३, २५३७७६३
ई-मेल : ao.coch@hipp.co.in

DELHI दिल्ली

Plot No. 5, Sector - 41, Kasna,
Greater Noida Industrial Development
Area, Distt. Gautam Budh Nagar - 201310,
Uttar Pradesh.
Tel. : 0120-2590244
E-Mail : ao.del@hipp.co.in
प्लॉट नं.५, सेक्टर-४१, कासना,
ग्रेटर नोएडा इंडस्ट्रीयल डेवलपमेंट एरिया,
जि. गौतम बुद्ध नगर - २०१३१०, उत्तर प्रदेश
फोन : ०१२०-२५९०२४४
ई-मेल : ao.de@hipp.co.in

LIST OF AREA OFFICES एरिया ऑफिस एड्रेस की सूची

GUWAHATI गुवाहाटी

Space no.- 306-307, 3rd.Floor,
Silver Oak Plaza, Near Sarusajai
Stadium, Lohra, NH-37,
Guwahati 781034, Assam
Tel. : 0361-2525629, 2450595
E-Mail : ao.guw@hipp.co.in
स्थान संख्या— 306—307, तीसरी मंजिल,
सिल्वर ओक प्लाजा, सरुसजाई स्टेडियम
के पास, लोखरा, एनएच—37,
गुवाहाटी 781034, असम
फोन : ०३६१—२५२५६२९, २४५०५९५
ई—मेल : ao.guw@hipp.co.in

HYDERABAD हैदराबाद

Plot No.48, 2nd Floor,
Above Indian Overseas Bank,
West Marredpally,Secunderabad,
Telangana – 500026.
Tel. : 040-27803449, 27803450
E-Mail : ao.hyd@hipp.co.in
प्लॉट नंबर 48, दूसरी मंजिल,
इंडियन ओवरसीज बैंक के ऊपर,
वेस्ट मरेडपल्ली, सिकंदराबाद,
तेलंगाना — 500026
फोन : ०४०—२७८०३४४९ / २७८०३४५०
ई—मेल : ao.hyd@hipp.co.in

JAMMU जम्मू

Plot No. 50, Yard No.6, Near SRTC Yard,
Transport Nagar, Narwal,
Jammu - 180006, J & K (UT)
Tel. : 0191-3511620
E-Mail : ao.jmu@hipp.co.in
प्लॉट नं. ५०, यार्ड नं. ६
नजदीक एस.आर.टी.सी. यार्ड,
ट्रांसपोर्ट नगर, नरवाल, जम्मू — १८०००६,
जे एण्ड के (केंद्र शासित प्रदेश)
फोन : ०१९१—३५११६२०
ई—मेल : ao.jmu@hipp.co.in

KOLKATA कोलकाता

15th Floor, Unit No 1503, Ergo
Tower, Salt Lake, Sector - 5,
Kolkata - 700091, West Bengal
Tel. : 033-48080030
E-Mail : ao.cal@hipp.co.in
१५ वीं मंजिल, यूनिट नंबर १५०३, एर्गो
टॉवर, साल्ट लेक, सेक्टर — ५,
कोलकाता — ७०००९१, पश्चिम बंगाल
फोन : ०३३—४८०८००३०
ई—मेल : ao.cal@hipp.co.in

LUCKNOW लखनऊ

80,Chandralok Colony, Aliganj,
Lucknow - 226204, Uttar Pradesh
Tel. : 0522-420076
E-Mail : ao.luk@hipp.co.in
८०, चंद्रलोक कॉलोनी, अलीगंज,
लखनऊ — २२६०२४, उत्तर प्रदेश
फोन : ०५२२—४२००७६
ई—मेल : ao.luk@hipp.co.in

MUMBAI मुंबई

A-212, 2nd Floor, Sagar Tech Plaza,
Sakinaka, Andheri (E),
Mumbai - 400072, Maharashtra.
Tel. : 022-28511342, 28513874
E-Mail : ao.mum@hipp.co.in
ए—२१२, द्वितीय मंजिल, सागर टेक प्लाजा,
साकीनाका, अन्धेरी (पूर्व),
मुंबई — ४०००७२, महाराष्ट्र
फोन : ०२२—२८५११३४२, २८५१३८७४
ई—मेल : ao.mum@hipp.co.in

RANCHI राँची

Raghav Kunj, Lake Road, Opposite
Goyal Sanitary, Near Kishoreganj Chowk,
Ranchi, Jharkhand-834001
Tel. : 0651-2214230
E-Mail : ao.ranchi@hipp.co.in
राघव कुंज, लेक रोड, गoyal सैनितरी के सामने,
किशोरगंज चौक के पास,
राँची — ८३४००१, झारखण्ड
फोन : ०६५१—२२१४२३०
ई—मेल : ao.ranchi@hipp.co.in

HEAD OFFICE मुख्य कार्यालय

Plot No. 5, Sector - 41, Kasna, Greater Noida Industrial Development Area, Distt. Gautam Budh Nagar - 201310, Uttar Pradesh.

Tel. : 0120-2590244

E-mail : ho.mktg@hipp.co.in

प्लॉट नं.५, सैक्टर—४१, कासना, ग्रेटर नोएडा इंडस्ट्रीयल डेवलपमेंट एरिया, जि. गौतम बुद्ध नगर — २०१३१०, उत्तर प्रदेश

फोन : ०१२०—२५९०२४४

ई—मेल : ho.mktg@hipp.co.in

Pro Honda
Genuine Lubes & Chemicals

Fully Synthetic Engine Oil

4 STROKE

Honda developed PRO HONDA to maximize performance of every Honda engine.

Enhances Performance

Ensures Longer Engine Life

Meeting International Quality Standards

Available in
20 L
1.2 L
600 ml
350 ml

Best fit for your Power Products and Outboard motors

GENERATOR WATER PUMP LAWN MOWER BRUSH CUTTER TILLER ENGINE OUTBOARD MOTOR

Disposal

To protect the environment, do not dispose off the used engine, engine oil, etc. carelessly by leaving them in the waste. Observe the local laws or regulations or consult your authorized Honda dealer to dispose off these parts.

Please dispose off used engine oil in a manner that is compatible with the environment. We suggest you take it in a sealed container to your local service station for reclamation. Do not throw it in the trash or pour it on the ground.

निपटान

पर्यावरण की सुरक्षा के लिए प्रयुक्त इंजन, इंजन ऑयल आदि को लापरवाही से अपशिष्ट में छोड़कर उनका निपटान न करें। इनका निपटान करने के लिए स्थानीय कानूनों व नियमों का निरीक्षण करें या अपने अधिकृत होण्डा डीलर से परामर्श करें।

कृपया इस्तेमाल किए गए इंजन ऑयल को ऐसे तरीके से निपटान करें जो पर्यावरण के अनुकूल हो। हम आपको सुझाव देते हैं कि आप इसे सील बंद कंटेनर में संशोधन के लिए अपने स्थानिय सर्विस स्टेशन पर ले जाएं। इसे कचरे में न फेंके और न ही जमीन पर बहायें।

HONDA



Honda India Power Products Limited

Regd. Off.: 409, DLF Tower B,
Jasola Commercial Complex,
New Delhi -110 025.

E-mail : ho.mktg@hipp.co.in

Website : www.hondaindiapower.com

To access information about
Operations, Maintenance &
Troubleshooting, please visit:
www.hppsv.com/IND/ or scan



4MZCJD05
00X4M-ZCJ-D051

© Honda India Power Products Ltd. 2026

Ⓟ XXX.XXXX.XX

Printed in XXXXX