

Heggenschaarhulpstuk SSHH

Handleiding

Originele instructies

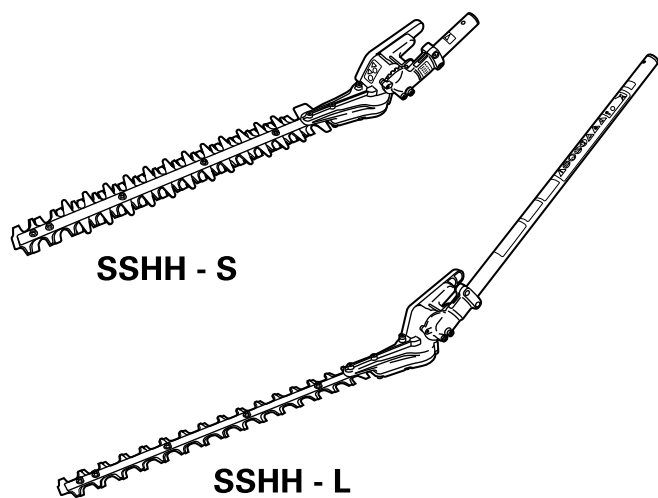

Voor een veilig gebruik van het heggen- schaarhulpstuk

- Lees deze handleiding en de handleiding bij de aandrijfeenheid (afzonderlijk verkrijgbaar) en zorg ervoor dat u de inhoud ervan goed begrijpt alvorens u de heggen-schaar gaat gebruiken.
- Wanneer u niet over een handleiding van de aandrijfeenheid beschikt, dient u er een te kopen bij uw dealer.
- Bewaar deze handleiding en de handleiding van de aandrijfeenheid zorgvuldig op een vlot bereikbare plaats

Inhoud

Belangrijke informatie	2
1. Veiligheid	4
1.1 Waarschuwingen	4
1.2 Algemene voorzorgsmaatregelen	7
1.3 Veiligheidsinrichtingen en afscherming	14
1.4 Beschermingsuitrusting	15
1.5 Geluid	15
1.6 Trilling	15
2. Overzicht	16
2.1 Namen van onderdelen en hun functies	16
2.2 Technische gegevens	17
2.3 Bijgeleverde items	17
2.4 Plaats van modelcode en serienr.	18
2.5 Verbruiksartikelen	18
3. Installatie en afstelling	19
3.1 Installatiemethode	19
3.3 Instellen van de snoeimeshoek	22
4. Bediening	23
4.1 Transportmethode	23
4.2 Controle vóór gebruik	25
4.3 Starten en stoppen	26
4.4 Beschrijving van snoeitechnieken	27
4.5 Voorzorgsmaatregelen voor bediening	27
4.6 Gebruiksvoorbeelden	28
4.7 Ingrepen na gebruik	29
5. Onderhoud	30
5.1 Smeren	30
5.2 Onderhoud van snoeimes	32
6. Opbergen	33
7. Afvalverwijdering	35
8. Verhelpen van storingen	36
9. Service	37
10. Technische gegevens	38
CE-conformiteitsverklaring (Geldt enkel voor Europa)	40

Belangrijke informatie

Bestemming

Dit product (verder "hulpstuk" genoemd) werd ontworpen voor installatie op de (afzonderlijk te kopen) aandrijfeenheid voor het snoeien van hagen. De heggenschaar is bevestigd aan de door ons goedgekeurde aandrijfeenheid.

Gebruik de heggenschaar voor geen enkel ander doel en op geen enkele andere wijze.

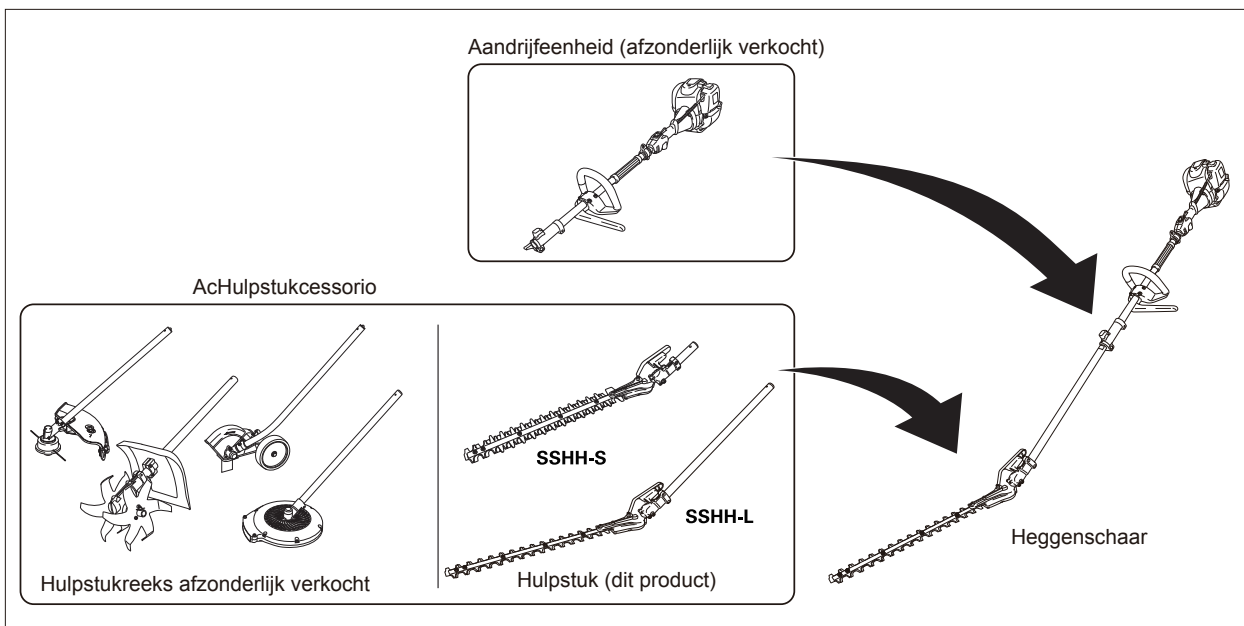

Algemeen

- Voor meer informatie over het behandelen van de aandrijfeenheid verwijzen wij u naar de handleiding bij de aandrijfeenheid.
- Bij het gebruiken van de heggenschaar dient u al de veiligheidsregels, -normen en -voorschriften na te leven die gelden in het land of de streek waar de heggenschaar wordt gebruikt.
Deze heggenschaar werd ontworpen en geproduceerd volgens de normen en voorschriften die gelden in het land van aankoop, in de veronderstelling dat het gebruik beperkt blijft tot het land van aankoop. Hij voldoet niet aan normen en voorschriften van andere landen. De heggenschaar mag niet worden geëxporteerd naar of doorverkocht in andere landen aangezien de talen verschillen.
- Lees deze handleiding en de handleiding bij de aandrijfeenheid grondig door alvorens de machine te gebruiken, en zorg ervoor dat u de inhoud goed begrijpt. Personen die de inhoud van deze handleiding niet begrijpen, mogen deze heggenschaar niet gebruiken.
- Voer geen andere handelingen uit dan de in deze handleiding en in de handleiding van de aandrijfeenheid beschreven handelingen.

Belangrijke waarschuwingen om veilig te werken

- NIKKARI Co., Ltd. (hierna NIKKARI genoemd) kan niet alle risico's die het gebruik van de heggenschaar inhouden voorzien. Daarom dient u ook algemene, niet in deze handleiding en de handleiding van de aandrijfeenheid vermelde veiligheidsregels na te leven om ongevallen bij het gebruik van de heggenschaar te voorkomen.
- De heggenschaar is een snelwerkende snoeimachine met een zeer grote reikwijdte. Om het risico van lichamelijke letsels te verkleinen, moeten er speciale veiligheidsmaatregelen worden genomen. Wanneer ze achteloos en verkeerd wordt gebruikt, kunnen handen of andere lichaamsdelen in contact komen met het snoeimess, wat tot ernstige letsels kan leiden, zoals geamputeerde vingers of handen of zelfs dodelijke letsels.

Belangrijke waarschuwingen voor handleiding

- Deze handleiding is gebonden aan het auteursrecht en al de rechten erop zijn voorbehouden. Deze handleiding mag noch geheel noch gedeeltelijk worden gekopieerd, vertaald of gereproduceerd naar om het even welk elektronisch medium of machinaal leesbaar medium zonder de voorafgaande schriftelijke toestemming van NIKKARI.
- De inhoud van deze handleiding en van de handleiding van de aandrijfeenheid kan worden gewijzigd zonder voorafgaande kennisgeving.
- Illustraties of afbeeldingen in deze handleiding kunnen gedeeltelijk verschillen van uw heggenschaar.
- In geval u deze heggenschaar leent of huurt, zorg er dan voor dat u de inhoud van deze handleiding en de handleiding van de aandrijfeenheid hebt gelezen en begrepen alvorens met de machine te werken. Zorg ervoor dat u deze handleiding en de handleiding van de aandrijfeenheid waar het hulpstuk op wordt gemonteerd aan de klant bezorgt.
- Wanneer deze handleiding of de handleiding van de aandrijfeenheid verloren of beschadigd raakt, bestel dan onmiddellijk een nieuwe bij uw dealer.
- Eventuele vragen over de beschrijvingen in deze handleiding of de handleiding van de aandrijfeenheid kunt u stellen aan de dealer.

1. Veiligheid





1.1 Waarschuwingen

Volg de instructies van deze handleiding voor een correct gebruik van de heggenschaar. Er werden waarschuwingslabels bevestigd op plaatsen waar potentiële risico's heersen of in de omtrek. De waarschuwingslabels in deze handleiding werden gecategoriseerd op basis van de risicograad zoals aangegeven in de onderstaande tabel.



1.1.1 Beschrijving van waarschuwing

De waarschuwingstermen in deze handleiding werden gecategoriseerd zoals hieronder staat aangegeven. Wanneer de waarschuwing voor iedere waarschuwingsterm wordt genegeerd, kan dat leiden tot ernstige of dodelijke lichamelijke letsels.

■ Betekenis van de waarschuwingstermen

 GEVAAR	Wijst op een onmiddellijke gevaarlijke situatie die, indien niet vermeden, zal resulteren in dodelijke of ernstige lichamelijke letsels.
 WAARSCHUWING	Wijst op een potentieel gevaarlijke situatie die, indien niet vermeden, zou kunnen resulteren in dodelijke of ernstige lichamelijke letsels.
 VOORZICHTIG	Wijst op een potentieel gevaarlijke situatie die, indien niet vermeden, zou kunnen resulteren in lichte of gematigde lichamelijke letsels.
 Opmerking	Staat voor belangrijke of nuttige informatie.

■ Betekenis van symbolen

	Waarschuwingsteken	Geeft aan dat er een gevaarlijke situatie kan ontstaan door het negeren van de instructies. Het betreffende risico wordt grafisch voorgesteld binnenin het symbool.
	Verbodsteken	Geeft aan dat een bepaalde gevaarlijke handeling verboden is. De betreffende handelingen worden grafisch voorgesteld binnenin het symbool.
	Gebodsteken	Wijst op verplichte handelingen. De betreffende verplichte handelingen worden grafisch voorgesteld binnenin het symbool. Deze handeling is verplicht om gevaar te voorkomen.

1.1.2 Waarschuwingslabels

■ Behandelingswaarschuwingen

- (a) De heggenschaar werd voorzien van waarschuwingslabels met belangrijke waarschuwingen. Zorg ervoor dat u de betekenis van de waarschuwingslabels perfect begrijpt en werk in een veilige omgeving zonder ongevallen of storingen.
- (b) Gebruik de heggenschaar pas wanneer u de betekenis van de waarschuwingslabels goed begrijpt. Als u de betekenis van een of meer waarschuwingslabels niet goed begrijpt, neem dan contact op met uw dealer.
- (c) Zorg ervoor dat u de waarschuwingslabels en waarschuwingsboodschappen in de handleiding altijd naleeft bij het gebruik van de heggenschaar.
- (d) Verwijder of beschadig de waarschuwingslabels niet. Reinig de waarschuwingslabels ook niet met oplosmiddel.
- (e) Overschilder de waarschuwingslabels niet wanneer u de heggenschaar herschildert.
- (f) Wanneer de waarschuwingslabels onleesbaar, beschadigd of verloren raken, dient u nieuwe labels te kopen bij de dealer, en ze te bevestigen in overeenstemming met het hoofdstuk “■ Bevestigingsplaats en waarschuwingslabels”.

■ Bevestigingsplaats en waarschuwingslabels

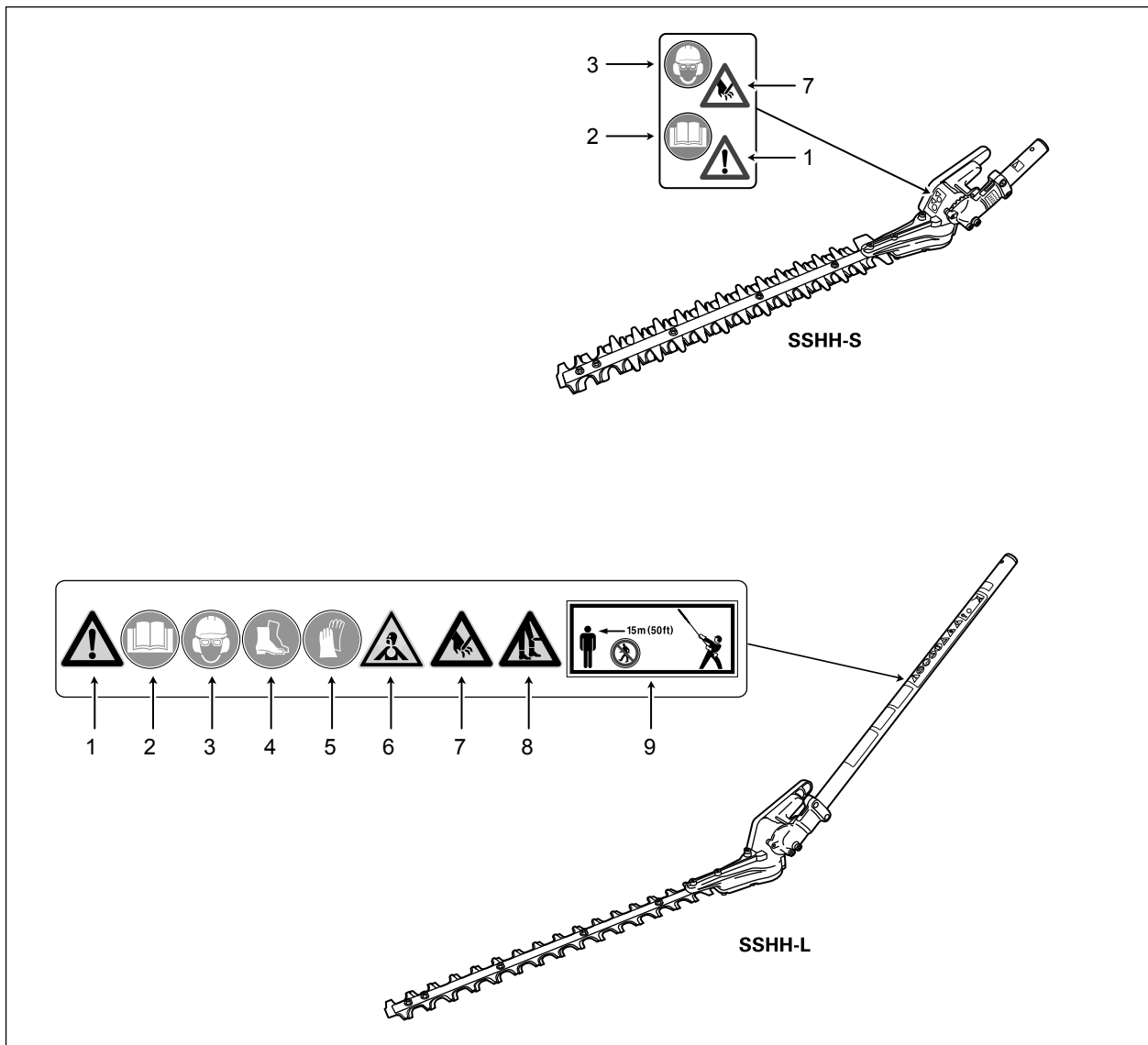





1	Controleer de juiste waarschuwingslabels zorgvuldig en leef ze na.
2	Zorg ervoor dat u de handleiding leest en dat u alles wat er in staat begrijpt vóór gebruik.
3	Draag individuele beschermingsmiddelen voor ogen, oren en hoofd tijdens het gebruik.
4	Draag veiligheidsschoenen tijdens het gebruik.
5	Draag handschoenen tijdens het gebruik.
6	De uitlaatgassen bevatten koolmonoxide, wat de gezondheid kan schaden. Niet gebruiken in een slecht geventileerde ruimte.
7	Snoeimess is uitermate scherp. Wanneer handen of voeten, enz. in contact komen met het snoeimess, kan dat resulteren in ernstige letsels, zoals geamputeerde vingers of voeten, of zelfs dodelijke letsels.
8	Snoeimess is uitermate scherp. Wanneer handen of voeten, enz. in contact komen met het snoeimess, kan dat resulteren in ernstige letsels, zoals geamputeerde vingers of voeten, of zelfs dodelijke letsels.
9	Houd personen en dieren buiten het gebied in een straal van 15 meter rondom de heggenschaar tijdens het gebruik.

1.2 Algemene voorzorgsmaatregelen

1.2.1 Globale voorzorgen

Tijdens het gebruik van de heggenschaar dient u de voorzorgsmaatregelen van de handleiding van de aandrijfeenheid in acht te nemen naast de volgende voorzorgsmaatregelen.

⚠ GEVAAR	
	<p>Gebruik de heggenschaar niet wanneer u vermoeid bent of onder de invloed van alcohol of andere verdoovende middelen.</p> <p>* U zult verstrooid zijn of niet in staat de heggenschaar naar behoren te gebruiken, met ernstige ongevallen tot gevolg.</p>
	<p>Zorg ervoor dat u de knopbout aan de verbinding tussen de aandrijfeenheid en de verlengbuis stevig aandraait bij het installeren van het hulpstuk.</p> <p>* Het hulpstuk zal loskomen en een ernstig ongeval veroorzaken.</p>
⚠ WAARSCHUWING	
	<p>Gebruik de heggenschaar voor geen enkel ander doel dan voor het snoeien van hagen of zoals getoond in de gebruiksvoorbeelden (4.6).</p> <p>* Anders kan ze onverwachte letsels veroorzaken en beschadigd raken.</p>
	<p>Sta minderjarigen niet toe met de heggenschaar te werken.</p> <p>* Dat kan resulteren in ernstige ongevallen.</p>
	<p>Breng geen wijzigingen aan aan de heggenschaar.</p> <p>* Dat kan de prestaties beïnvloeden en tot ernstige ongevallen leiden.</p>
	<p>Installeer geen hulpstuk op de aandrijfeenheid dat niet door ons werd goedgekeurd.</p> <p>* Het hulpstuk zou los kunnen komen tijdens het gebruik, en een ernstig ongeval kunnen veroorzaken.</p>
	<p>Verwijder de veiligheidsinrichtingen nooit.</p> <p>* Dat kan leiden tot ernstige ongevallen ten gevolge van een afname van de veiligheid.</p>
	<p>Raak het snoeimes niet aan tijdens de werking.</p> <p>* Dat kan letsels veroorzaken.</p>
	<p>Wanneer u de heggenschaar verhuurt of uitleent aan derden, dient u de handleiding en hulpstukken bij te voegen</p> <p>* Bij een verkeerd gebruik kunnen er ernstige ongevallen gebeuren.</p>

1.2.2 Individuele beschermingsuitrusting

⚠ WAARSCHUWING



Draag een helm wanneer u de heggenschaar vervoert.

* Anders kunt u hoofdletsels oplopen.

Draag een gepaste persoonlijke beschermingsuitrusting tijdens het gebruik van de heggenschaar.

* Anders kunt u letsels oplopen.

Draag een beschermbril bij het gebruiken van de heggenschaar. Het is raadzaam ook een gelaatsscherm te dragen.

* Zonder gelaatsscherm of oogbescherming kunt u oogletsels oplopen ten gevolge van rondvliegende houtsplinters.

Draag oorbeschermers wanneer u de heggenschaar gebruikt.

* Het geluid van de motor kan gehoorschade veroorzaken.

1.2.3 Voorzorgsmaatregelen voor gebruik

⚠ GEVAAR



Houd kinderen of dieren buiten het werkbereik van de heggenschaar (straal van 15m).

* Dat kan resulteren in ernstige ongevallen.

Gebruik de heggenschaar niet in de buurt van elektriciteitskabels.

* Anders zult u een elektrische schok krijgen.



Zorg ervoor dat de heggenschaar normaal wordt gebruikt en vergewis u ervan dat er geen onderdeel ontbreekt of dat de machine nergens barsten vertoont alvorens te beginnen werken.

Controleer in het bijzonder op loszittende verbindingen, schroeven en moeren, en brandstoflekken.

* Anders zullen er ernstige ongevallen gebeuren.

Voor u begint te werken of wanneer u met de heggenschaar een hard voorwerp hebt geraakt, zoals een steen, ga dan na of de knopbout van de aandrijfeenheidverbinding niet los is gekomen.

* Anders zou het hulpstuk af kunnen vallen.

Zorg ervoor dat de knop in de voorgeschreven positie wordt gedraaid bij het installeren van de heggenschaar.

* Het hulpstuk zou los kunnen komen.

⚠ WAARSCHUWING



Controleer de toestand van het snoeimes en de montageschroeven voor/na het snoeien.

- * Wanneer het snoeimes barsten vertoont of los staat, kan het snoeimes afbreken en de rondvliegende stukken van het mes kunnen personen raken of het hulpstuk zou kunnen vallen.

In geval van een obstakel (draden, enz.) in de buurt van de te snoeien haag dat niet kan worden verwijderd, moet u er bij het snoeien op letten dat het snoeimes niet in contact komt met het betreffende obstakel.

- * Anders kan een persoon vallen door de impact en in contact komen met het snoeimes, met ernstige letsels tot gevolg. Of rondvliegende stukken van obstakels kunnen in uw ogen terechtkomen, met ernstige letsels zoals gezichtsverlies tot gevolg.

⚠ VOORZICHTIG



Wanneer het snoeimes bot of beschadigd is, mag u de heggenschaar niet gebruiken.

Dat kan de heggenschaar beschadigen door overbelasting.



Wanneer u in de buurt van een wagen of een gebouw werkt, moet u de dingen er rondom uit de buurt van het werkgebied houden.

Bedek de onverplaatsbare voorwerpen met stevige platen of werk niet in die zone.

- * Wanneer de machine wordt gebruikt in de buurt van wagens en gebouwen, kunnen rondvliegende stenen, enz. schade veroorzaken.

Controleer het werkgebied op eventuele obstakels (lege blikjes, draden, keien, linten, enz.). Verwijder eventuele aangetroffen obstakels alvorens te werken met de heggenschaar.

- * Rondvliegende stukken van het beschadigde mes, enz. kunnen lichamelijke letsels veroorzaken.
Vreemde voorwerpen zoals draden en linten kunnen in het mes verstrikt raken en het snoeimes of tandwielen beschadigen.

1.2.4 Voorzorgen bij het starten

⚠ GEVAAR



De heggenschaar moet worden gestart op een slipvrije en stevige ondergrond.

- * Anders zult u vallen en ernstige letsels oplopen.

⚠ WAARSCHUWING



De heggenschaar moet worden gestart of bediend door één persoon.

- * Als ze wordt bediend door meer dan één persoon zou ze mishandeld kunnen worden en zou ze in contact kunnen komen met een persoon of voorwerpen, wat tot een ongeval kan leiden.

⚠ VOORZICHTIG



Zorg ervoor dat het mes bij het starten van de heggenschaar geen grond of obstakels raakt.

- * Anders zou u kunnen vallen en ernstig verwond raken door contact met het snoeimes. Het kan leiden tot uiteenspattende onderdelen, met ernstige letsels zoals gezichtsverlies tot gevolg.

1.2.5 Voorzorgsmaatregelen voor gebruik

⚠ GEVAAR



Gebruik de heggenschaar nooit wanneer u niet stevig met beide voeten op de grond staat, zoals op een ladder, een boom of gelijk welke andere onveilig steun.

- * U zult van de steun afvallen, de heggenschaar laten vallen of in contact komen met het mes door een verkeerde behandeling en een ongeval veroorzaken.



Breng tijdens het snoeien een bord aan met de tekst NIET BETREDEN op een opvallende plaats om te voorkomen dat derden het werkgebied dichter dan 15m benaderen.

- * Anders kunnen er ernstige ongevallen gebeuren.

⚠ WAARSCHUWING



Gebruik de heggenschaar niet in een besloten ruimte.

- * Uitlaatgassen zijn slecht voor de gezondheid.

Gebruik de heggenschaar niet bij slecht zicht, zoals na zonsondergang of voor zonsopgang.

- * Dat kan leiden tot ongevallen zoals contact met bepaalde voorwerpen of vallen.

Gebruik de heggenschaar niet te lang aan één stuk door.

- * Wanneer ze te lang aan één stuk door wordt gebruikt, kunnen de trillingen het wittevingersyndroom veroorzaken.

Gebruik de heggenschaar nooit met één hand.

- * U zou de heggenschaar immers kunnen laten vallen of in contact kunnen komen met het snoeimes door een verkeerde behandeling, met een ongeval tot gevolg.

Wanneer het snoeimes begint te bewegen wanneer de motor in leegloop draait, mag u de heggenschaar niet gebruiken.

- * Anders kunnen er ernstige ongevallen gebeuren.



Concentreer u op het werk tijdens het snoeien en ga niet staan praten.

Wanneer u genoodzaakt bent ander werk te doen, dient u eerst de motor stil te zetten.

- * Wanneer hij zich niet op het snoeien van de haag concentreert, kan de gebruiker onverwacht gewond raken ten gevolge van een gebrek aan concentratie.

Las regelmatig een rustpauze in bij snoeiwerk boven het hoofd.

- * Wanneer u de heggenschaar langdurig gebruikt, worden uw armen moe waardoor u de heggenschaar niet langer veilig kunt vasthouden, wat tot ongevallen kan leiden, bijvoorbeeld omdat u de heggenschaar laat vallen.

⚠ WAARSCHUWING



Bij het snoeien van een haag waar u niet bovenuit kunt kijken, dient u regelmatig te controleren of er zich geen personen, dieren of voorwerpen achter de haag bevinden.

* Wanneer u dit niet regelmatig controleert, kan de heggenschaar in contact komen met een persoon of hindernis, met ongevallen tot gevolg.

Verwijder obstakels en kijk uit waar u stapt tijdens het gebruik van de heggenschaar.

* Als de ondergrond onveilig is, kunnen er ongevallen gebeuren ten gevolge van struikelen of vallen.

Wanneer u zich omdraait of van houding verandert, dient u dat traag te doen om te voorkomen dat het snoeimes in contact zou komen met personen of voorwerpen in de omgeving.

* Anders kunt u letsels veroorzaken door contact van het snoeimes met de personen in de omgeving of schade aan het snoeimes door contact van het snoeimes met dingen in de omgeving.

1.2.6 Voorzorgen voor onderhoud

⚠ WAARSCHUWING



Vóór het uitvoeren van onderhoud, reparaties of reinigingen dient u de motor stil te zetten en het hulpstuk van de aandrijfeenheid te verwijderen.

* Als de motor start tijdens het werk, kunnen uw handen of vingers worden verwond door de bewegende onderdelen of door het snoeimes.

Voer geen andere onderhouds- of herstellingsingrepen uit dan die beschreven in de handleiding. Raadpleeg de dealer.

* Anders kunnen er ongelukken gebeuren.

Alvorens het snoeimes af te stellen, dient u de motor stil te zetten en het hulpstuk van de aandrijfeenheid te verwijderen.

* Anders kunnen uw handen of vingers worden verwond door het snoeimes.

⚠ VOORZICHTIG



Draag altijd handschoenen voor het behandelen van het snoeimes.

* Als u de snijrand van het snoeimes of de tip van het scherpe mes raakt, kunnen uw handen of vingers worden verwond.

Gebruik het voorgeschreven vet.

* Anders kan het hulpstuk beschadigd raken.

1.2.7 Voorzorgen voor het verhelpen van storingen

⚠ GEVAAR



Voor het verhelpen van storingen dient u het product uit het hulpstuk en de aandrijfeenheid te verwijderen.

* Als de motor start tijdens het werk, kunnen uw handen of vingers worden verwond door de bewegende onderdelen of door het snoeimes.

1.2.8 Voorzorgen voor transport

⚠ WAARSCHUWING



Vervoer de heggenschaar nooit met een fiets of een motorfiets.

* Anders zou de heggenschaar kunnen vallen, met letsels of schade aan de heggenschaar tot gevolg.



Draag voor het transporteren van de heggenschaar geschikte kleding en een persoonlijke beschermingsuitrusting.

* Anders kan ze letsels veroorzaken.

Alvorens u de heggenschaar vervoert, moet u de motor stilzetten en wachten tot het snoeimes stilstaat.

* Anders zouden uw lichaam, handen of vingers verwond kunnen raken of voorwerpen zouden beschadigd kunnen worden door contact met het mes.

Bevestig de heggenschaar aan een harnas of houd de asbuis in evenwicht voor het transporteren.

* Anders zou de heggenschaar kunnen vallen, met letsels of schade aan de heggenschaar tot gevolg.

Verwijder obstakels en kijk uit waar u stapt tijdens het transporteren van de heggenschaar.

* Als de ondergrond onveilig is, kunnen er ongevallen gebeuren ten gevolge van struikelen of vallen.

Alvorens de heggenschaar te vervoeren in de laadbak van een truck, enz., dient u het hulpstuk te verwijderen van de aandrijfeenheid, de beschermer over het snoeimes te schuiven en vervolgens het hulpstuk te bevestigen zodat het niet kan bewegen.

* Anders zou het hulpstuk van de truck kunnen vallen, met letsels of schade aan de heggenschaar tot gevolg.

1.2.9 Voorzorgen voor het opbergen

⚠ WAARSCHUWING



Wanneer u het hulpstuk opbergt met de haak van de buiskap bevestigd aan de buis, enz., mag u niet trekken of draaien aan het hulpstuk.

Of, bevestig het aan de vaste stang die voldoende sterk is.

* Anders zal het vallen en ernstige letsels veroorzaken.

⚠ VOORZICHTIG



Breng de afscherming aan op het snoeimes alvorens het hulpstuk op te bergen.

* Anders kunnen er letsels worden veroorzaakt door contact met het snoeimes, of ernstige verwondingen door contact met een afvallend of neervallend hulpstuk.

Berg het hulpstuk op een plaats buiten het bereik van kinderen of dieren.

* Anders kunnen er letsels worden veroorzaakt door contact met het snoeimes, of ernstige verwondingen door contact met een afvallend of neervallend hulpstuk.

1.2.10 Voorzorgen in verband met vet

⚠ GEVAAR



Berg het vet op op een plaats buiten het bereik van kinderen.

Doe het in een recipiënt zodat het vet niet wordt gemorst, en markeer het recipiënt zodat u weet wat de inhoud is.

* Wanneer iemand er per ongeluk van drinkt, zal de persoon in kwestie zich ziek voelen.

⚠ VOORZICHTIG



Gooi vet nooit in een rivier, in de zee of op de grond.

* Anders kan het milieu verontreinigd worden.

1.3 Veiligheidsinrichtingen en veiligheidsafscherming

1.3.1 Veiligheidsinrichtingen (stopinrichtingen)

Om de heggenschaar te stoppen bij een ongeval of abnormaliteit, dient u de stopinrichting te gebruiken om de beweging van het snoeimes te stoppen.

De aandrijfeenheid bevat de gastrekker en de start/stop-schakelaar als stopinrichtingen.

Kijk in de handleiding bij de aandrijfeenheid voor meer informatie.

1.3.2 Veiligheidsinrichtingen (snelontgrendeling)

Bij een ongeval of een abnormaliteit kan de heggenschaar worden losgemaakt van het harnas met behulp van het snelontgrendelingssysteem.

Kijk in de handleiding bij de aandrijfeenheid voor meer informatie.

1.3.3 Afscherming (snoeimesbeschermer)

Installeer de snoeimesbeschermer op de heggenschaar voor het transporteren of opbergen ter voorkoming van letsels door contact met het snoeimes.

Installeer de afscherming zoals getoond in de afbeelding hieronder.

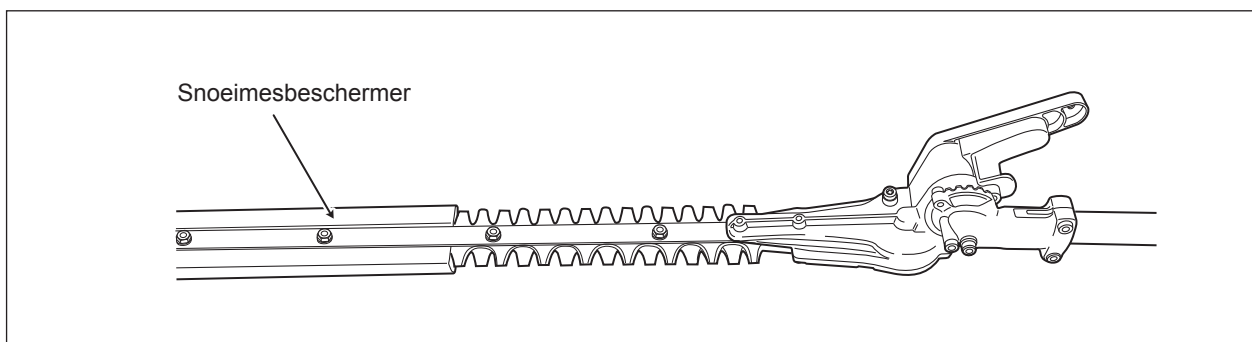

1.4 Beschermingsuitrusting

Wanneer u de heggenschaar gebruikt om te snoeien, dient u steeds de volgende beschermingsuitrusting te dragen.

- (a) Helm
- (b) Werkkledij (vest met lange mouwen en lange broek in zware stof worden aanbevolen.)
- (c) Veiligheidsschoenen (of stevige hoge schoenen met slipvrije zool) (Hoge veiligheidsschoenen met stalen tip worden aanbevolen.)
- (d) Handschoenen (stevige, slipvrije handschoenen)
- (e) Bril
- (f) Gelaatsscherm (aanbevolen in combinatie met veiligheidsbril.)
- (g) Gehoorbescherming

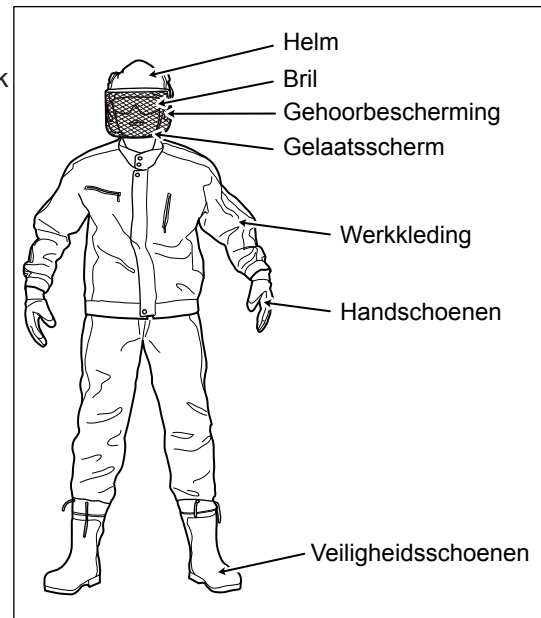

►► Opmerking

- Gebruik een veiligheidsbril, gehoorbescherming, een helm, enz. die voldoen aan de geldende normen
- Draag geen juwelen.
- Lang haar moet worden opgebonden.
- Wanneer uw vest of broek los zitten, dient u de manchetten rond uw polsen en de broekzomen rond uw enkels te stroppen.

1.5 Geluid

Het geluid van de heggenschaar kan permanente gehoorschade veroorzaken.

Een persoon die met de heggenschaar werkt, moet gehoorbescherming dragen.

Een persoon die de heggenschaar frequent gebruikt, moet een gehoortest ondergaan.

Wees echter voorzichtig bij het gebruiken van gehoorbescherming. Uw vermogen om geschreeuw of een alarm te horen wordt er immers door beperkt.

1.6 Trilling

De door de heggenschaar gegenereerde trillingen veroorzaken het wittevingersyndroom (verschijnsel van Reynaud) of het handwortelsyndroom. Dat veroorzaakt aanzwellende pijn of zenuwverlamming in de handen, en kan de handen permanent beschadigen. Om dergelijke problemen te voorkomen, mag u niet te lang aan één stuk door werken. Las regelmatig pauzes in.

2. Overzicht

2.1 Namen van onderdelen en hun functies

De heggenschaar is een toestel dat als hulpstuk wordt geïnstalleerd op een aandrijeenheid (afzonderlijk verkocht).

Hieronder ziet u een tekening van het hulpstuk met de namen en functies van ieder onderdeel.

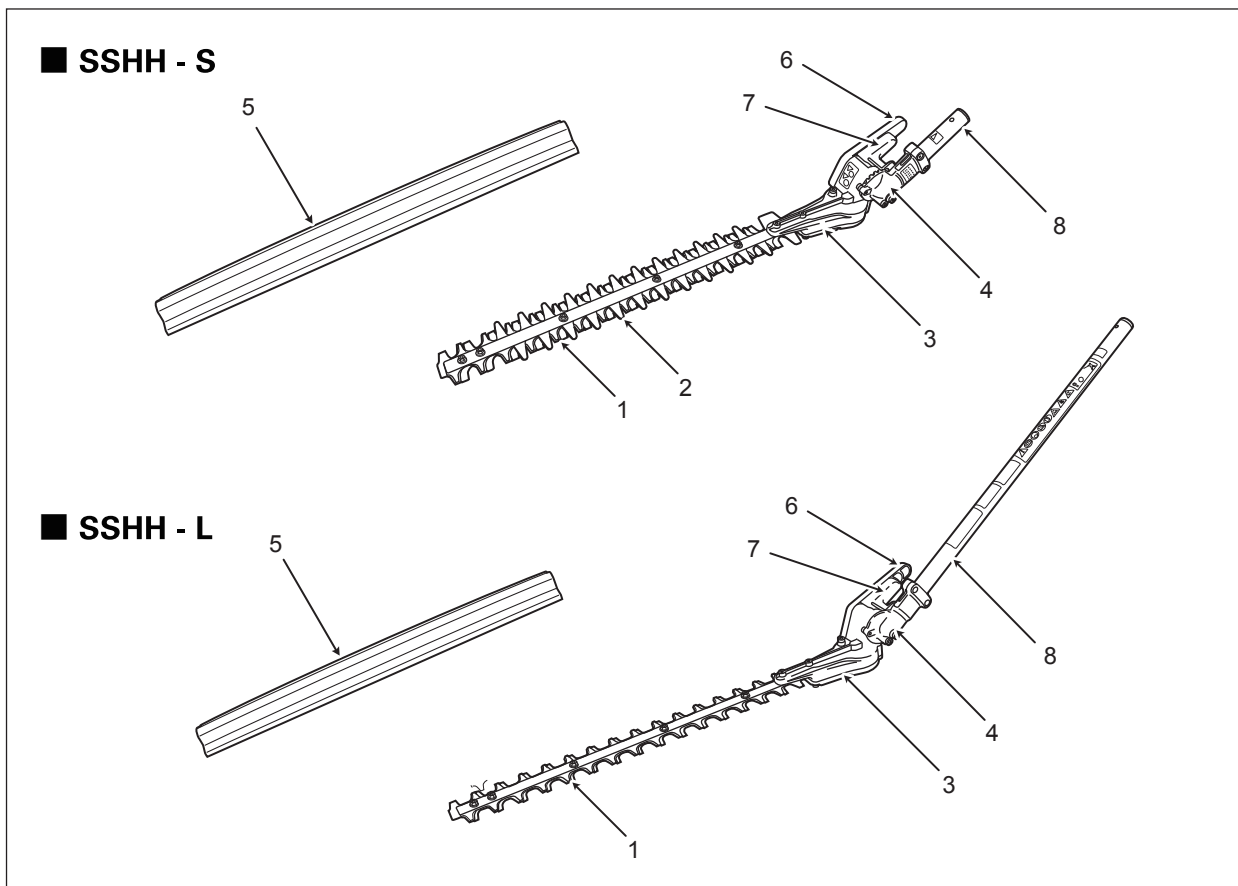

Nr.	Naam	Beschrijving
1	Snoeimes	Een stalen mes voor het snoeien van hagen of lage bomen.
2	Freeskap	Een afscherming om handen en benen te beschermen tegen het snoeimes.
3	Overbrengingskast	Zet de draaiing van het aandrijftandwiel om in de op-en-neerbewegingen van het snoeimes.
4	Tandwielkast	Brengt de draaiing van de drijfjas over naar de overbrengingskast.
5	Snoeimesbeschermer	Een afscherming om het snoeimes mee af te dekken wanneer de heggenschaar niet wordt gebruikt.
6	Verstelhefboom	Een hefboom om de hoek van het snoeimes te verstellen.(Grijs)
7	Grendelhefboom	Een hefboom om het snoeimes te blokkeren in de ingestelde stand.(Geel)
8	Asbuis	Buis waar de drijfjas in draait.

2.2 Technische gegevens

■ Technische standaardgegevens

Item		Specificatie
Snoeimes	Soort mes	Dubbelzijdig mes
	Lengte van mes	550mm
Hulpstukgewicht		SSHH-L : 2,6 kg (zonder de koker) SSHH-S : 2,2 kg (zonder de koker)

2.3 Bijgeleverde items

De volgende items zijn bijgeleverde items. Voor de aandrijfeenheid verwijzen wij u naar de handleiding van de aandrijfeenheid.

■ Bijgeleverde items

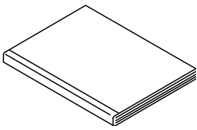
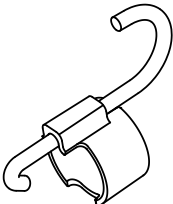
Handleiding (dit boek) 	Buiskap 
---	--

2.4 Plaats van modelcode en serienr.

Deze handleiding is voor hulpstuk van model van dezelfde reeks.

Controleer het model van uw hulpstuk op het kenplaatje op de machinebehuizing en lees de bijbehorende hoofdstukken.

Noteer het serienr. (zie "9. Service"). U hebt dit serienr. nodig wanneer u onderdelen bestelt of wanneer u informeert naar technische of garantieaangelegenheden.

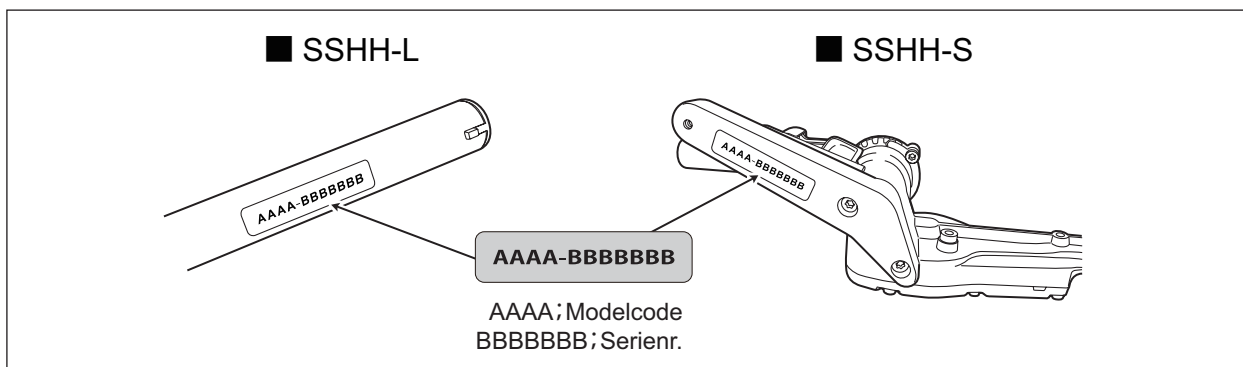

►►Opmerking

- De modelcode is een 4-cijferige numerieke code voor management. De modelcode is niet hetzelfde als de modelnaam.

2.5 Verbruiksartikelen

De volgende items zijn de verbruiksartikelen van dit hulpstuk.

Neem contact op met de dealer voor de vervanging.

<p>Freeskop</p> <p>Enkel SSHH-S</p>	<p>Geleider</p>	<p>Snoeimes</p>	<p>Glijder</p>
<p>Kap</p>			

3. Installatie en afstelling

3.1 Installatiemethode

⚠ WAARSCHUWING



Schakel de motor uit alvorens onderdelen te installeren of te verwijderen.

- * Als de motor start tijdens het werk, kunnen uw handen of vingers worden verwond door de bewegende onderdelen of door het snoeimes.

⚠ VOORZICHTIG



Draag altijd handschoenen voor het behandelen van het snoeimes.

- * Als u de snijrand van het snoeimes of de tip van het scherpe mes raakt, kunnen uw handen of vingers worden verwond.

3.1.1 Combinatie met aandrijfeenheid

⚠ WAARSCHUWING



Installeer geen hulpstuk op de aandrijfeenheid dat niet door ons werd goedgekeurd.

- * Het hulpstuk zou los kunnen komen tijdens het gebruik, en een ernstig ongeval kunnen veroorzaken.

Het hulpstuk kan uitsluitend worden geïnstalleerd op de door ons goedgekeurde apparatuur (zie hieronder).

Kijk in de onderstaande tabel voor meer details.

Fabrikant	Door ons goedgekeurde aandrijfeenheid
Thai Honda Manufacturing Co.,Ltd.	UMC425E
Thai Honda Manufacturing Co.,Ltd.	UMC435E
Thai Honda Manufacturing Co.,Ltd.	UMC425U
Thai Honda Manufacturing Co.,Ltd.	UMC435U

3.1.2 Installeren

- 1** Draai de knopbout [1] van de aandrijfeenheidverbindingen los.

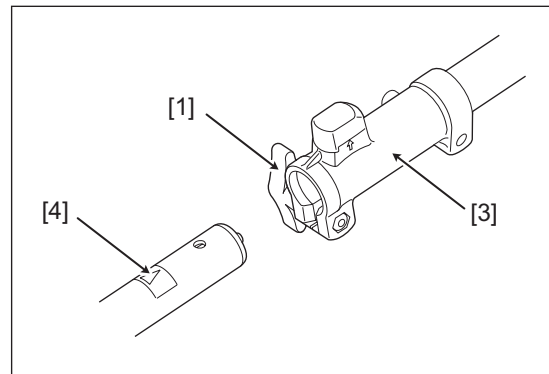

- 2** Breng de uitstulping [2] op het uiteinde van de buis overeen met de gleuf in het verbindingshuis [3], en steek de buis in tot aan het label [4].

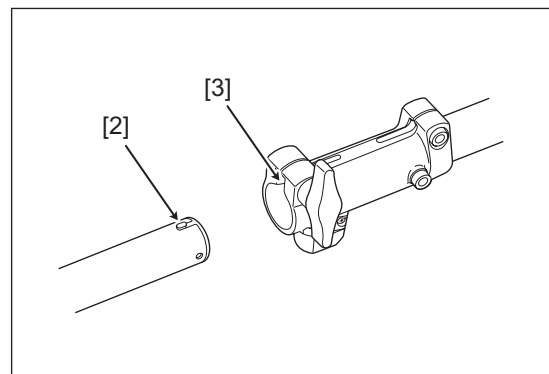

- 3** Zorg ervoor dat de positioneringsknop [5] in zijn oorspronkelijke stand wordt gebracht, en draai de knopbout [1] van de aandrijfeenheidverbindingen weer vast.

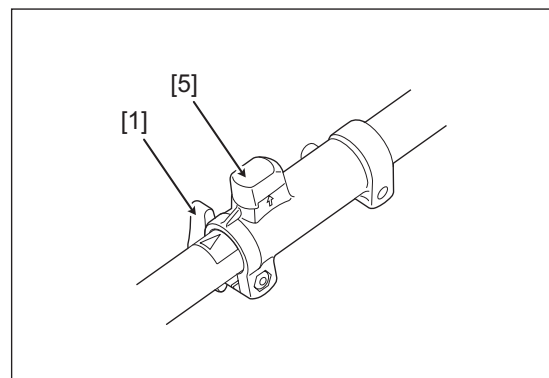

3.1.3 Verwijderen

- 1** Draai de knopbout [1] van de aandrijfeenheidverbindingen los.

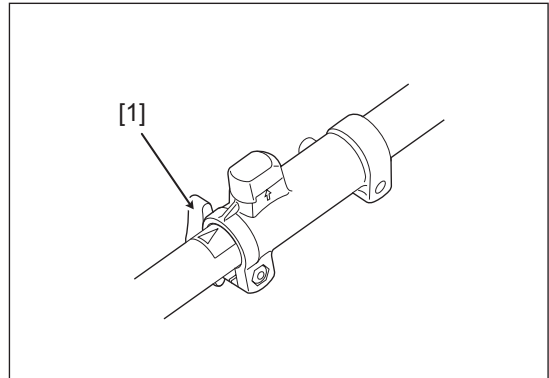

- 2** Til de positioneringsknop [5] op en draai er aan.
Wanneer de positioneringsknop wordt opgetild, kan hij zowel linksom als rechtsom 90° worden gedraaid.

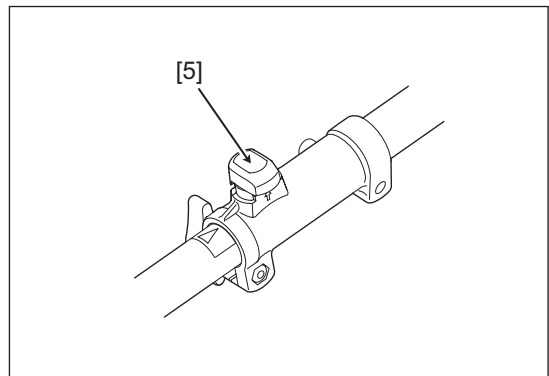

- 3** Verwijder de asbuis [6].
Wanneer de asbuis moeilijk kan worden verwijderd, houd ze dan zo dat het hulpstuk parallel is met de buis van de aandrijfeenheid, en trek ze er vervolgens uit.

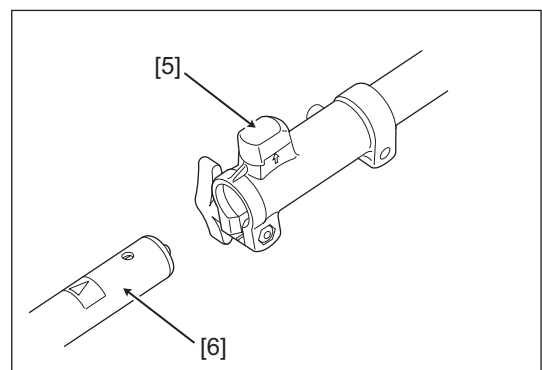

- 4** Draai aan de positioneringsknop [5] tot hij zich in het midden bevindt.
Wanneer de positioneringsknop [5] naar het midden wordt gedraaid, wordt hij neerwaarts ontgrendeld.

3.2 Instellen van de snoeimeshoek

Op dit type van snoeimes kan de hoek t.o.v. het snoeimes worden versteld over 11 posities tussen -90° tot +90° voor de SSHH-L, en 7 posities tussen -54° en +54° voor de SSHH-S. Het instellen gaat als volgt.

1 Stop de motor alvorens deze afstelling uit te voeren.

2 Leg de heggenschaar neer op de grond en schuif de beschermer [1] over het snoeimes.

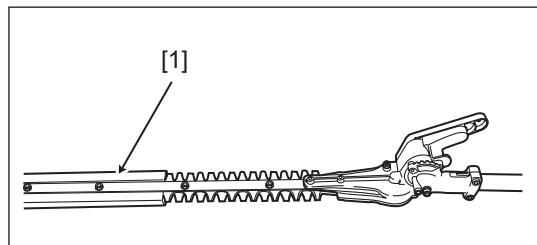

3 Verschuif de grendelhefboom [2] om het mes te ontgrendelen. (Verwijder de pen [3] van de grendelhefboom uit het gat.)

Als hij niet soepel beweegt, beweegt u de asbuis [4] een beetje voor- en achterwaarts.

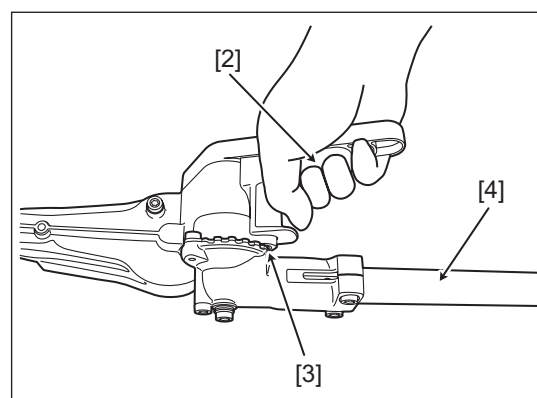

4 Eenmaal ontgrendeld, grijpt u de verstelhefboom [5] vast om de hoek van het snoeimes te verstellen.

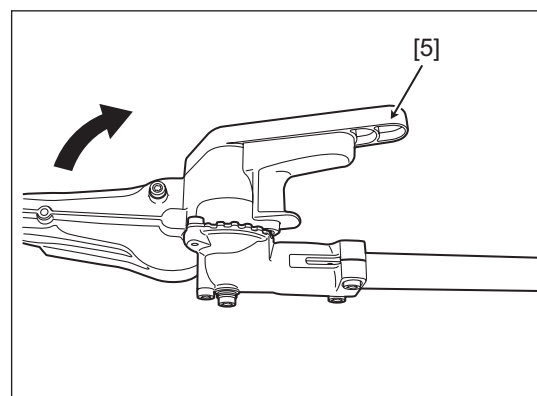

5 Zodra de gewenste hoek is ingesteld, schuift u de grendelhefboom weer in zijn uitgangspositie. (Steek de pen [3] van de grendelhefboom in het gat.)

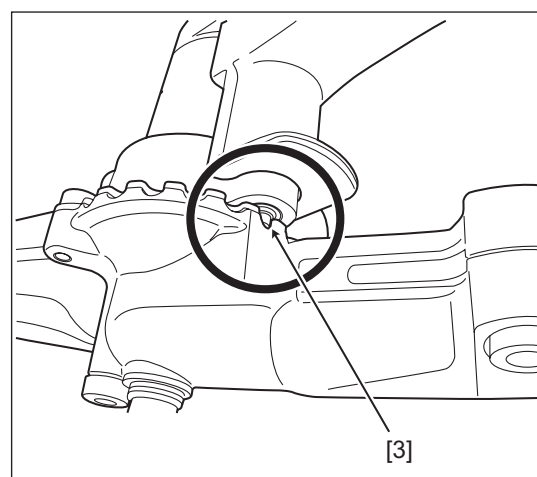

4. Bediening

⚠ WAARSCHUWING



Draag een gepaste individuele beschermingsuitrusting tijdens het gebruik van de heggenschaar.

* Anders kunt u lichamelijke letsels oplopen.

4.1 Transportmethode

⚠ WAARSCHUWING



Vervoer de heggenschaar nooit met een fiets of een motorfiets.

* Anders zou de heggenschaar kunnen vallen, met letsels of schade aan de heggenschaar tot gevolg.



Alvorens u de heggenschaar vervoert, moet u de motor stilzetten en wachten tot het snoeimes stilstaat.

* Anders zouden uw lichaam, handen of vingers verwond kunnen raken of voorwerpen zouden beschadigd kunnen worden door contact met het mes.

Bevestig de heggenschaar aan een harnas of houd de asbuis in evenwicht voor het transporteren.

* Anders zou de heggenschaar kunnen vallen, met letsels of schade aan de heggenschaar tot gevolg.

Verwijder obstakels en kijk uit waar u stapt tijdens het transporteren van de heggenschaar.

* Als de ondergrond onveilig is, kunnen er ongevallen gebeuren ten gevolge van struikelen of vallen.

Alvorens de heggenschaar te vervoeren in de laadbak van een truck, enz., dient u het hulpstuk te verwijderen van de aandrijfeenheid, het snoeimes te verwijderen en vervolgens het hulpstuk te bevestigen zodat het niet kan bewegen.

* Anders zou het hulpstuk van de truck kunnen vallen, met letsels of schade aan de heggenschaar tot gevolg.

1 Draag een persoonlijke beschermingsuitrusting. Meer informatie over persoonlijke beschermingsuitrustingen vindt u in "1.4 Persoonlijke beschermingsuitrusting".

2 Zorg ervoor dat de motor is gestopt en dat het mes niet beweegt.

3 Installeer de snoeimesbeschermer op het snoeimes.

4 <Wanneer u de heggenschaar in uw handen draagt>
Bevestig ze aan het harnas of gebruik de asbuis om ze in evenwicht te houden.

Wanneer u de heggenschaar in uw handen draagt

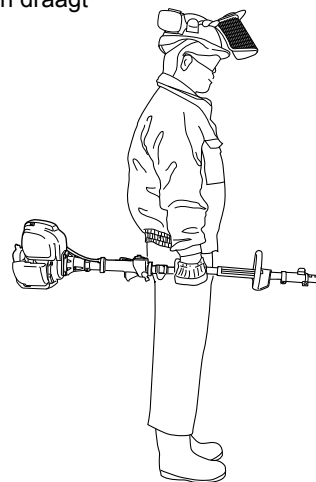

<Bij vervoer per truck, enz.>

(1) Verwijder het hulpstuk van de aandrijfeenheid.

(2) Leg de heggenschaar in de laadbak van de truck, en zet ze vast zodat ze niet meer kan bewegen.

4.2 Controle vóór gebruik

⚠ GEVAAR



Zorg ervoor dat de heggenschaar normaal wordt gebruikt en vergewis u ervan dat er geen onderdeel ontbreekt of dat de machine nergens barsten vertoont alvorens te beginnen werken.

Controleer in het bijzonder op loszittende verbindingen, schroeven en moeren, en brandstoflekken.

* Anders zullen er ernstige ongevallen gebeuren.

Alvorens de heggenschaar te gebruiken, dient u het volgende te controleren.

- (a) Controleer of het hulpstuk goed geïnstalleerd is. Als dat niet het geval is, verzoekt u om een reparatie.
 - Controleer de machine op loszittende onderdelen, barsten, buigingen en beschadigde onderdelen (moeren, schroeven, enz.)
 - Ga na of het snoeimes niet beschadigd is.

- (b) Ga na of de heggenschaar naar behoren werkt. Wanneer ze defect is, neemt u contact op met de dealer voor reparatie.
 - Ga na of de gastrekker vrij kan werken (of hij terugspringt in zijn uitgangspositie).
 - Ga na of de start/stop-schakelaar normaal werkt.

- (c) Controleer de hendel op vuil, enz. Veeg eventueel vuil er af.
 - Controleer of hij schoon is (of er geen olie of hars aan kleeft.)
 - Ga na of hij droog is.

- (d) Controleer de leegloopstatus. Wanneer die niet correct is, dient u de procedure te volgen die wordt beschreven in de handleiding van de aandrijfeenheid.
 - Ga na of het snoeimes niet beweegt in vrijloop.
 - Ga na of het leeglooptoerental normaal is.

- (e) Voer naast de bovenstaande handelingen ook de handelingen uit die staan beschreven in de handleiding van de aandrijfeenheid.

4.3 Starten en stoppen

De heggenschaar wordt aangedreven door de aandrijfeenheid.
Meer informatie vindt u in de handleiding van de aandrijfeenheid.

4.3.1 Starten

GEVAAR



De heggenschaar moet worden gestart op een slipvrije en stevige ondergrond.

* Anders zult u vallen en ernstige letsels oplopen.

WAARSCHUWING



De heggenschaar moet worden gestart of bediend door één persoon.

* Als ze wordt bediend door meer dan één persoon zou ze mishandeld kunnen worden en zou ze in contact kunnen komen met een persoon of voorwerpen, wat tot een ongeval kan leiden.

Kijk in de handleiding van de aandrijfeenheid voor het starten van de heggenschaar.

4.3.2 Stoppen

Wanneer u de gastrekker loslaat, neemt het motorvermogen af en stopt de beweging van het snoeimes. Het zal echter nog eventjes blijven bewegen (vliegwieleffect), en de gasklep gaat niet onmiddellijk dicht wanneer u de gastrekker loslaat.

Kijk in de handleiding bij de aandrijfeenheid voor meer informatie.

4.4 Beschrijving van snoeitechnieken

Hieronder worden een aantal snoeitechnieken beschreven.

■ Verticaal snoeien

Beweeg het snoeimes in grote bogen op en neer langs de zijkant van de haag.
Gebruik beide kanten van het snoeimes om te snoeien.

■ Horizontaal snoeien

Houd de snoeimeshoek tijdens het snoeien tussen 0° en 10° terwijl u de heggenschaar horizontaal heen en weer beweegt.

4.5 Voorzorgsmaatregelen voor bediening

Bij het bedienen van de heggenschaar dient u het volgende in acht te nemen, evenals “1.2 Algemene voorzorgsmaatregelen”.

- Wanneer u moe wordt tijdens het snoeien, las dan op tijd een pauze in. Wanneer u blijft werken zonder een pauze te nemen, bestaat de kans dat u de controle over de heggenschaar verliest. Of als u moeite ondervindt bij het uitvoeren van zware taken, raadpleeg dan een arts alvorens de heggenschaar te gebruiken.
- Blijf minstens 15m uit de buurt van de dichtstbijzijnde persoon bij het gebruiken van de heggenschaar.
- Snoei geen andere materialen dan hagen of struiken.
- Bedien de heggenschaar altijd met beide handen. Gebruik de machine niet wanneer het regent.
- Pak de achterste handgreep vast met uw rechterhand en de voorste handgreep met uw linkerhand. (Dit geldt ook voor linkshandigen.)
- Als de heggenschaar blokkeert op dikke takken of een ander obstakel tijdens het snoeien, dient u de motor onmiddellijk te stoppen.
- De heggenschaar is niet geïsoleerd tegen elektrische schokken. Laat een gekwalificeerde elektricien draden of kabels verwijderen die kunnen worden verwijderd. Als er nog steeds draden of kabels zijn die niet kunnen worden verwijderd, gebruik de heggenschaar dan niet.
- Wees uiterst voorzichtig wanneer u op een glibberige ondergrond werkt. Kijk ook uit voor een ruwe bodem, stronken, wortels, grachten en gaten waar u over kunt struikelen en vallen. Gebruik de heggenschaar nooit in de regen.
- In geval van problemen zoals een botte snoeimesrand, enz., stop dan onmiddellijk met snoeien en ga na of er geen onderdeel gebarsten of verdwenen is. Zelfs wanneer het snoeimes slechts oppervlakkige barsten vertoont in plaats van schade of slijtage, dient u het te vervangen.
- Stel de hoek van het snoeimes zo in dat u de heggenschaar in een minder vermoeiende positie kunt vasthouden. Gebruik het harnas.
- Om brand te voorkomen mag u de heggenschaar niet gebruiken op plaatsen met organisch afzettingmateriaal, grote hoeveelheden smeermiddelen.

4.6 Gebruiksvoorbeelden

Hieronder vindt u enkele specifieke voorbeelden van hoe de heggenschaar kan worden gebruikt.

■ Voorbeeld 1 (horizontaal snoeien) (enkel SSHH-L)

Stel het snoeimes in in een hoek van iets meer dan 90°.

Snoei dicht tegen de grond in rechtstaande positie, bijvoorbeeld lage heesters, zoals getoond in de tekening.

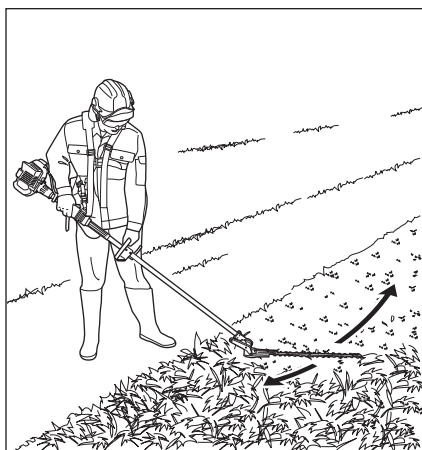

■ Voorbeeld 2 (verticaal snoeien)

Stel het snoeimes in in een hoek van iets meer dan 90°.

Snoei de haag terwijl u er niet recht voor gaat staan, wanneer u moet reiken over bloemenperken.

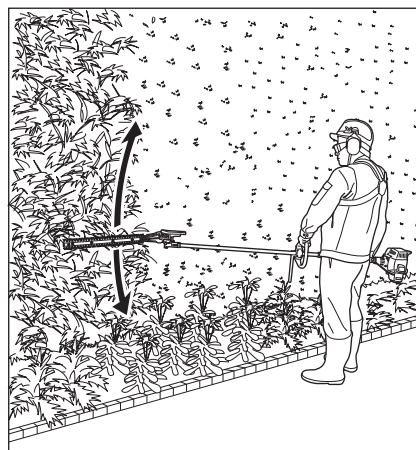

■ Voorbeeld 3 (verticaal snoeien)

Stel het snoeimes recht in.

Op deze manier verkrijgt een grote werkstraal, zelfs zonder extra hulpmiddelen.

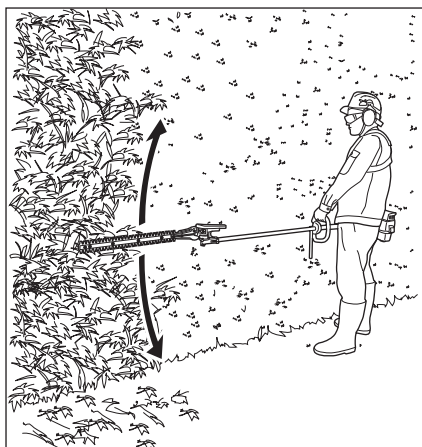

■ Voorbeeld 4 (enkel SSHH-L)

Stel het snoeimes in in een hoek van iets meer dan 90°.

Reik met de heggenschaar omhoog, zoals getoond in de tekening, en maak er boogvormige bewegingen mee om haar bereik maximaal te benutten.

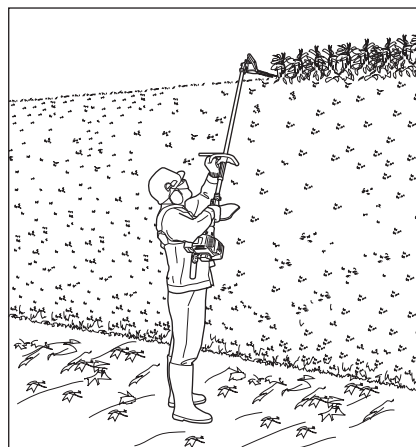

►► Opmerking

- Van dit soort werk boven uw hoofd wordt u vlug moe en het houdt een groter risico in. Las meer pauzes in wanneer u in deze houding werkt.
- Stel de hoek van het verstelbare snoeimes zo klein mogelijk in, zodat de heggenschaar in een lagere en minder vermoeiende positie kan worden vastgehouden (met harnas).

■ Voorbeeld 5 (horizontaal snoeien)

Stel het snoeimes recht in.

Snoei de haag terwijl u er niet recht voor gaat staan, wanneer u moet reiken over bloemenperken, grachten, enz.

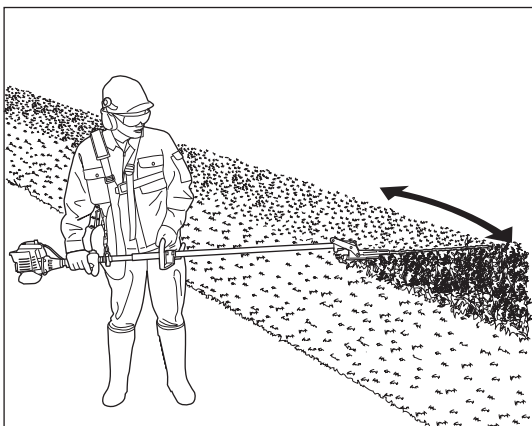

►► Opmerking

- Doe het snoeiafval niet bij het gewone huisvuil. Het kan worden gecomposteerd.

4.7 Ingrepen na gebruik

Nadat u de heggenschaar hebt gebruikt, dient u het volgende te doen.

- 1** Zet de start/stop-schakelaar van de motor op OFF (O-zijde) om de motor uit te schakelen.
- 2** Draai alle moeren, bouten en schroeven vast behalve die voor het afstellen van de carburateur.
- 3** Berg de heggenschaar op zoals beschreven in het hoofdstuk “6. Opbergen”.

5. Onderhoud

⚠ WAARSCHUWING



Vóór het uitvoeren van onderhoud, reparaties of reinigingen dient u de motor stil te zetten en het hulpstuk van de aandrijfeenheid te verwijderen.

* Als de motor start tijdens het werk, kunnen uw handen of vingers worden verwond door de bewegende onderdelen of door het snoeimes.

Voer geen andere onderhouds- of herstellingsingrepen uit dan die beschreven in de handleiding. Raadpleeg de dealer.

* Anders kunnen er ongevallen gebeuren.

Onderhoudsitems voor het hulpstuk worden als volgt beschreven.

Voor het onderhouden van de aandrijfeenheid verwijzen wij u naar de handleiding van de aandrijfeenheid.

5.1 Smeren

⚠ GEVAAR



Berg het vet op op een plaats buiten het bereik van kinderen.

Doe het in een recipiënt zodat het vet niet wordt gemorst, en markeer het recipiënt zodat u weet wat de inhoud is.

* Wanneer iemand er per ongeluk van drinkt, zal de persoon in kwestie zich ziek voelen.

⚠ VOORZICHTIG



Gooi vet nooit in een rivier, in de zee of op de grond.

* Anders kan het milieu verontreinigd worden.



Gebruik het voorgeschreven vet.

* Anders kan het hulpstuk beschadigd raken.

5.1.1 Smeren van overbrengingskast

Gebruik OEST 2000EP om de overbrengingskast te smeren. Het smeren moet om de 25 bedrijfsuren worden uitgevoerd.

- 1** Verwijder de dop [1] van de smeeroening met het speciale werktuig dat aan de aandrijfeenheid is bevestigd.
- 2** Spuit vet in de smeeroening [1].
- 3** Breng de dop [1] van de smeeroening weer aan met het speciale werktuig dat aan de aandrijfeenheid is bevestigd.

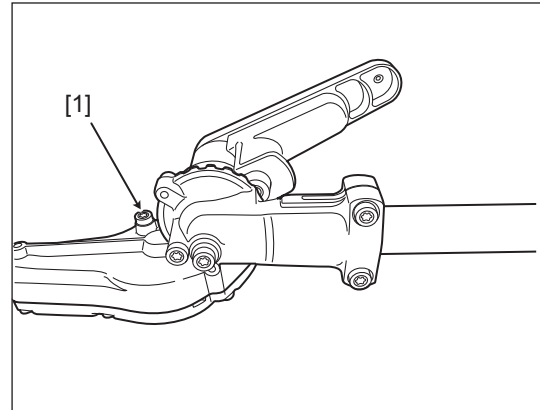

5.1.2 Smeren van de tandwielkast

Gebruik Agip LP2 om de tandwielkast te smeren. Het smeren moet om de 25 bedrijfsuren worden uitgevoerd.

- 1** Verwijder de dop [2] van de smeeroening met het speciale werktuig dat aan de aandrijfeenheid is bevestigd.
- 2** Spuit vet in de smeeroening [2].
►► Opmerking
 - Spuit de tandwielkast niet helemaal vol vet.
- 3** Breng de dop [2] opnieuw aan op de smeeroening met het speciale werktuig.

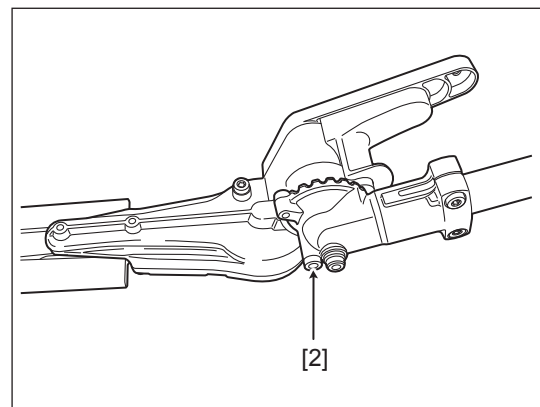

5.2 Onderhoud van snoeimes

⚠ WAARSCHUWING



Wanneer het snoeimes overmatige slijtage vertoont, gebogen of geknikt is, dient u het snoeimesgeheel te vervangen door een nieuw.

* Anders kunnen afgebroken stukken van het snoeimes tijdens het snoeien in het rond vliegen en letsels veroorzaken.

⚠ VOORZICHTIG



Draag altijd handschoenen voor het behandelen van het snoeimes.

* Als u de snijrand van het snoeimes of de tip van het scherpe mes raakt, kunnen uw handen of vingers worden verwond.

Wanneer de snijwerking afneemt, bijv. wanneer het snoeimes vaak blokkeert op takken, moet het snoeimes worden geslepen of vervangen.

1 Vergewis u ervan dat er geen takken of bladeren in het snoeimes geklemd zitten. Als er takken of bladeren in het snoeimes geblokkeerd zitten, dient u die te verwijderen.

2 Verwijder de vlekken van het snoeimes met een doek, enz. Reinig het snoeimes indien nodig en doe er vervolgens een beetje olie op.

►►Opmerking

- Denk eraan het snoeimes altijd te reinigen. Wanneer het niet wordt gereinigd, zullen er stof, houtspaanders, vet, enz. aan blijven kleven, die vervolgens hard zullen worden waardoor de heggschaar de volgende keer niet meer zal werken.

3 Ga na of het snoeimes geen slijtage of schade vertoont, of of het niet bot is.

Als het snoeimes slijtage, buigingen, knikken, barsten, enz. vertoont, dient u contact op te nemen met de dealer voor vervanging.

4 Controleer of het snoeimes niet vervormd is of of de snijkant van het mes niet beschadigd is.

Draai de bouten en moeren van het snoeimes indien nodig los, en draai ze daarna opnieuw correct aan.

Aanhaalmoment: 7 N·m

Als de snijrand beschadigd is, dient u het snoeimes te laten slijpen door de dealer.

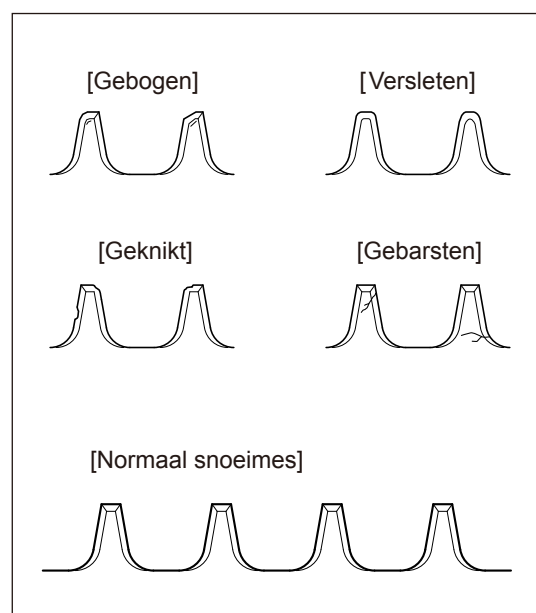

6. Opbergen

⚠ GEVAAR



Berg het vet op op een plaats buiten het bereik van kinderen.

Doe het in een recipiënt zodat het vet niet wordt gemorst, en markeer het recipiënt zodat u weet wat de inhoud is.

* Wanneer iemand er per ongeluk van drinkt, zal de persoon in kwestie zich ziek voelen.

⚠ WAARSCHUWING



Wanneer u het hulpstuk opbergt met de haak van de buiskap bevestigd aan de buis, enz., mag u niet trekken of draaien aan het hulpstuk.

Of, bevestig het aan de vaste stang die voldoende sterk is.

* Anders zal het vallen en ernstige letsels veroorzaken.

⚠ VOORZICHTIG



Gooi vet nooit in een rivier, in de zee of op de grond.

* Anders kan het milieu verontreinigd worden.



Draag altijd handschoenen voor het behandelen van het snoeimess.

* Als u de snijrand van het snoeimess of de tip van het scherpe mes raakt, kunnen uw handen of vingers worden verwond.

Breng de beschermer aan over het snoeimess alvorens het hulpstuk op te bergen.

* Anders kunnen er letsels worden veroorzaakt door contact met het snoeimess, of ernstige verwondingen door contact met een afvallend of neervallend hulpstuk.

Berg het hulpstuk op op een plaats buiten het bereik van kinderen of dieren.

* Anders kunnen er letsels worden veroorzaakt door contact met het snoeimess, of ernstige verwondingen door contact met een afvallend of neervallend hulpstuk.

Na gebruik of voor het opbergen, dient u de onderstaande procedure te volgen.

Voor ingrepen na het werken met de aandrijfeenheid of voor het opbergen van de aandrijfeenheid verwijzen wij u naar de betreffende handleiding.

1 Verwijder het hulpstuk van de aandrijfeenheid.

2 Steek de haak [3] van de buiskap [2] in de opening van de asbuis [1].

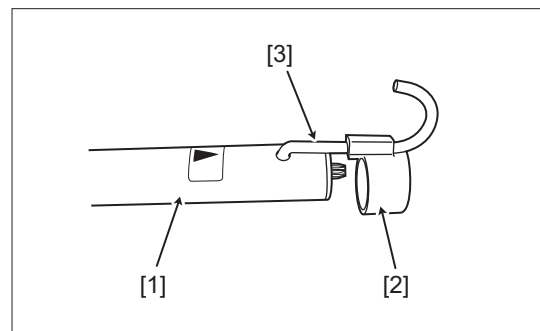

3 Steek de buiskap [2] op de asbuis [1].

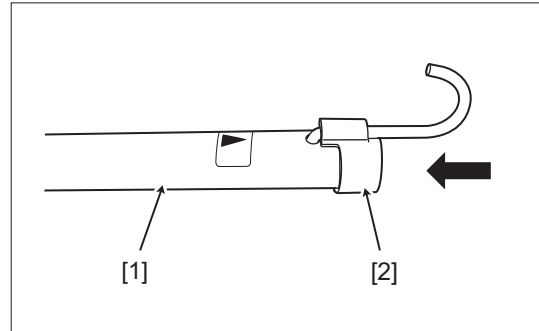

4 Trek handschoenen aan alvorens te reinigen.

5 Reinig en controleer het snoeimes volgens de instructies in "5.2 Onderhoud van snoeimes."

6 Reinig het hulpstuk. Veeg vuil en/of vlekken af met een doek, enz.

7 Breng de snoeimesbeschermer [4] aan.

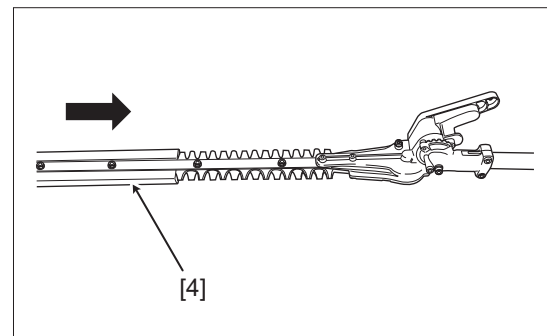

8 Berg de heggenschaar op op één van de volgende plaatsen.

- (a) Afgegrendelde plaats
- (b) Hoge plaats, buiten het bereik van kinderen en andere onbevoegde personen
- (c) Droge, koele en donkere plaats

7. Afvalverwijdering

Leef de afvalverwerkingsnormen en -voorschriften van uw land of streek na. Neem in geval van twijfel contact op met uw dealer.

8. Verhelpen van storingen

Kijk in geval van een storing in de tabel hieronder.

⚠ GEVAAR



Voor het verhelpen van storingen dient u het product uit het hulpstuk en de aandrijfeenheid te verwijderen.

* Als de motor start tijdens onderhouds-, reparatie- of reinigingswerk, kunnen uw handen of vingers worden verwond door de bewegende onderdelen of door het snoeimes.

Verschuifschijven	Oorzaken	Remedies
De heggenschaar start niet.	Brandstof is op of verkeerde brandstof.	Vul brandstof bij of vervang de brandstof volgens de instructies in de handleiding van de aandrijfeenheid
	Motor defect.	Kijk in de handleiding van de aandrijfeenheid.
	Start/stop-schakelaar staat op stop.	Zet de start/stop-schakelaar op start.
Vermogen is te gering.	Gaskabel verkeerd afgesteld	Kijk in de handleiding van de aandrijfeenheid.
	Motor defect.	Kijk in de handleiding van de aandrijfeenheid.
Machine trilt te hard.	Hulpstuk slecht uitgebalanceerd	Neem contact op met de dealer.
	Hulpstuk verkeerd geïnstalleerd	Controleer de installatiestatus.
	Hulpstuk zit los.	Neem contact op met de dealer.
	Asbuis is gebogen.	Neem contact op met de dealer.
Uitlaat is te lawaaiig.	Motor defect.	Kijk in de handleiding van de aandrijfeenheid.
Mes is bot	Het hulpstuk is niet geïnstalleerd op een geschikte aandrijfeenheid.	Installeer het op een geschikte aandrijfeenheid.
	Snoeimes is versleten.	Neem contact op met de dealer.
Mes stopt niet, zelfs niet wanneer het motortoerental wordt verlaagd.	Motor defect.	Kijk in de handleiding van de aandrijfeenheid.
Mes beweegt niet, zelfs niet wanneer het motortoerental wordt opgevoerd.	De asbuis is gebroken.	Neem contact op met de dealer.
	Tandwiel is versleten.	Neem contact op met de dealer.
De heggenschaar stopt niet.	Motor defect.	Kijk in de handleiding van de aandrijfeenheid.

9. Service

Neem in verband met reparatie, behandelingsmethode of reiniging contact op met de dealer.

■ Aanvraag van een reparatie

Kijk in geval van een storing eerst in het hoofdstuk “8. Verhelpen van storingen” om de oorzaak van de storing zelf te zoeken en te verhelpen. Wanneer u het probleem niet zelf kunt oplossen, neem dan contact op met uw dealer.

■ Contact voor reparatie

Neem voor reparatie contact op met de dealer die u de heggenschaar verkocht.

Noteer het serienr. (zie “2.4 Plaats van modelcode en serienr.”) in de ruimte hieronder. U hebt dit serienr. nodig wanneer u onderdelen bestelt of wanneer u informeert naar technische of garantieaangelegenheden.

Vereiste informatie	
Naam van product	Heggenschaar hulpstuk
Modelcode & serienr.	SHLE - SHLU - SHSE - SHSU -
Datum van aankoop	
Dealer bij wie u het product kocht	
Beschrijving van defect	(zo gedetailleerd mogelijk.)

10. Technische gegevens

		Model	SSHH-L (Europa)		SSHH-S (Europa)	
			Aandrijfeenheid	UMC425E	UMC435E	UMC425E
		Handgreep	LUS	LUS	LUS	LUS
a)	Gewicht (zonder mesbeschermer en aandrijfeenheid)	kg	2,6		2,2	
	Lengte (zonder mesbeschermer en aandrijfeenheid)	mm	1400		895	
	Snijorganen (diameter voor messen)	mm	550		550	
b)	Gemeten Trillingsniveaus (in overeenstemming met EN ISO 22867) Geldt enkel voor Europa	Voor m/s^2	7,0	5,9	5,9	6,9
		Onzekerheid	2,8	2,4	2,4	2,8
		Achter m/s^2	4,5	4,1	4,4	4,2
		Onzekerheid	2,3	2,1	2,2	2,1
	Gemeten Trillingsniveaus (in overeenstemming met EN ISO 22867) Geldt enkel voor Europa Gebruik met SSES-L (Verlengbuis)	Voor m/s^2	3,5	3,7	-	-
		Onzekerheid	1,7	1,8	-	-
		Achter m/s^2	6,2	5,8	-	-
		Onzekerheid	2,5	2,3	-	-
c)	Gemeten Geluidsdrukniveau (in overeenstemming met 2006/42/EC) Geldt enkel voor Europa	dB(A)	90	92	90	92
		Onzekerheid	1	2	1	2
d)	Gemeten Geluidsvermogensniveau (in overeenstemming met 2000/14/EC) Geldt enkel voor Europa	dB(A)	101	104	101	104
		Onzekerheid	1	2	1	2

		Model	SSHH-L (Australië)		SSHH-S (Australië)	
		Aandrijfeenheid	UMC425U	UMC435U	UMC425U	UMC435U
		Handgreep	LUS	LUS	LUS	LUS
a)	Gewicht (zonder mesbeschermer en andrijfeenheid)	kg	2,6		2,2	
	Lengte (zonder mesbeschermer en andrijfeenheid)	mm	1400		895	
	Snijorganen (diameter voor messen)	mm	550		550	

CE-conformiteitsverklaring (Geldt enkel voor Europa)

Fabrikant NIKKARI CO.,LTD.
Adres 465-1,Saidaiji-Kawaguchi,Higashi-ku,Okayama,704-8125
Land JAPAN

Type Heggenschaarhulpstuk
Model / Serienr. SSHH-L SHLE-1000001 ~
 SSHH-S SHSE-1000001 ~

Verklaren dat de volgende machine voldoet aan al de essentiële gezondheids- en veiligheidsvoorschriften van de EG-richtlijn.

2006/42/EC

2004/108/EC

2000/14/EC gewijzigd door 2005/88/EC

De volgende normen werden toegepast

EN ISO 12100:2010

EN ISO 10517:2009

EN ISO 14982:2009

Goedgekeurde aandrijfeenheid

UMC425E

UMC435E

Gewaarborgd geluidsvermogensniveau (in overeenstemming met 2000/14/EC)

Gebruiken met UMC425E 102 dB(A)

Gebruiken met UMC435E 106 dB(A)

Uitgegeven in: Hiroshi Sugimoto, Japan

op 1 oktober 2012

Naam en functie van de ondergetekende: Hiroshi Sugimoto

Directeur

Handtekening van de fabrikant



Bevoegde persoon voor het samenstellen van het technisch dossier

Honda Motor Europe Ltd. Aalst Office

Wijngaardveld 1 (Noord V), 9300 Aalst

België