

HONDA
POWER PRODUCTS

HONDA
The Power of Dreams

GENERATOR

EU20i

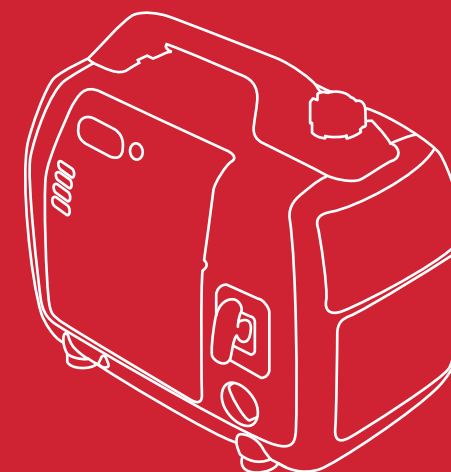

ECOLOGY CONSCIOUS TECHNOLOGY

GEBRUIKERSHANDLEIDING

Vertaling van de oorspronkelijke gebruiksaanwijzing

Honda EU20i

GEBRUIKERSHANDLEIDING

Vertaling van de oorspronkelijke
gebruiksaanwijzing



ECOLOGY CONSCIOUS TECHNOLOGY

Het "e-SPEC" logo staat symbool voor de milieubewuste techniek van Honda Power Equipment. Onze wens om "de natuur te koesteren voor de generaties na ons".

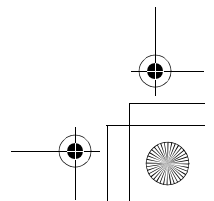
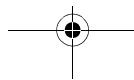
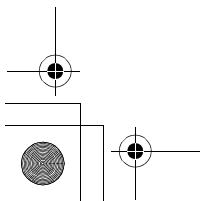
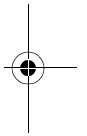
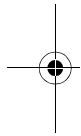
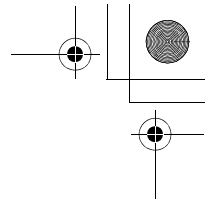
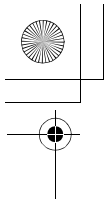

Dank u voor het aanschaffen van deze Honda-generator.

Deze handleiding behandelt de werking en het onderhoud van de EU20i generator.

Alle in deze uitgave opgenomen gegevens zijn gebaseerd op de informatie zoals deze bij het ter perse gaan beschikbaar was.

Honda Motor Co., Ltd behoudt zich het recht voor om wijzigingen op ieder moment zonder voorafgaande kennisgeving door te voeren.

Honda kan niet toestaan dat deze gebruikershandleiding geheel of gedeeltelijk zonder haar schriftelijke toestemming op enigerlei wijze wordt verveelvoudigd.

Deze gebruikershandleiding hoort bij de generator en dient daarom bij verkoop bij de generator te blijven.

Besteed extra aandacht aan de zinnen die worden voorafgegaan door één van de volgende woorden:

▲ WAARSCHUWING Als de aangegeven instructies niet worden opgevolgd, bestaat het gevaar van ernstig lichamelijk letsel of zelfs een dodelijk ongeval.

VOORZICHTIG: Als de aangegeven instructies niet worden opgevolgd, bestaat het gevaar van ernstig lichamelijk letsel of ernstige schade aan de machine.

AANWIJZING: Nuttige informatie.

Raadpleeg bij problemen en vragen een officiële Honda-dealer.

▲ WAARSCHUWING

De Honda-generator is zodanig ontworpen dat deze veilig en betrouwbaar is, mits op de juiste manier bediend. Bestudeer deze gebruikershandleiding alvorens de generator te gebruiken. Als dit niet gebeurt, kan dit leiden tot persoonlijk letsel of beschadiging van het materiaal.

De afbeeldingen in deze gebruikershandleiding zijn gebaseerd op: EU-type

- De afbeeldingen kunnen, afhankelijk van het type, enigszins afwijken.

INHOUD

1. VEILIGHEIDSVOORSCHRIFTEN	3
2. PLAATS VAN DE VEILIGHEIDSLABELS	7
Plaats van CE-merk en geluidslabels	11
3. IDENTIFICATIE VAN DE ONDERDELEN	12
4. CONTROLE VOORAF.....	16
5. STARTEN VAN DE MOTOR.....	21
Modificatie carburateur voor gebruik op grote hoogte	24
6. GEBRUIK VAN DE GENERATOR.....	25
7. UITSCHAKELEN VAN DE MOTOR.....	37
8. ONDERHOUD	39
9. TRANSPORT/OPSLAG	44
10. STORINGZOEKEN	47
11. SPECIFICATIES	50
12. BEDRADINGSSCHEMA.....	52
CONTACTDOOS	53
ADRESSEN HONDA-IMPORTEURS.....	Binnenzijde achteromslag
“EC Declaration of Conformity” (EU-conformiteitsverklaring)	
OVERZICHT.....	Binnenzijde achteromslag

1. VEILIGHEIDSVOORSCHRIFTEN

BELANGRIJKE VEILIGHEIDSVOORSCHRIFTEN

Honda-generatoren zijn ontworpen voor gebruik met elektrische apparatuur met een passende vermogensbehoefte. Onjuist gebruik kan persoonlijk letsel of beschadiging van de generator of overige voorwerpen veroorzaken.

Door de aanwijzingen in dit instructieboekje en op de generator na te leven wordt de kans op letsel of beschadiging geminimaliseerd. Hieronder worden de belangrijkste risico's en veiligheidsmaatregelen behandeld.

Probeer nooit wijzigingen aan te brengen aan de generator. Dit kan leiden tot ongevallen of beschadiging van de generator en aangesloten apparatuur.

- Monteer geen verlengstukken op de uitlaatpijp.
- Breng geen wijzigingen aan het inlaatsysteem aan.
- Wijzig de instelling van de toerentalregelaar niet.
- Verwijder het bedieningspaneel niet en wijzig de bedrading niet.

Verantwoordelijkheid van de gebruiker

Zorg ervoor dat u weet hoe u de generator in noodsituaties snel kunt uitschakelen.

Zorg ervoor dat u op de hoogte bent van alle bedienings- en aansluitmogelijkheden.

Zorg ervoor dat iedereen die de generator bedient de juiste instructies krijgt. Laat de generator niet bedienen door kinderen zonder ouderlijk toezicht.

Raadpleeg de instructies in dit handboek voor het gebruik en onderhoud van de generator. Het niet of onjuist opvolgen van de instructies kan leiden tot ongevallen als elektrische schokken en een toename van schadelijke uitlaatgassen.

Neem alle wetten en voorschriften in acht die gelden op de plaats waar de generator wordt gebruikt.

Benzine en olie is giftig. Volg voor gebruik de instructies van de betreffende fabrikant.

Plaats de generator voor gebruik op een stevige, vlakke ondergrond.

Open geen kappen tijdens het gebruik van de generator. Dit kan leiden tot ongevallen of beknelling van ledematen.

Raadpleeg uw Honda-dealer voor demontage- of onderhoudswerkzaamheden die niet in deze handleiding worden behandeld.

Gevaar van koolmonoxidevergiftiging

Uitlaatgas bevat het giftige koolmonoxide, een kleurloos en reukloos gas. Het inademen ervan kan leiden tot bewusteloosheid en de dood.

Als u de generator in een (gedeeltelijk) afgesloten ruimte laat draaien, kan de hoeveelheid giftige uitlaatgassen in de lucht gevaar opleveren.

Laat de generator nooit draaien in een garage of woonhuis, of in de nabijheid van open ramen of deuren.

Gevaar van elektrische schokken

De spanning die de generator levert is hoog genoeg om ernstige elektrische schokken of elektrocutie te veroorzaken.

Het gebruik van een generator of elektrisch apparaat in vochtige omstandigheden als regen of sneeuw, in de nabijheid van een zwembad of sprinklerinstallatie en bediening met natte handen kan leiden tot elektrocutie.

Houd de generator droog.

Als de generator in de buitenlucht wordt opgeslagen, controleer dan voor elk gebruik de elektrische componenten op het bedieningspaneel. Vocht of ijs kan leiden tot een storing of kortsluiting in elektrische componenten, met elektrocutie tot gevolg.

Schakel medische hulp in in geval van een elektrische schok.

Brandgevaar

Gebruik de generator niet in brandgevaarlijke situaties.

Door de hitte van de uitlaat zouden sommige materialen vlam kunnen vatten.

- Plaats de generator tijdens het gebruik op minstens 1 meter (3 ft) afstand van gebouwen en andere apparaten.
- Plaats de generator op geen enkele wijze in een ombouw.
- Houd brandbare materialen verwijderd van de generator.

Sommige onderdelen van de verbrandingsmotor zijn heet en kunnen brandwonden veroorzaken. Let op de waarschuwingen op de generator.

De uitlaat kan erg heet worden en ook na het uitschakelen van de motor nog enige tijd heet blijven. Raak de uitlaat niet aan als deze heet is. Laat de motor afkoelen alvorens de generator op te bergen.

Giet in het geval van brand nooit rechtstreeks water over de generator. Gebruik een brandblusapparaat dat speciaal bedoeld is voor elektrische of oliebranden.

Schakel medische hulp in bij inademing van dampen afkomstig van brand bij de generator.

Vul de tank zorgvuldig bij.

Benzine is uiterst brandbaar en brandstofdampen kunnen exploderen. Laat de motor na gebruik eerst afkoelen.

Vul de tank bij in een goed geventileerde ruimte en met een uitgeschakelde motor.

Vul de tank niet in bedrijf bij.

Vul de brandstoftank niet te veel.

Rook nooit in de nabijheid van benzine en houd vlammen en vonken op afstand.

Sla benzine altijd op in een goedgekeurde tank.

Verwijder voor het starten eventueel de gemorste benzine.

Explosiebestendigheid

Deze generator voldoet niet aan de voorwaarden voor explosiebestendigheid.

Afvoeren

Ter bescherming van het milieu mogen generatoren, accu's, motorolie, enz. niet bij normaal afval worden gezet. Houd u aan de wettelijke voorschriften of raadpleeg uw officiële Honda-dealer voor de afvoer van deze materialen.

Voer afgewerkte motorolie op de wettelijk voorgeschreven manier af. U dient de olie in een afgesloten verpakking bij een daarvoor bestemd inzamelpunt in te leveren. Niet bij het afval, in het riool of in de natuur gooien.

Een onjuist afgevoerde accu kan het milieu zwaar belasten. Volg altijd de lokale regels voor het afvoeren van accu's op. Neem voor vervanging contact op met uw officiële Honda-dealer.

2. PLAATS VAN VEILIGHEIDSLABELS

Deze labels waarschuwen voor mogelijke gevaren die ernstig letsel kunnen veroorzaken. Lees de labels, veiligheidsaanwijzingen en voorzorgsmaatregelen zorgvuldig door.

Als een label loslaat of slecht leesbaar is, vraag uw Honda-dealer dan om een nieuw exemplaar.

[Voor Europa: type G, GP3, GW, B, F, W]

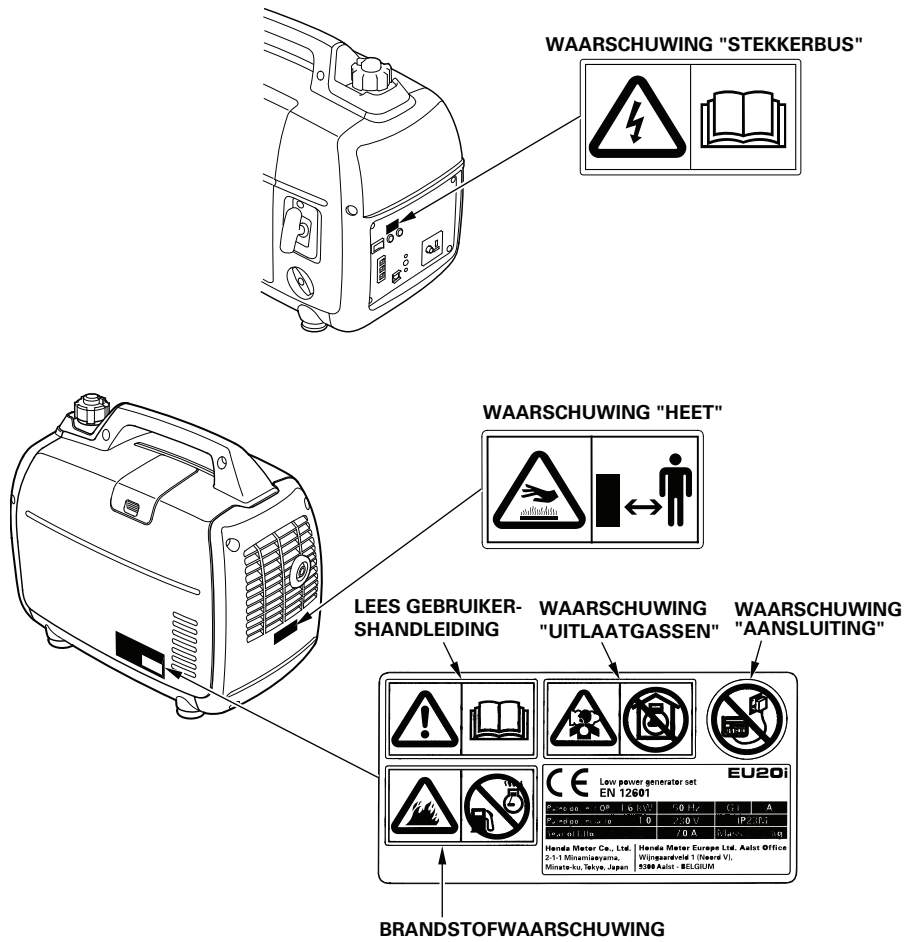



- De Honda-generator is zodanig ontworpen dat deze veilig en betrouwbaar is, mits op de juiste manier bediend.

Bestudeer deze gebruikershandleiding alvorens de generator te gebruiken. Als dit niet gebeurt, kan dit leiden tot persoonlijk letsel of beschadiging van het materiaal.

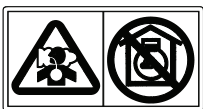

- Uitlaatgas bevat het giftige koolmonoxide, een kleurloos en reukloos gas. Inademen van koolmonoxide kan bewustzijnsverlies veroorzaken en kan de dood tot gevolg hebben.
- Als u de generator in een (gedeeltelijk) afgesloten ruimte laat draaien, kan de hoeveelheid giftige uitlaatgassen in de lucht gevaar opleveren.
- Laat de generator nooit draaien in een garage, huis of in de nabijheid van open ramen of deuren.

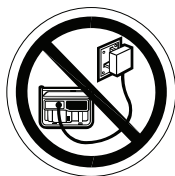

- Bij een verkeerde aansluiting kan er via het elektrische systeem van het gebouw stroom worden afgegeven naar het elektriciteitsnet. Hierdoor bestaat de kans dat mensen die werkzaamheden uitvoeren aan het net geëlektrocuteerd worden en kan de generator, als er weer spanning op het net gezet wordt, exploderen, in brand vliegen of brand veroorzaken. Raadpleeg het elektriciteitsbedrijf of een erkende elektricien voordat er elektrische aansluitingen worden gemaakt.



- **Benzine is licht ontvlambaar en explosief.**
Schakel de motor uit en laat hem afkoelen voordat u benzine bijvult.



- **Het aansluiten en losnemen van de speciale contactdoos voor parallelschakeling mag alleen gebeuren als de motor uit is.**
- **Voor het afzonderlijk functioneren moet de speciale contactdoos verwijderd worden.**



- **Een hete uitlaat kan ernstige brandwonden veroorzaken.**
Vermijd contact nadat de motor heeft gedraaid.

[Voor Australië: type U]

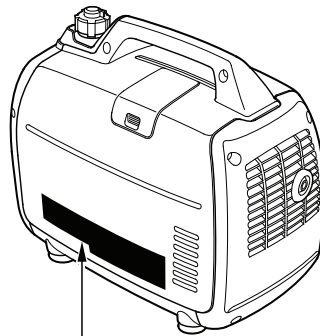

CAUTION	ATTENTION
<ul style="list-style-type: none">■ DO NOT USE INDOORS DUE TO DANGER OF CARBON MONOXIDE POISONING.■ DO NOT CONNECT THE RECEPTACLE OF THIS GENERATOR TO HOUSE WIRING.■ STOP THE ENGINE BEFORE REFUELING.■ CHECK FOR SPILLED FUEL OR FUEL LEAKS.■ DO NOT FILL THE FUEL TANK BEYOND THE UPPER LIMIT LINE.■ FOR DETAILED EXPLANATION, READ THE OWNER'S MANUAL.■ WHEN STORED OR IN TRANSIT, MAKE CERTAIN THAT THE ENGINE SWITCH AND THE FUEL TANK CAP LEVER ARE IN "OFF" POSITION TO PREVENT FUEL LEAKS.■ BE SURE TO CONNECT ONLY THE SPECIAL LEAD TO THE PARALLEL OPERATION RECEPTACLE.	<ul style="list-style-type: none">■ NE PAS UTILISER DANS UN LOCAL CLOS OÙ LES VAPEURS NOCIVES DE MONOXYDE DE CARBONE PEUVENT S'ACCUMULER.■ NE JAMAIS CONNECTER LE GROUPE ÉLECTROGÈNE À UNE PRISE DE SECTEUR.■ ARRÊTER LE MOTEUR AVANT DE FAIRE LE PLEIN D'ESSENCE.■ CONTRÔLER QU'IL N'Y A NI FUITE D'ESSENCE, NI D'ESSENCE RÉPANDUE SUR L'APPAREIL.■ NE PAS REMPLIR LE RÉSERVOIR D'ESSENCE AU DESSUS DU REPERE DE NIVEAU MAXIMUM.■ POUR PLUS D'INFORMATIONS, LIRE LE MANUEL DE L'UTILISATEUR.■ QUAND LE GROUPE ÉLECTROGÈNE EST REMIS OU TRANSPORTÉ, S'ASSURER QUE LE CONTACT D'ARRÊT DU MOTEUR ET LA MISE À L'AIR LIBRE DU RÉSERVOIR D'ESSENCE SONT SUR LA POSITION "OFF" AFIN D'ÉVITER TOUTE FUITE D'ESSENCE.■ CONNECTER UNIQUEMENT LE CORDON SPÉCIAL À LA PRISE POUR UTILISATION EN PARALLÈLE.

• Plaats van CE-merk en geluidslabels

[Voor Europa: type G, GP3, GW, B, F, W]

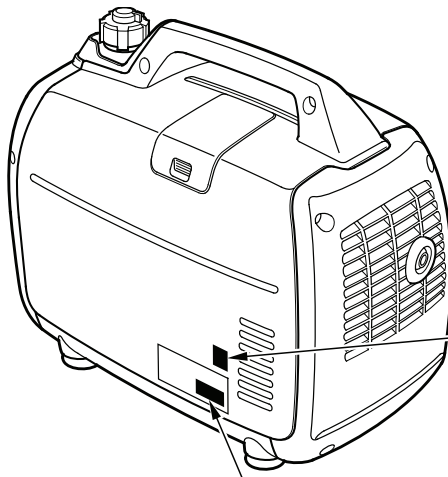

GELUIDSLABEL

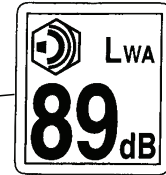

CE-MERK

Productiejaar

	Low power generator set		EU20i	
	EN 12601			
Rated power COP	1.6 kW	50 Hz	G1	A
Rated power factor	1.0	230 V	IP23M	
Year of Mfg.		7.0 A	Mass	kg
Honda Motor Co., Ltd. 2-1-1 Minamiaoyama, Minato-ku, Tokyo, Japan		Honda Motor Europe Ltd. Aalst Office Wijngaardveld 1 (Noord V), 9300 Aalst - BELGIUM		

Prestatieklasse (points to G1)
 Kwaliteitsklasse (points to A)
 IP-code (points to IP23M)
 Leeggewicht (massa) (points to kg)

Naam en adres fabrikant (points to Honda Motor Co., Ltd.)
 Naam en adres van geautoriseerde vertegenwoordiger (points to Honda Motor Europe Ltd. Aalst Office)

3. IDENTIFICATIE VAN DE ONDERDELEN

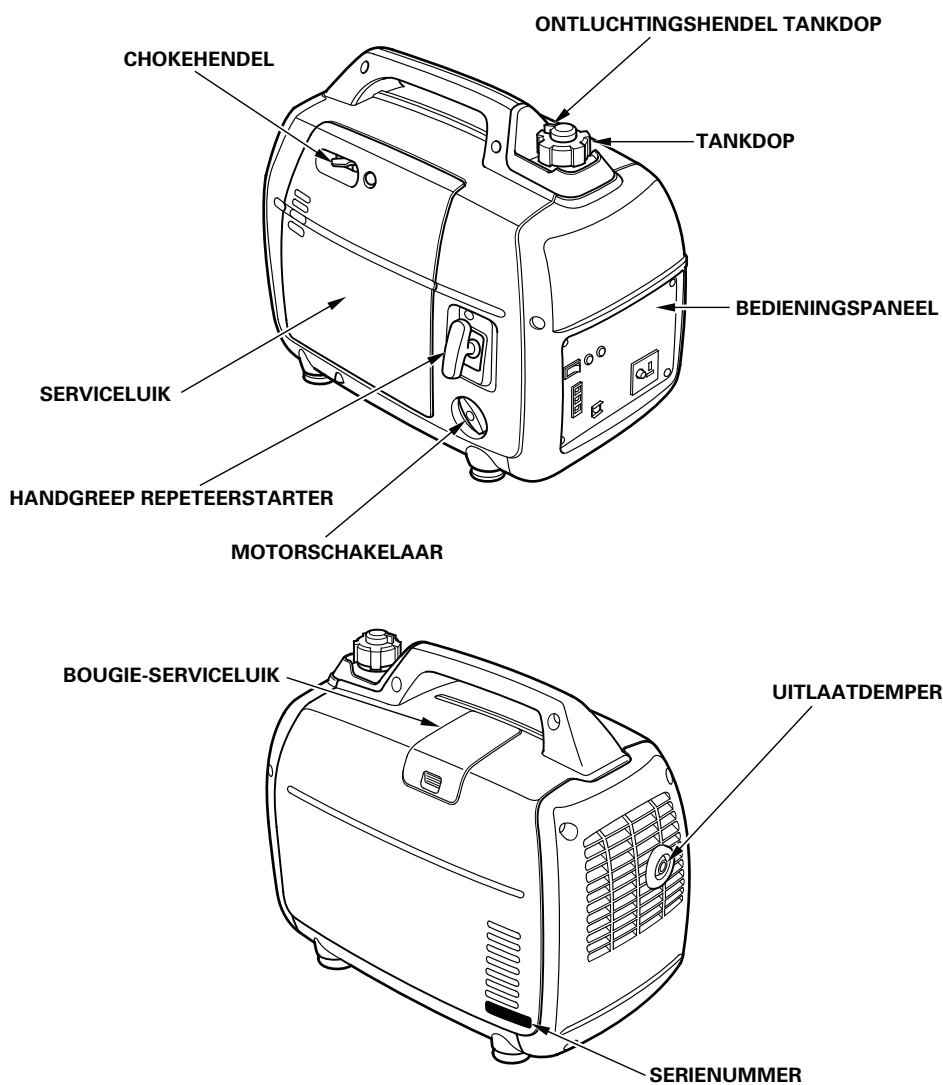

Noteer het framenummer hieronder. U hebt dit nummer nodig bij het bestellen van onderdelen.

Framenummer: _____

BEDIENINGSPANEEL

type G, GP3, GW, F, W en B

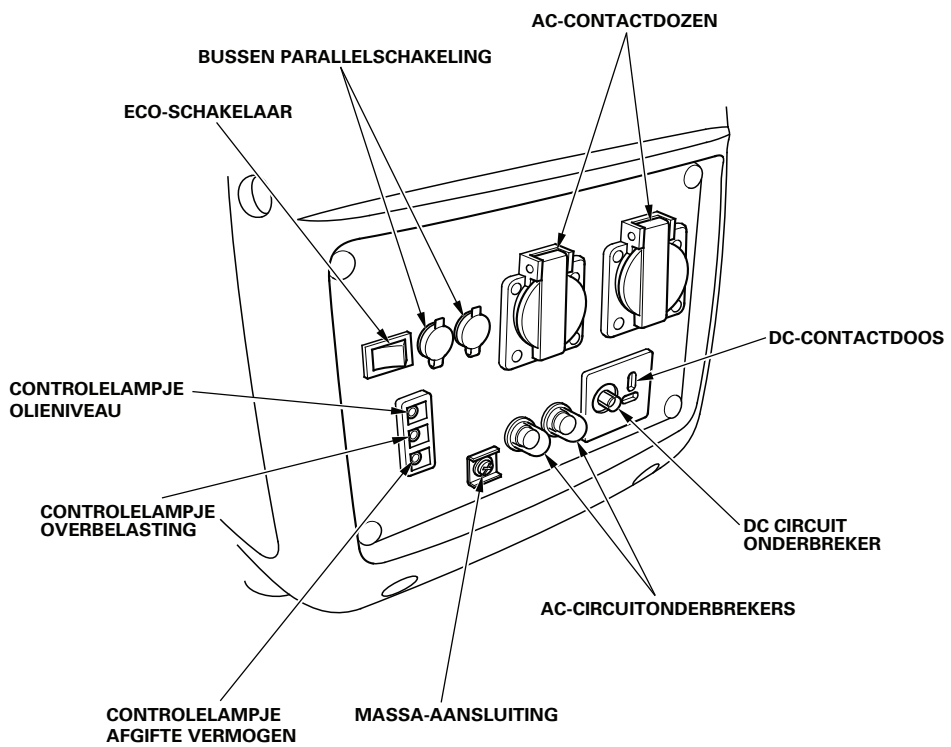

Type U

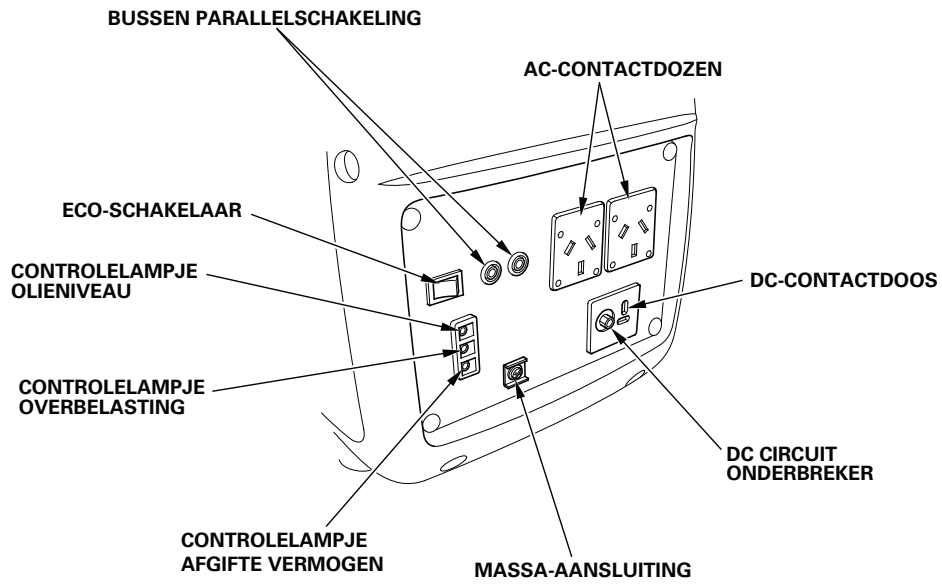

Eco-schakelaar

Stand ECO:

De motor draait automatisch stationair als er geen stroomafname is. Het toerental wordt verhoogd zodra er een elektrische verbruiker wordt aangesloten. Deze stand dient om het brandstofverbruik van de generator zo veel mogelijk te beperken.

AANWIJZING:

- Het eco-systeem werkt niet goed als het maximaal leverbare vermogen wordt verbruikt.
- Zet de eco-schakelaar in stand UIT om spanningswisselingen te verminderen als het apparaat zwaar wordt belast met 2 of meer gebruikers.
- Als de generator gelijkstroom levert, moet de economy-schakelaar in de stand UIT gezet worden.

UIT:

Het eco-systeem werkt niet. Motortoerental wordt in het motortoerentalbereik gehouden (met eco-schakelaar uit) zoals aangeduid op de bladzijde "SPECIFICATIES".

ECO-SCHAKELAAR

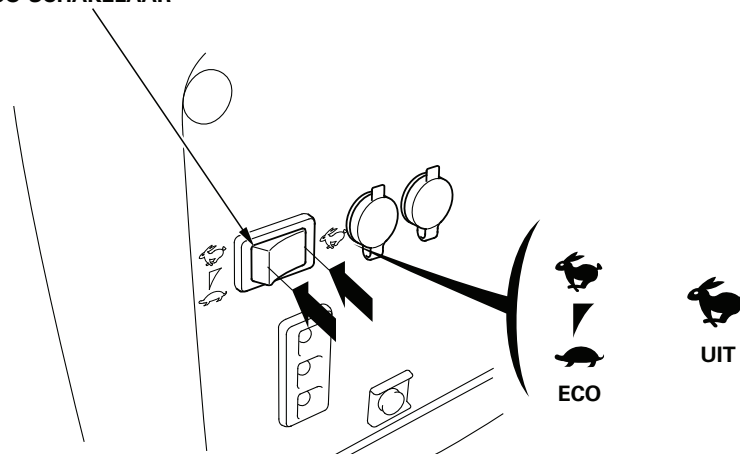

4. CONTROLE VOORAF

VOORZICHTIG:

Zorg ervoor dat de motor van de generator tijdens het controleren uitgeschakeld is en dat de generator op een vlakke ondergrond staat.

1. Controleer het motorolieniveau.

VOORZICHTIG:

Gebruik van olie zonder reinigende additieven of tweetaktolie kan de levensduur van de motor verkorten.

Voorgeschreven olie

Gebruik viertaktolie die aan de API-serviceklasse SE of hoger voldoet (of gelijkwaardig). Controleer altijd of op het API-servicelabel op de olieflacon de letters SE of hoger staan vermeld (of gelijkwaardig).

Lees voor gebruik de instructies op de olieflacon.

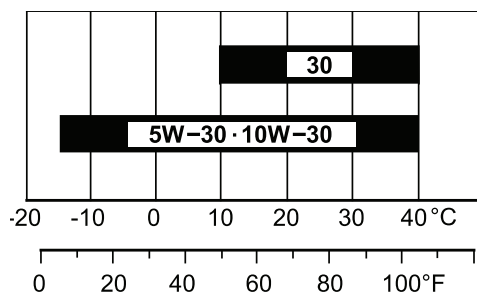

OMGEVINGSTEMPERATUUR

SAE 10W-30 is voorgeschreven voor algemeen gebruik. Wanneer de temperatuur ter plaatse binnen het aangegeven bereik valt, kan olie met een andere viscositeit, binnen het aanbevolen bereik, gebruikt worden.

Draai de schroef van het serviceluid los en verwijder het luik aan de linkerzijde. Verwijder de olievuldop en veeg de peilstok met een schone doek af. Controleer het olieniveau door de peilstok in de vulopening te steken zonder deze vast te draaien.

Als het olieniveau onder het einde van de peilstok staat, vul dan de voorgeschreven olie bij tot aan de rand van de vulopening.

VOORZICHTIG:

Als de motor met te weinig olie draait, kan dit leiden tot ernstige motorschade.

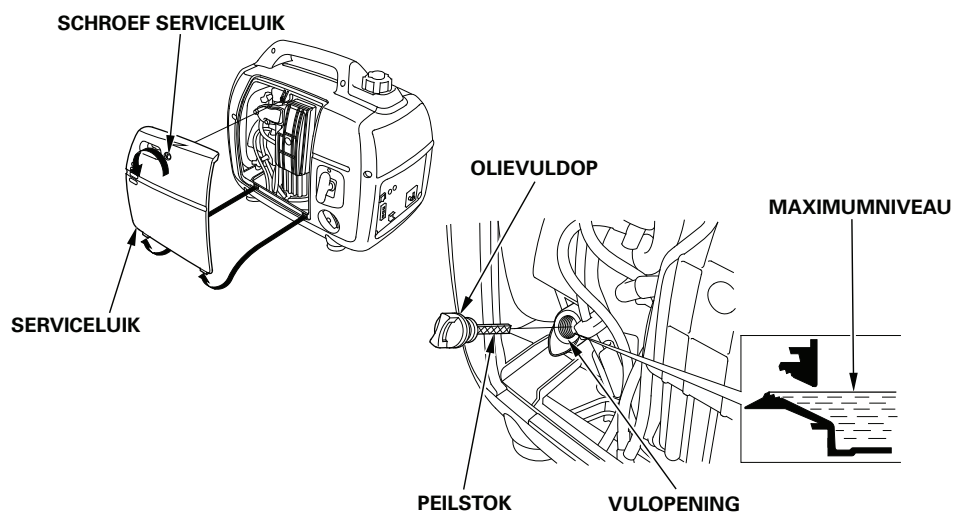

AANWIJZING:

Een oliealarmstelsel zorgt ervoor dat de motor afslaat voordat het olieniveau te laag wordt. We raden echter toch aan om het olieniveau regelmatig te controleren om onverwachts uitvallen te voorkomen.

2. Controleer het brandstofpeil.

Vul de tank indien nodig tot aan het aangegeven niveau. Draai de tankdop na het vullen goed dicht.

Gebruik loodvrije autobenzine van 91 RON of hoger (PON 86 of hoger).

Gebruik nooit oude of vervuilde benzine of een olie/benzinemengsel.

Voorkom dat er vuil of water in de brandstoftank komt.

▲ WAARSCHUWING

- **Benzine is uiterst brandbaar en kan onder bepaalde omstandigheden exploderen.**
 - **Vul de tank bij in een goed geventileerde ruimte en met een uitgeschakelde motor. Rook niet en voorkom open vuur en vonken tijdens het tanken en in ruimten waar brandstof is opgeslagen.**
 - **Doe de brandstoftank niet te vol (er mag zich geen brandstof boven het merkteken maximumbrandstofniveau bevinden). Zorg ervoor na het tanken de tankdop goed te sluiten.**
 - **Mors geen brandstof. Gemorste brandstof of brandstofdamp kan in brand vliegen. Verwijder gemorste brandstof alvorens de motor te starten.**
 - **Voorkom herhaaldelijk of langdurig contact van brandstof met de huid en het inademen van benzinedampen.**
- BUITEN HET BEREIK VAN KINDEREN HOUDEN.**

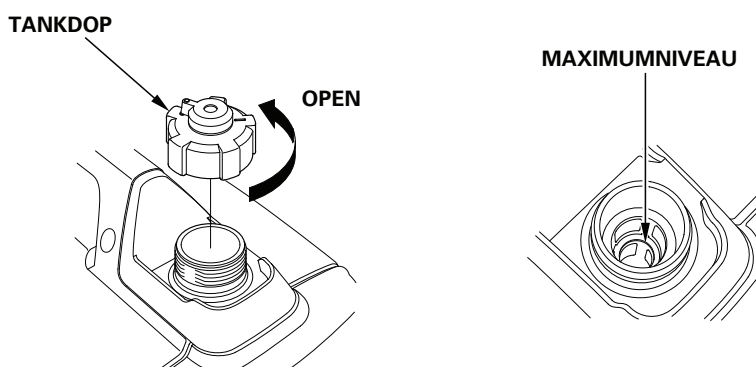

AANWIJZING:

Benzine verouderd erg snel afhankelijk van factoren als blootstelling aan licht, temperatuur en tijd.

In het ergste geval kan benzine binnen 30 dagen bederven.

Het gebruik van vervuilde benzine kan de motor ernstig beschadigen (verstopte carburateur, vastzittende klep).

Dergelijke schade die ontstaat door het gebruik van slechte en/of verouderde benzine valt niet onder de garantie.

Volg om dergelijke schade te voorkomen de volgende aanbevelingen strikt op:

- Gebruik alleen de voorgeschreven benzine (zie bladzijde 18).
- Gebruik verse en schone benzine.
- Bewaar benzine in een goedgekeurde tank om verslechtering van de kwaliteit tegen te gaan.
- Tap de brandstoftank en carburateur af als het apparaat langer dan 30 dagen niet wordt gebruikt (zie bladzijde 45).

Benzine met alcohol

Als benzine met alcohol gebruikt wordt, controleer dan of het octaangetal minimaal zo hoog is als voorgeschreven door Honda.

De benzine kan vermengd zijn met 2 soorten alcohol: ethanol en methanol.

Gebruik geen benzine met meer dan 10% ethanol.

Gebruik geen benzine die meer dan 5% methanol bevat of geen oplos- en conserveringsmiddelen voor methanol bevat.

AANWIJZING:

- Schade aan het brandstofsysteem en slechte prestaties ten gevolge van het gebruik van benzine die meer dan de aanbevolen hoeveelheid alcohol bevat, valt niet onder de garantie.
- Probeer, alvorens brandstof bij een onbekende leverancier aan te schaffen, er achter te komen of de brandstof alcohol bevat en zo ja, het soort en de hoeveelheid.

Als u bij het gebruik van bepaalde benzine ongewenste symptomen in bedrijf opmerkt, schakel dan over op een benzine waarvan u weet dat deze minder dan de aanbevolen hoeveelheid alcohol bevat.

3. Controleer het luchtfilter.

Controleer of het filterelement schoon is en in goede staat verkeert. Draai de schroef van het serviceluis los en verwijder het luis aan de linkerzijde. Druk de borglip aan de bovenkant van het luchtfilterdeksel in en verwijder het deksel. Controleer de filterelementen.
Reinig of vervang de filterelementen indien nodig (zie bladzijde 41).

VOORZICHTIG:

Laat de motor nooit draaien zonder luchtfilterelementen. Door verontreinigingen als stof en vuil die door de motor aangezogen worden, zal deze sneller slijten.

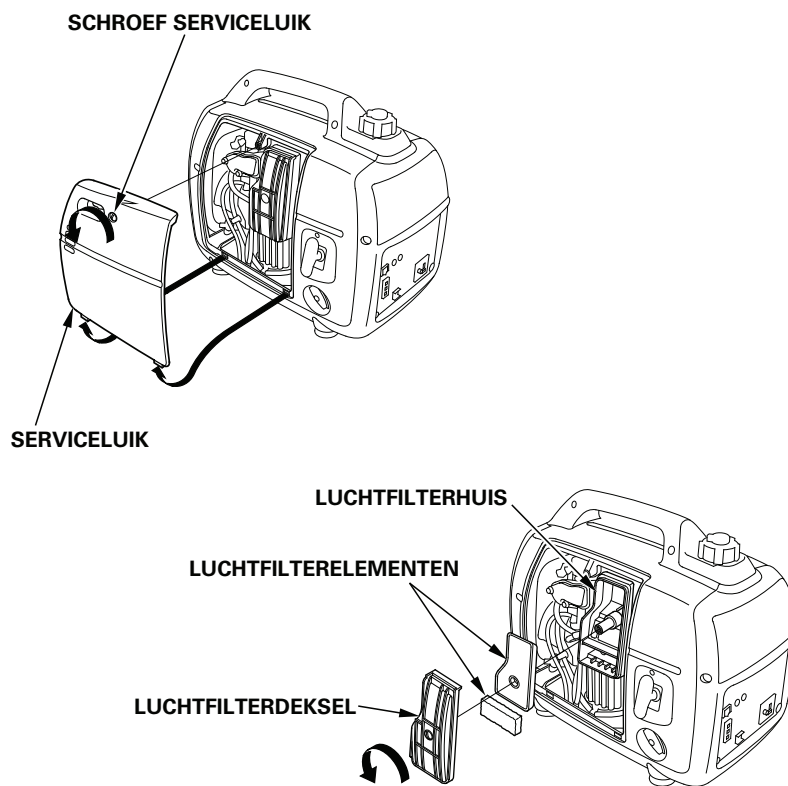

5. STARTEN VAN DE MOTOR

Neem vóór het starten van de motor alle aansluitingen van de AC-contactdoos los.

1. Draai de ontluuchtingshendel op de tankdop rechtsom in de stand AAN.

AANWIJZING:

Draai de ontluuchtingshendel op de tankdop UIT tijdens vervoer van de generator.

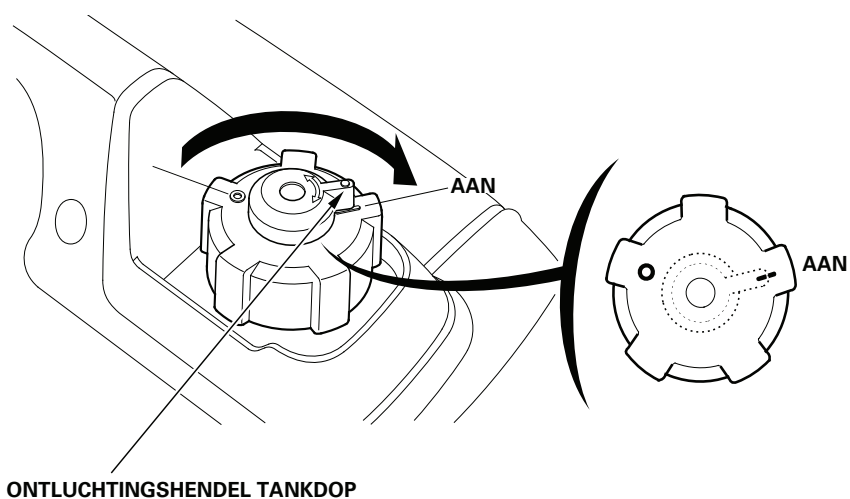

2. Zet de motorschakelaar in de stand AAN.

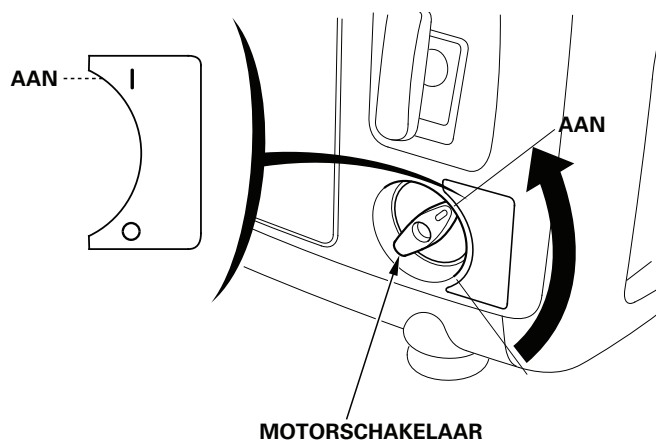

3. Zet de chokehendel in de stand GESLOTEN.

AANWIJZING:

Gebruik de choke niet als de motor warm is of bij hoge omgevingstemperaturen.

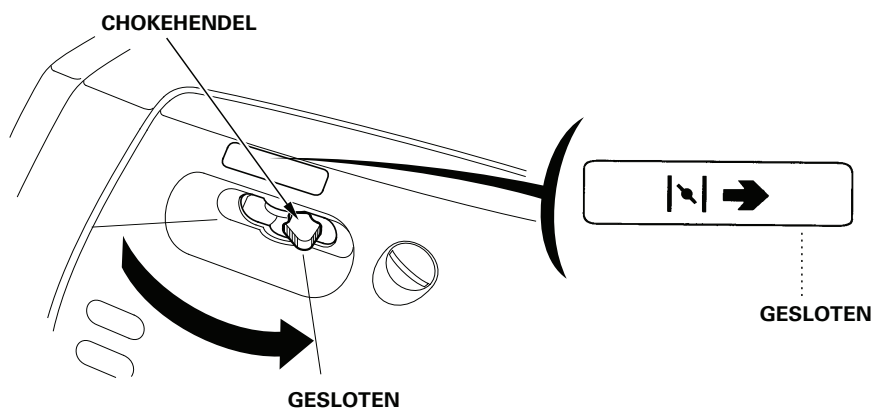

4. Trek licht aan de handgreep van de repeteerstarter tot een weerstand voelbaar is; geef dan een flinke ruk aan de handgreep in de richting van de pijl.

CAUTION (let op!)

- De handgreep kan heel snel worden teruggetrokken, voordat u deze hebt losgelaten. Hierdoor kan uw hand met kracht naar de generator worden getrokken, waarbij kans op verwonding bestaat.
- Laat de handgreep niet terugschieten. Laat de handgreep langzaam oprollen.

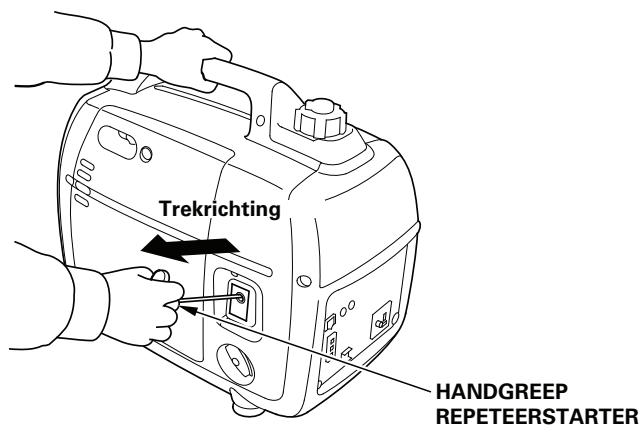

5. Zet de chokehendel in de stand OPEN zodra de motor op temperatuur komt.

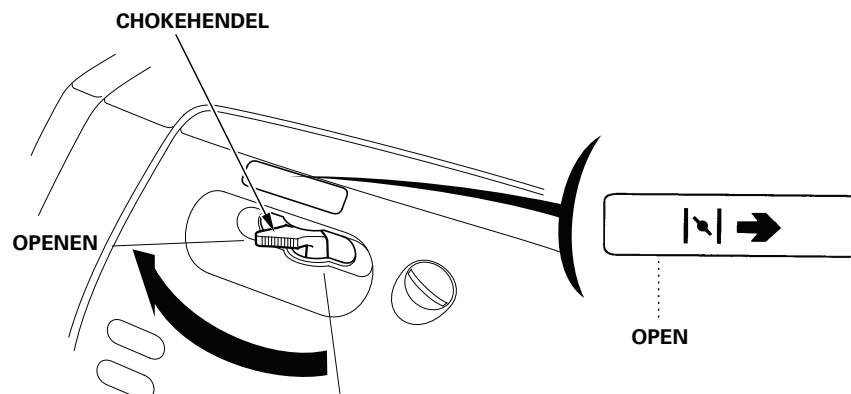

AANWIJZING:

Als de motor stilvalt en daarna niet meer wil starten, controleer dan eerst het motorolieniveau (zie bladzijde 17) alvorens naar storingen te gaan zoeken.

- **Modificatie carburateur voor gebruik op grote hoogte**

Op grote hoogte is het standaard lucht/brandstofmengsel te rijk. Hierdoor zal het vermogen afnemen en het brandstofverbruik toenemen. Door een erg rijk mengsel zal er aanslag op de bougie ontstaan en wordt het starten moeilijker. Door langdurig gebruik van de machine op grotere hoogte dan die waarvoor de motor is afgesteld, kunnen de emissiewaarden stijgen.

De werking op grote hoogte kan verbeterd worden door bepaalde aanpassingen aan de carburateur. Als u de generator permanent op grote hoogte (hoger dan 1.500 m (5.000 ft)) gebruikt, laat de carburateur dan aanpassen door uw officiële Honda-dealer. Deze motor zal met een aangepaste carburateurafstelling bij gebruik op grote hoogte tijdens zijn gehele levensduur aan alle emissie-eisen voldoen.

Zelfs met een aanpassing aan de carburateur zal het motorvermogen voor elke 300 m (1.000 ft) hoogte toch 3,5% afnemen. Als de carburateur niet aangepast wordt, zal het vermogen nog meer afnemen.

VOORZICHTIG:

Als de generator wordt gebruikt op een lagere hoogte dan die waarvoor de sproeier is gekozen, kan dat leiden tot een afname van het vermogen, oververhitting en ernstige motorschade vanwege een te arm lucht/brandstofmengsel.

6. GEBRUIK VAN GENERATOR

De spanning die de generator levert is hoog genoeg om ernstige elektrische schokken of elektrocutie te veroorzaken.
Zorg ervoor dat de generator geaard is als het aangesloten apparaat geaard is.

Om de aansluiting van de generator te aarden, dient een koperdraad met dezelfde of een grotere diameter dan het snoer van het aangesloten apparaat te worden gebruikt.

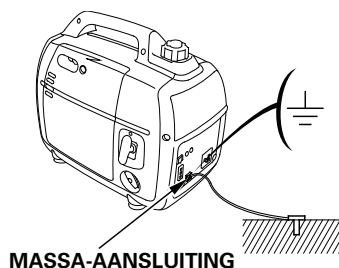

Gebruik een verlengsnoerset met aardgeleider als een apparaat met aardgeleider wordt aangesloten.

Voor het identificeren van de aardpen in de stekker, zie CONTACTDOOS bladzijde 53.

Sluit een aardlekschakelaar met overbelastingsbescherming van 30 mA lekstroomdetectie en een onderbreking binnen 0,4 seconde bij een uitgangsstroom van meer dan 30 A, indien u twee of meer apparaten gebruikt. Volg voor gebruik de instructies van de betreffende fabrikant van de aardlekschakelaar.

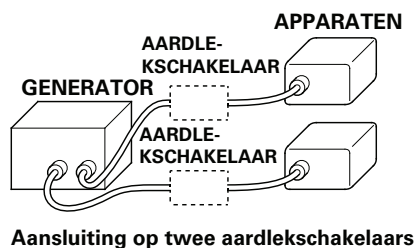
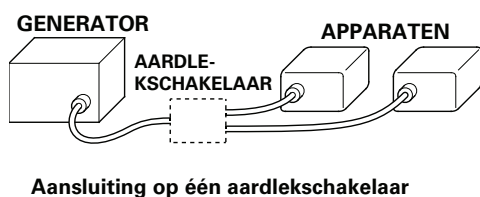

⚠ WAARSCHUWING

Bij een verkeerde aansluiting kan er via het elektrische systeem van het gebouw stroom worden afgegeven naar het elektriciteitsnet.

Hierdoor bestaat de kans dat mensen die werkzaamheden uitvoeren aan het net geëlectrocuteerd worden en kan de generator, als er weer spanning op het net gezet wordt, exploderen, in brand vliegen of brand veroorzaken.

Raadpleeg het elektriciteitsbedrijf of een erkende elektricien voordat er elektrische aansluitingen worden gemaakt.

VOORZICHTIG:

- **Overschrijd de maximale stroomsterkte van de verschillende contactdozen niet.**
- **Breng geen wijzigingen aan de generator aan en gebruik deze niet voor andere doeleinden dan die waarvoor het apparaat bestemd is. Let tijdens het gebruik van de generator verder op de volgende punten.**
- **Verleng de uitlaatpijp niet.**
- **Als een verlengkabel noodzakelijk is, gebruik dan een flexibele kabel met een zware rubberen isolatie (IEC 245 of soortgelijk).**
- **Maximale lengte van verlengkabels; 60 m (200 ft) voor kabels met een draaddoorsnede van 1,5 mm² (0,0023 in²) en 100 m (330 ft) voor kabels met een draaddoorsnede van 2,5 mm² (0,0039 in²). Bij gebruik van lange verlengkabels neemt het beschikbare vermogen af door de weerstand in de verlengkabel.**
- **Houd de generator uit de buurt van elektrische bedrading en kabels van de publieke stroomvoorziening.**

AANWIJZING:

- De DC-contactdoos (gelijkstroom) kan ook worden gebruikt als er wisselspanning wordt gebruikt.
Overschrijd het maximale vermogen van de wisselspanning niet als beiden tegelijkertijd worden gebruikt.
Maximaal vermogen wisselspanning: 1,5 kVA
- De meeste elektromotoren vergen voor het opstarten meer vermogen dan het opgegeven nominale vermogen.
- Zorg ervoor dat het aangegeven vermogen van het werktuig niet hoger is dan dat van de generator. Overschrijd nooit het opgegeven maximale vermogen van de generator. Het vermogensniveau tussen het nominale en het maximale vermogen mag niet langer dan 30 minuten gebruikt worden.
- Bij overbelasting zal de AC-circuitonderbreker het apparaat uitschakelen (behalve type U). Het overschrijden van de tijdsperiode van het maximum vermogen of een lichte overbelasting hoeft niet te leiden tot het inschakelen van de AC-circuitonderbreker, maar het zal wel de levensduur van de generator verkorten.
- Werking op vol vermogen is beperkt tot 30 minuten.
Het maximale vermogen is: 2,0 kVA
- Overschrijd het nominale vermogen niet als de generator continu werkt.
Het nominale vermogen is: 1,6 kVA
- Houd in beide gevallen altijd rekening met het totale benodigde vermogen (VA) van alle verbruikers.

Wisselstroomtoepassingen

1. Start de motor en controleer of het controlelampje afgifte vermogen (groen) gaat branden.
2. Controleer of het aan te sluiten apparaat uitgeschakeld is en sluit het dan op de generator aan.

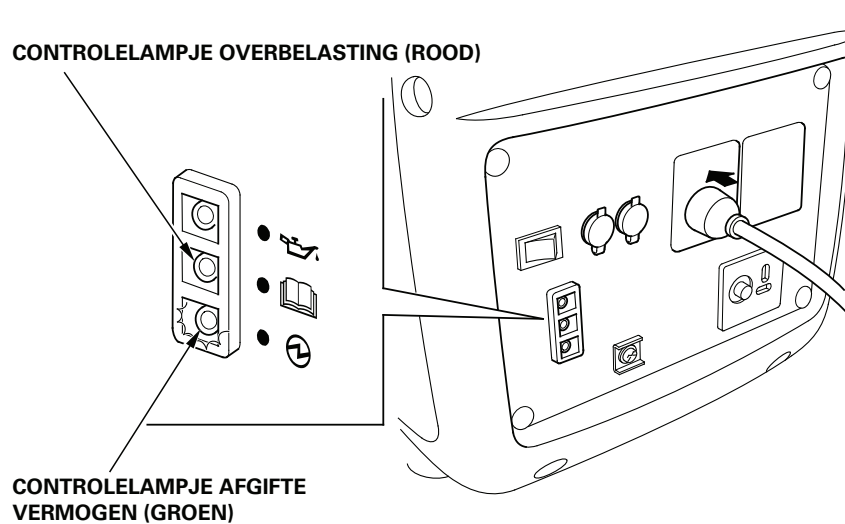

VOORZICHTIG:

- **Overbelasting** waarbij het controlelampje overbelasting (rood) constant brandt, kan de generator beschadigen. Een geringe overbelasting waarbij het controlelampje overbelasting (rood) af en toe kort brandt, kan de levensduur van de generator verkorten.
- **Zorg ervoor dat alle aan te sluiten apparaten goed functioneren voordat ze op de generator worden aangesloten. De aangesloten elektrische apparatuur (inclusief kabels en stekkers) mag niet beschadigd of defect zijn. Als een aangesloten apparaat abnormaal gaat functioneren, traag wordt, of plotseling stopt, zet dan de motorschakelaar van de generator onmiddellijk uit. Neem het aangesloten apparaat los en controleer het op mogelijke defecten.**

AC-circuitonderbreker (type B, F, G, GP3, GW en W)

De AC-circuitonderbrekers zullen het apparaat automatisch uitschakelen (drukknop komt omhoog) bij kortsluiting of overbelasting van de generator via een contactdoos.

Als de AC-circuitonderbreker het apparaat automatisch uitschakelt, controleer dan of het aangesloten apparaat in orde is en de nominale capaciteit van het circuit niet overschreden wordt. Reset dan de AC-circuitonderbreker (druk de knop in).

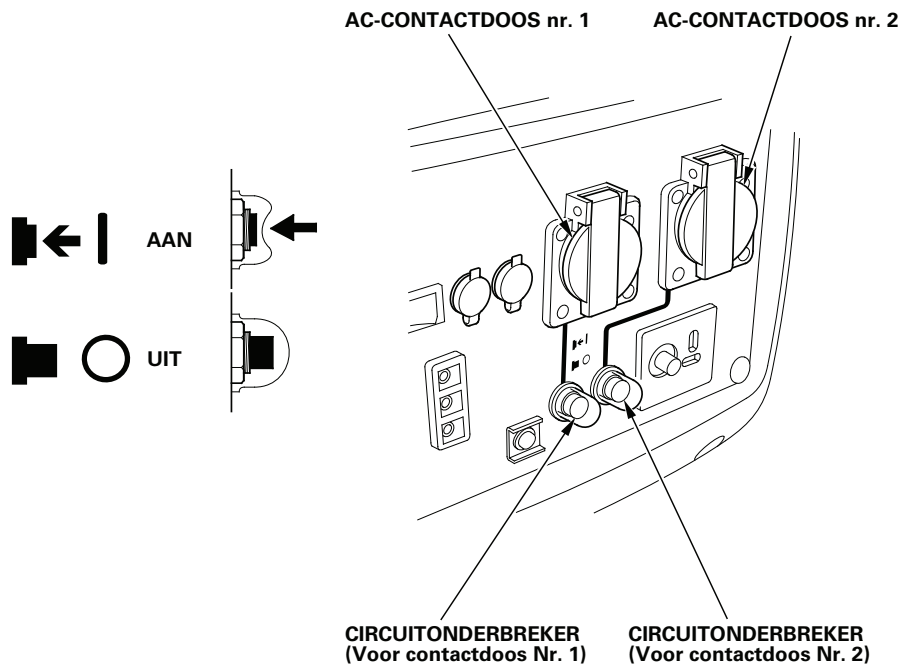

Controlelampjes afgifte vermogen en overbelasting

Onder normale omstandigheden brandt het controlelampje afgifte vermogen (groen) constant.

Bovendien heeft het controlelampje afgifte vermogen een vereenvoudigde urenteller. Wanneer u de motor start, gaat het controlelampje als volgt knipperen overeenkomstig de cumulatieve bedrijfsuren van de generator:

- Knippert niet: 0–100 uur
- 1 keer knipperen: 100–200 uur
- 2 keer knipperen: 200–300 uur
- 3 keer knipperen: 300–400 uur
- 4 keer knipperen: 400–500 uur
- 5 keer knipperen: 500 uur of meer

Als de generator overbelast wordt (zie bladzijde 26) of als er een kortsluiting is in het aangesloten apparaat gaat het controlelampje afgifte vermogen (groen) UIT, het controlelampje overbelasting (rood) gaat AAN en de stroomtoevoer naar het aangesloten apparaat wordt onderbroken.

Zet de generator UIT als het controlelampje overbelasting (rood) gaat branden en zoek de oorzaak van de overbelasting.

- Controleer, voordat een apparaat op de generator wordt aangesloten, of het goed functioneert en of het aangegeven vermogen niet groter is dan van de generator. Sluit dan de voedingskabel van het apparaat op de generator aan en start de motor.

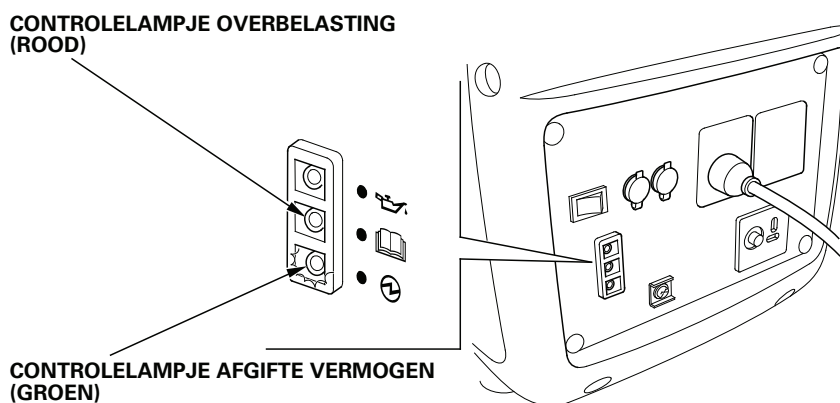

AANWIJZING:

Als een elektromotor wordt gestart, kan het zijn dat het controlelampje overbelasting (rood) en het controlelampje afgifte vermogen (groen) tegelijk branden. Dit is normaal, zolang het controlelampje overbelasting (rood) na ongeveer 4 seconden dooft. Raadpleeg uw Honda-dealer als het controlelampje overbelasting (rood) blijft branden.

Parallele schakeling

Lees eerst GEBRUIK VAN GENERATOR alvorens een apparaat aan te sluiten.

Gebruik uitsluitend een door Honda goedgekeurde contactdoos voor parallelschakeling (optioneel) wanneer twee EU20i generatoren parallel worden aangesloten.

Zorg ervoor dat het aangegeven vermogen van het werktuig niet groter is dan dat van de generator. Overschrijd nooit het opgegeven maximale vermogen van de generator. Het vermogensniveau tussen het nominale en het maximale vermogen mag niet langer dan 30 minuten gebruikt worden.

Werking op vol vermogen is beperkt tot 30 minuten.

Maximaal vermogen bij parallelschakeling:

Behalve type U: 3,6 kVA

Type U: 4,0 kVA

Overschrijd het nominale vermogen niet als de generator continu werkt.

Nominaal vermogen bij parallelschakeling: 3,2 kVA

Houd in beide gevallen altijd rekening met het totale benodigde vermogen (VA) van alle verbruikers.

VOORZICHTIG:

Overbelasting waarbij het controlelampje overbelasting (rood) constant brandt, kan de generator beschadigen. Een geringe overbelasting waarbij het controlelampje overbelasting (rood) af en toe kort brandt, kan de levensduur van de generator verkorten.

▲ WAARSCHUWING

- **Sluit nooit verschillende modellen of typen parallel aan elkaar aan.**
- **Gebruik nooit een andere dan de speciale contactdoos voor parallelschakeling.**
- **Het aansluiten en losnemen van de speciale contactdoos voor parallelschakeling mag alleen gebeuren als de motor uit is.**
- **Voor het afzonderlijk functioneren moet de speciale contactdoos verwijderd worden.**

1. Sluit de stekkerdoos voor parallelschakeling op de generator aan en bevestig de contactdoos met de band, zoals aangegeven in de afbeelding.
 - Plaats de band aan de voorkant van de greep.
 - Bevestig de smalle band aan de greep.
 - Voer de bovenste brede band door het onderste oog en bevestig dit deel met klittenband.
 - Voer de bedrading van de contactdoos onder langs de motorschakelaar.
 - Zorg dat de band strak aangetrokken is.

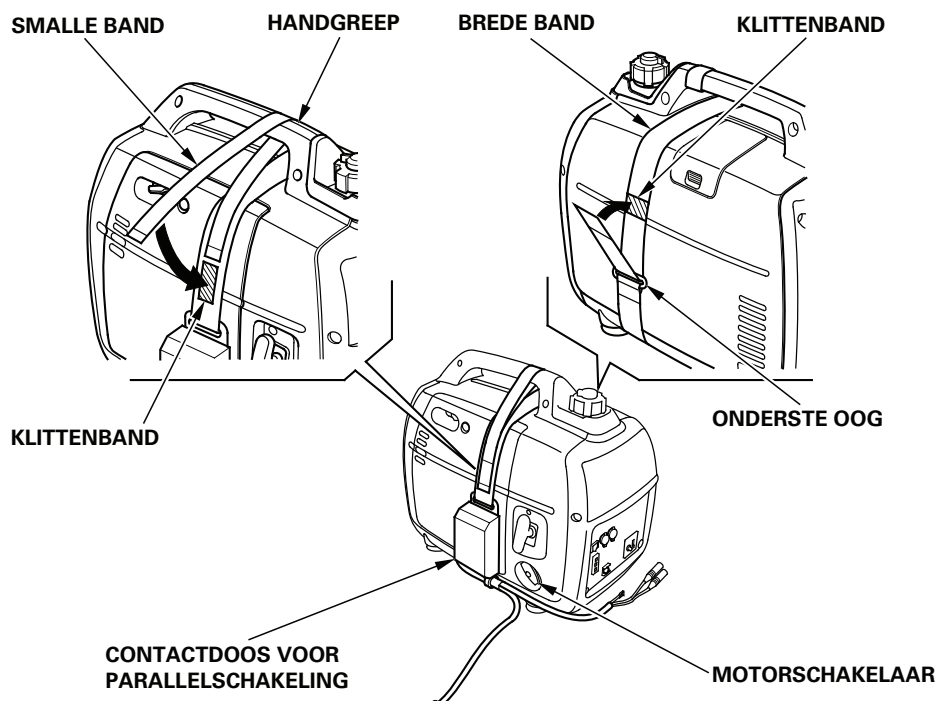

2. Sluit de stekkers en de massa-aansluitingen van de contactdoos voor parallelschakeling aan op de generatoren en bevestig de kabelbinder aan de greep.

- Plaats de twee generatoren minstens 1 meter (3 feet) van elkaar tijdens parallelbedrijf.
- Voer de kabel door de greep en bevestig de kabel met behulp van de kabelbinder.
- Zorg dat de kabel vrij is van de handgreep van de repeteerstarter.
- Sluit de langste kabel aan op de generator zonder contactdoos voor parallelschakeling.
- Plaats de generatoren niet met de uitlaatzijden tegenover elkaar.

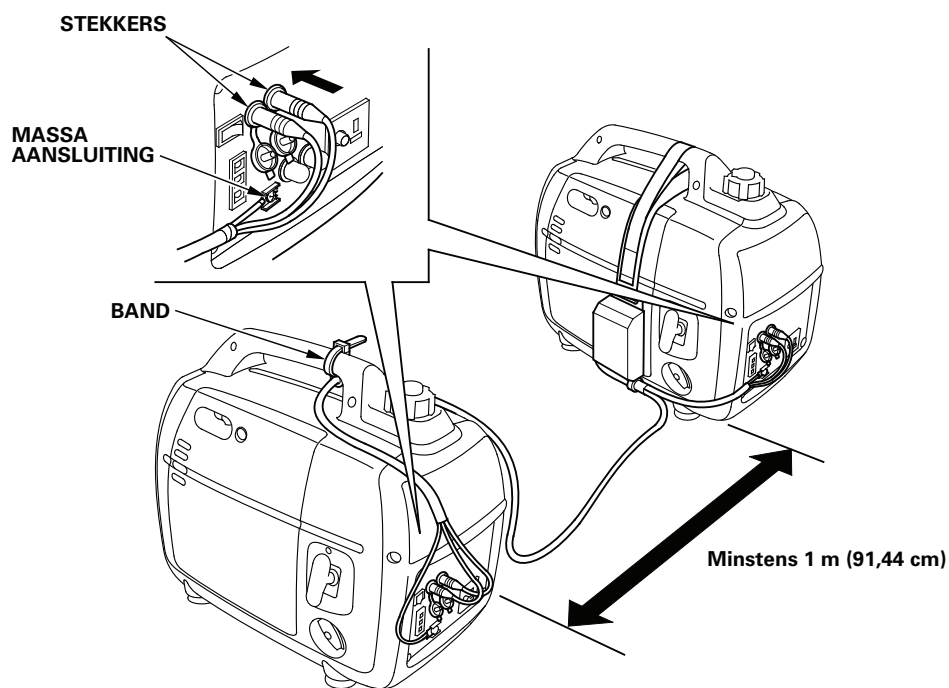

3. Verbind de massa-aansluiting van één generator met massa.

- Verbind de generator ook met massa wanneer het aangesloten apparaat reeds met massa verbonden is.

4. Start de motoren en controleer of het controlelampje afgifte vermogen (groen) gaat branden.

5. Controleer of het aan te sluiten apparaat uitgeschakeld is en sluit het dan op de generator aan.

6. Schakel de aangesloten apparatuur in.

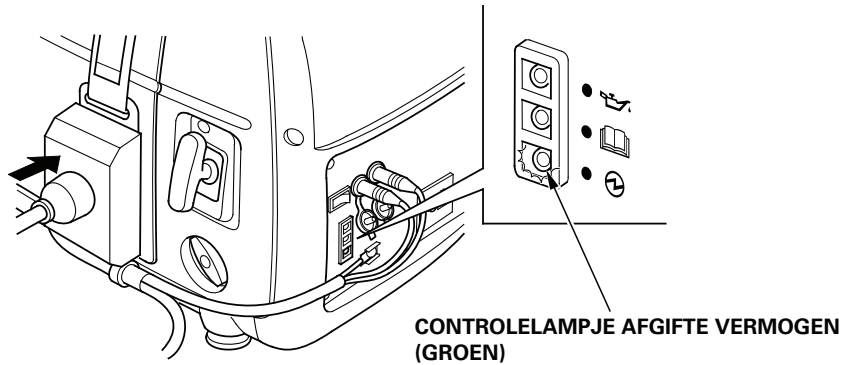

AC-circuitonderbreker (behalve type U)

De AC-circuitonderbreker op de contactdoos voor parallelschakeling zal het apparaat automatisch uitschakelen (drukknop komt omhoog) bij kortsluiting of overbelasting van de generator via een contactdoos.

Als de AC-circuitonderbreker het apparaat automatisch uitschakelt, controleer dan of het aangesloten apparaat in orde is en de nominale capaciteit (16A) van het circuit niet overschreden wordt. Reset dan de AC-circuitonderbreker (druk de knop in).

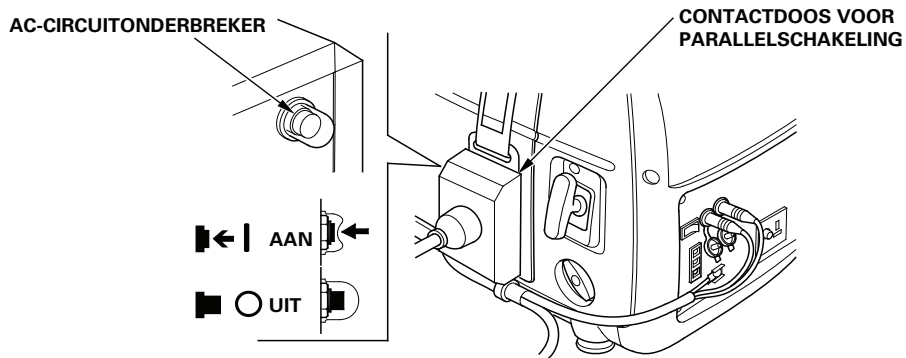

Gelijkstroomtoepassingen

De DC-contactdoos (gelijkstroom) mag alleen worden gebruikt voor het laden van 12V-accu's.

AANWIJZING:

Als de generator gelijkstroom levert, moet de eco-schakelaar in stand UIT gezet worden.

1. Sluit de kabel de accupolen aan en vervolgens op de contactdoos van de generator.

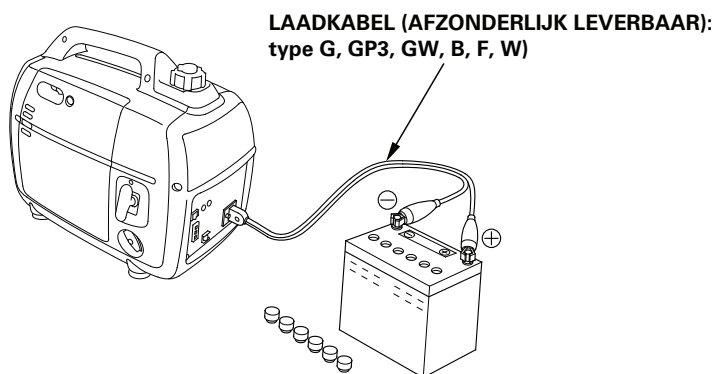

⚠ WAARSCHUWING

- Sluit de kabel eerst aan op de accu en dan op de generator om vonkvorming in de buurt van de accu te voorkomen. Neem de kabel als eerste los van de generator.
- Als een laadkabel wordt aangesloten op een accu die in een auto is gemonteerd, neem dan eerst de accukabel los. Sluit de accukabel weer aan nadat de kabels voor het laden zijn losgenomen. Dit voorkomt de kans op kortsluiting en vonkvorming als er per ongeluk contact gemaakt wordt tussen de accupool en de carrosserie van de auto.

VOORZICHTIG:

- Probeer niet een auto te starten terwijl de generator nog is aangesloten. De generator kan hierdoor beschadigd raken.
- Sluit de pluskabel aan op de positieve accupool. Verwissel de kabels niet, dit kan ernstige schade aan de generator en de accu veroorzaken.

▲ WAARSCHUWING

- **Accu's produceren explosieve gassen: Als deze ontbranden, kan dit leiden tot verwondingen en blindheid. Zorg voor voldoende ventilatie tijdens het laden.**
- **CHEMISCH GEVAAR: De accu bevat zwavelzuur (elektrolyt). Aanraking met de huid of ogen veroorzaakt ernstige brandwonden. Draag een veiligheidsbril en beschermende kleding.**
- **Rook niet en voorkom open vuur en vonken.**
EERSTE HULP MAATREGELEN: Als er elektrolyt in uw ogen komt, spoel ze dan minstens 15 minuten grondig uit met handwarm water en bel onmiddellijk een dokter.
- **GIFTIG: Elektrolyt is giftig.**
EERSTE HULP MAATREGELEN
 - **Uitwendig: Spoel grondig met water.**
 - **Inwendig: Drink veel water of melk.**
Drink daarna melk met magnesiumpoeder of plantaardige olie en bel een dokter.
- **BUITEN HET BEREIK VAN KINDEREN HOUDEN.**

2. Start de motor.

AANWIJZING:

- De DC-contactdoos (gelijkstroom) kan ook worden gebruikt als er wisselspanning wordt gebruikt.
- Als het gelijkstroomcircuit overbelast wordt, zal de DC-circuitonderbreker het circuit onderbreken (drukknop komt naar buiten).
Als dit gebeurt, wacht dan een paar minuten alvorens de knop in te drukken en het circuit weer in te schakelen.

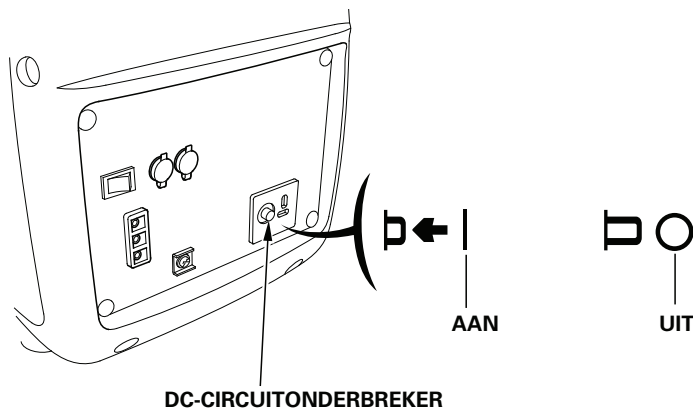

Oliealarmstelsysteem

Het oliealarmstelsysteem voorkomt motorschade die kan ontstaan door onvoldoende olie in het carter. Als het olieniveau in het carter een bepaalde minimale grens bereikt, schakelt het stelsysteem de motor automatisch uit (de motorschakelaar blijft in stand AAN).

Als de motor door het oliealarmstelsysteem wordt uitgeschakeld, gaat het controlelampje olieniveau (rood) branden als de motor wordt gestart. De motor zal niet aanslaan. Controleer het motorolieniveau als dit zich voordoet (zie bladzijde 17).

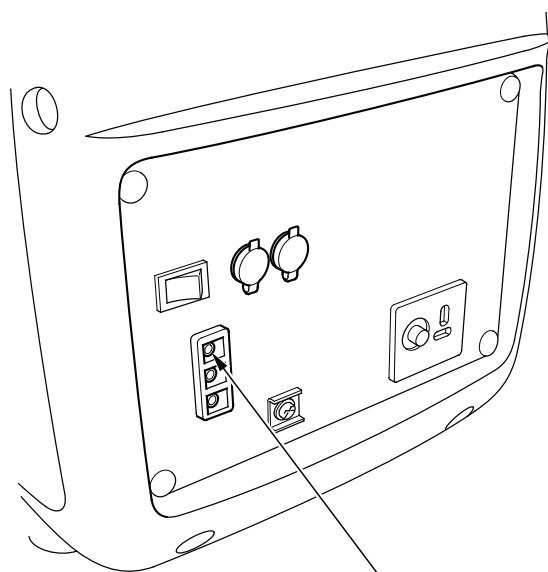

CONTROLELAMPJE OLIENIVEAU (ROOD)

7. UITSCHAKELEN VAN DE MOTOR

Zet in noodgevallen de motor uit door de motorschakelaar in de stand UIT te zetten.

BIJ NORMAAL GEBRUIK:

1. Schakel de aangesloten apparatuur uit en trek de stekker los.

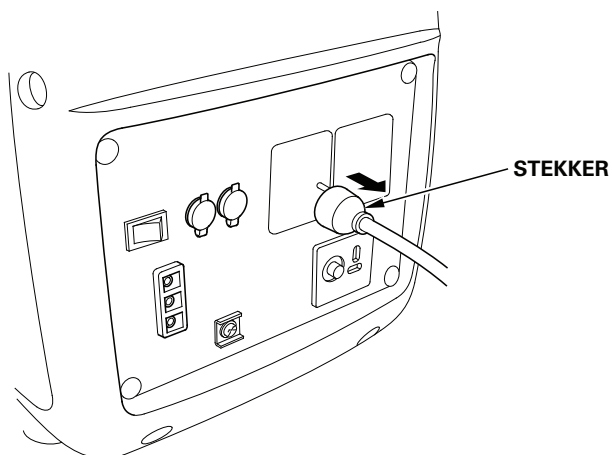

2. Zet de motorschakelaar in de stand UIT.

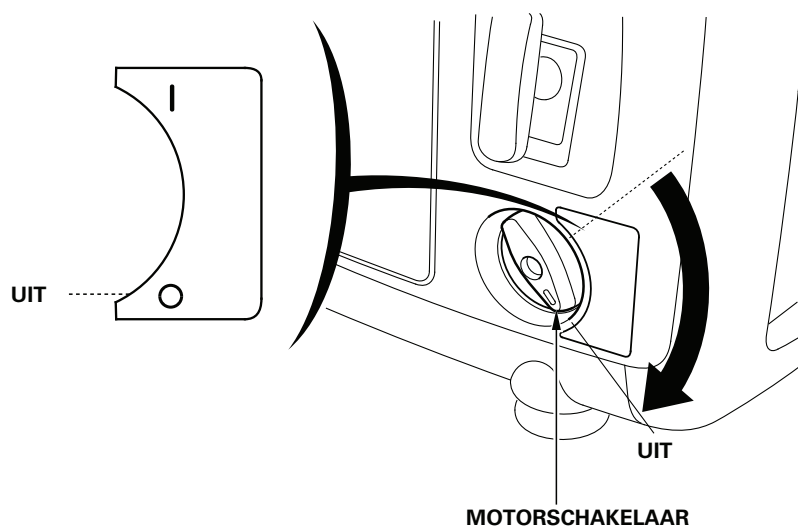

3. Draai de ontluuchtingshendel op de tankdop volledig linksom in stand UIT.

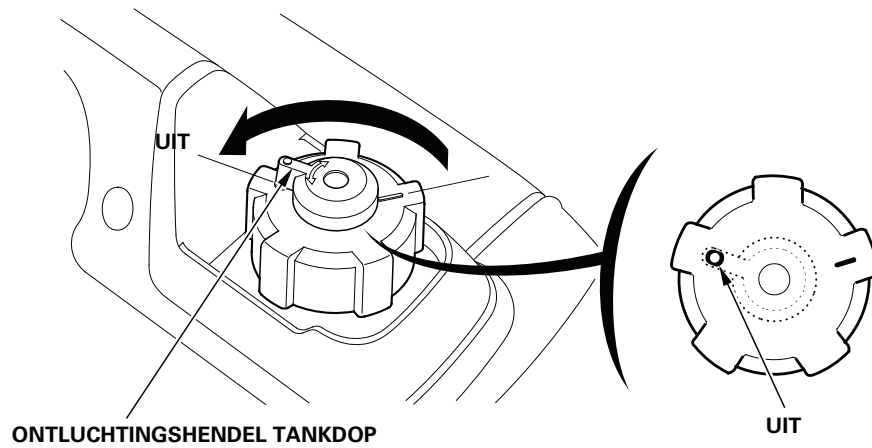

VOORZICHTIG:

Zet de ontluuchtingshendel en de motorschakelaar in de stand **UIT** wanneer de generator is uitgeschakeld en tijdens transport en/of opslag van de generator.

4. Verwijder de contactdoos voor parallelschakeling na gebruik.

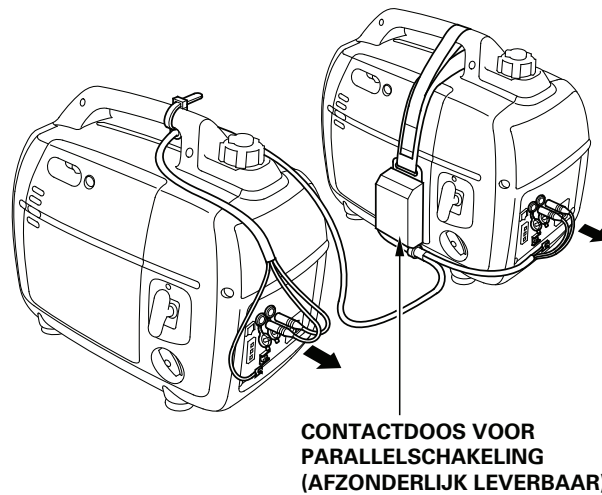

8. ONDERHOUD

Het onderhoudsschema dient om de generator in een optimale conditie te houden.

Houd u aan het onderstaande onderhoudsschema.

▲ WAARSCHUWING

Zorg ervoor dat de motor is uitgeschakeld voor het uitvoeren van onderhoud of reparatie. Hierdoor worden bepaalde risico's uitgesloten:

- **Koolmonoxidevergiftiging door uitlaatgassen. Zorg voor voldoende ventilatie tijdens het gebruik.**
- **Brandwonden door hete onderdelen. Raak de motor en uitlaat niet aan voordat deze zijn afgekoeld.**
- **Letsel door bewegende onderdelen. Laat de motor niet draaien, tenzij dit wordt voorgeschreven.**

De uitlaat kan erg heet worden en ook na het uitschakelen van de motor nog enige tijd heet blijven. Raak de uitlaat niet aan als deze heet is. Laat de motor afkoelen voor het uitvoeren van onderhoud.

VOORZICHTIG:

Gebruik originele Honda-onderdelen of gelijkwaardige onderdelen. Vervangingsonderdelen die niet dezelfde kwaliteit hebben, kunnen de generator beschadigen.

Onderhoudsschema

ONDERHOUDSINTERVAL (3)		Voor elk gebruik	eerste maand of 20 uur	elke 3 maanden of 50 uur	elke 6 maanden of 100 uur	elke jaar of 200 uur
ONDERDEEL Voer elk aangegeven aantal maanden of elk aangegeven aantal bedrijfsuren uit, wat het eerst bereikt is.						
Motorolie	Niveau controleren	○				
	Verversen		○		○	
Luchtfilter	Controleren	○				
	Reinigen			○ (1)		
Bougie	Controleren - afstellen				○	
	Vervangen					○
Kleppenspel	Controleren - afstellen					○ (2)
Verbrandingskamer	Reinigen	Na elke 300 uur (2)				
Brandstoftank en filter	Reinigen				○ (2)	
Brandstofleiding	Controleren	Elke 2 jaar (indien nodig vervangen) (2)				

- AANWIJZING:**
- (1) In een stoffige omgeving is het raadzaam vaker onderhoud te plegen.
 - (2) Deze punten dienen door de officiële Honda-dealer uitgevoerd te worden, tenzij u beschikt over het juiste gereedschap en de vereiste kennis. Raadpleeg het werkplaatshandboek voor de onderhoudsprocedures.
 - (3) Registreer het aantal bedrijfsuren, om de onderhoudsintervallen juist te kunnen bepalen.

1. OLIE VERVERSEN

Tap de olie af terwijl de motor nog warm is om de olie snel en volledig af te tappen.

VOORZICHTIG:

Zet voor de olie afgetapt wordt de motorschakelaar en de ontluchtingshendel op de tankdop in stand UIT.

1. Draai de schroef van het serviceluiк los en verwijder het luiк aan de linkerkzijde.
2. Verwijder de oliевuldop.
3. Laat alle vuile olie in een geschikte bak stromen.
4. Vul bij met de voorgeschreven olie (zie bladzijde 16) en controleer het oliepeil.
5. Plaats het serviceluiк en draai de schroef stevig vast.

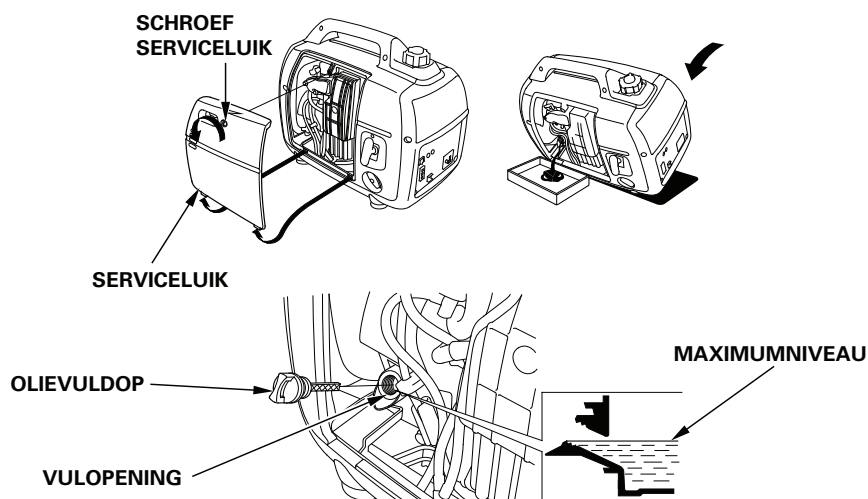

Was uw handen met water en zeep na het omgaan met afgewerkte olie.

AANWIJZING:

Voer afgewerkte motorolie op de wettelijk voorgeschreven manier af. U dient de olie in een afgesloten verpakking bij een daarvoor bestemd inzamelpunt in te leveren. Niet bij het afval, in het riool of in de natuur gooien.

2. ONDERHOUD LUCHTFILTER

Een vervuild luchtfilter beperkt de hoeveelheid lucht die naar de carburateur stroomt. Reinig het luchtfilter regelmatig om defecten aan de carburateur te voorkomen. Voer het onderhoud vaker uit als de generator in stoffige gebieden wordt gebruikt.

⚠ WAARSCHUWING

Gebruik voor het reinigen geen benzine of oplosmiddelen met een laag vlampunt. Deze zijn licht ontvlambaar en onder bepaalde omstandigheden explosief.

VOORZICHTIG:

Laat de motor nooit draaien zonder luchtfilter. Dit kan tot versnelde slijtage van de motor leiden.

1. Draai de schroef van het serviceluis los en verwijder het luis aan de linkerzijde.
2. Draai de schroef van het luchtfilterdeksel los en verwijder het deksel.
3. Reinig het hoofdelement en de buitenste luchtfilterelementen met een onbrandbaar oplosmiddel of een oplosmiddel met een hoog vlampunt. Laat de elementen vervolgens zorgvuldig drogen.
4. Dompel de elementen onder in schone motorolie en knijp het element uit om overtollige olie te verwijderen.
5. Plaats de elementen en het luchtfilterdeksel. Draai de schroef van het deksel stevig vast.
6. Plaats het serviceluis en draai de schroef stevig vast.

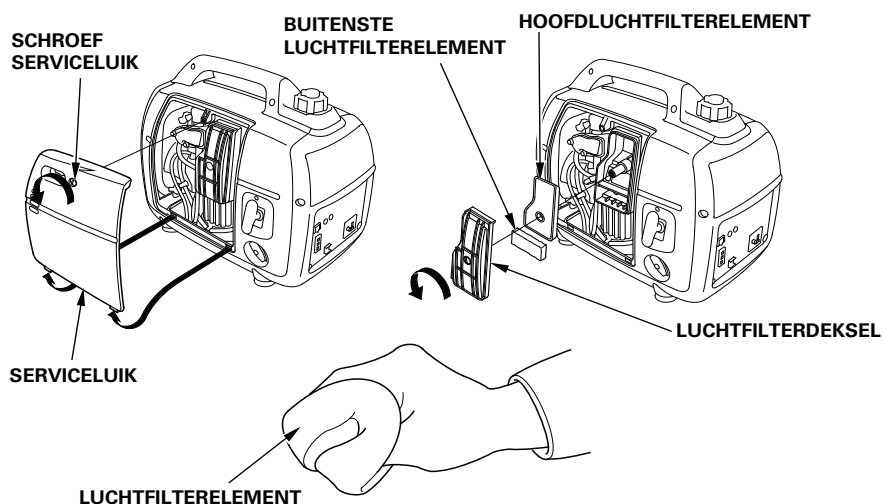

3. ONDERHOUD BOUGIE

VOORGESCHREVEN BOUGIE: CR5HSB (NGK)

Voor een goede werking van de motor moet de bougie goed afgesteld en schoon zijn.

1. Verwijder het serviceluis van de bougie.

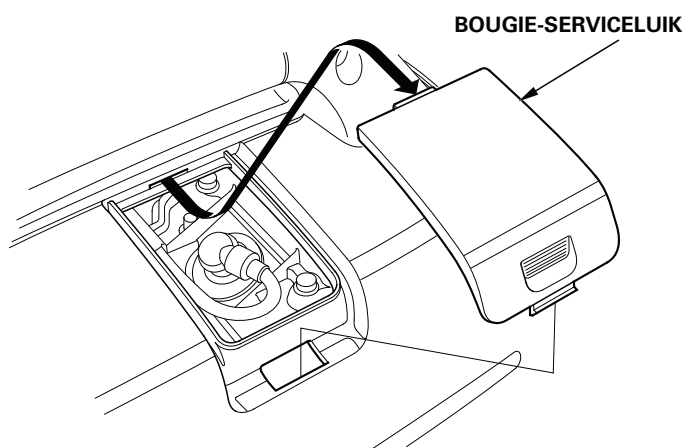

2. Verwijder de bougiedop.
3. Reinig de directe omgeving van de bougie.
4. Gebruik een bougiesleutel om de bougie te verwijderen.

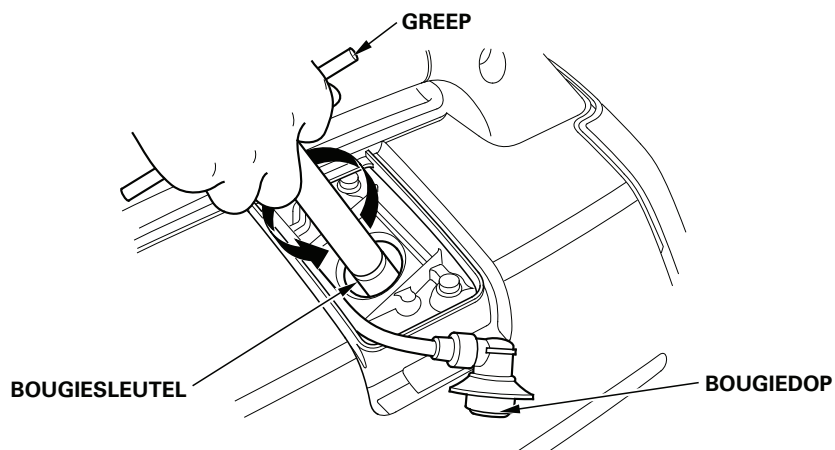

5. Controleer de bougie visueel. Gooi de bougie weg als de isolator scheurtjes of splinters vertoont of vervuild is. Bij hergebruik de bougie reinigen met een staalborstel.
6. Meet de elektrodenafstand met een voelmaatje.
Corrigeer de afstand indien nodig door de massa-elektrode voorzichtig te verbuigen.
De elektrodenafstand moet zijn:
0.6– 0,7 mm (0,024 – 0,711 mm)

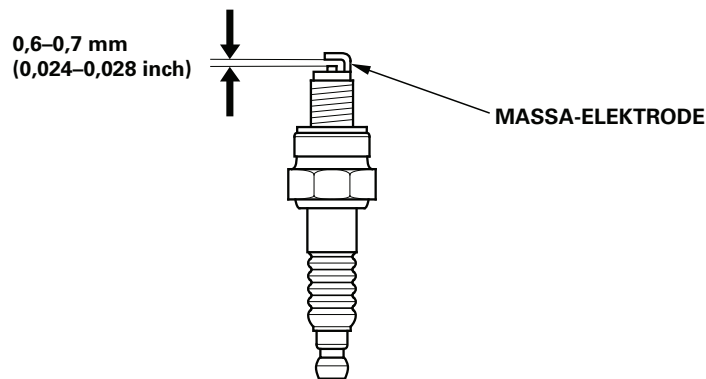

7. Plaats de bougie met de hand om te voorkomen dat deze er scheef ingedraaid wordt.
8. Draai een nieuwe bougie nog 1/2 slag verder met de sleutel om de afdichtring in te drukken.
Draai een gebruikte bougie slechts 1/8 tot 1/4 slag verder om de afdichtring in te drukken.
9. Plaats de bougiedop stevig op de bougie.
10. Plaats het serviceluik van de bougie.

VOORZICHTIG:

- **De bougie moet goed vastgedraaid worden. Een niet goed vastgedraaide bougie kan erg heet worden en de motor beschadigen.**
- **Gebruik geen bougie met een verkeerde warmtegraad.**

9. TRANSPORT/OPSLAG

Om het morsen van brandstof tijdens vervoer of tijdelijke opslag te voorkomen, moet de generator rechtop staan in de normale werkstand, met de motorschakelaar in de stand UIT.

Draai de ontluichtingshendel op de tankdop volledig linksom in de stand UIT.

Laat de motor voldoende afkoelen voordat de ontluichtingshendel in de stand UIT gezet wordt.

▲ WAARSCHUWING

Tijdens transport van de generator:

- **Doe de brandstoftank niet te vol (er mag zich geen brandstof in de vulpijp bevinden).**
- **Gebruik de generator niet terwijl deze in een voertuig staat. Haal de generator uit het voertuig en gebruik hem alleen in een goed geventileerde ruimte.**
- **Wanneer de generator in een voertuig geplaatst wordt, voorkom dan dat deze aan direct zonlicht wordt blootgesteld. Als de generator gedurende enkele uren in een afgesloten voertuig geplaatst wordt, kan door de hoge temperatuur in het voertuig de brandstof verdampen hetgeen een explosie tot gevolg kan hebben.**
- **Voorkom langdurig rijden op slechte wegen met de generator aan boord. Als u wel op slechte wegen moet rijden met de generator aan boord, tap dan de brandstof van te voren af.**

AANWIJZING:

Gebruik de handgrepen (gearceerde gedeelten in onderstaande afbeelding) om de generator te verplaatsen.

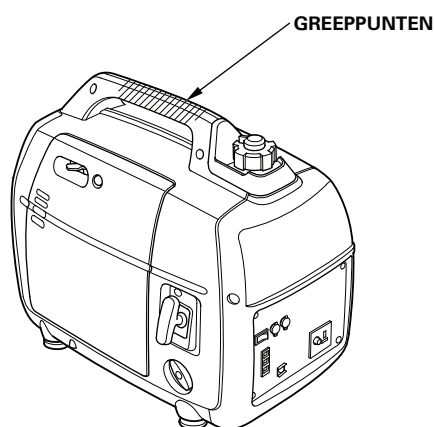

Let op de volgende punten als het apparaat gedurende langere tijd wordt opgeslagen:

1. Zorg ervoor dat de opslagruimte niet te vochtig of stoffig is.
2. Tap de brandstof af.

▲ WAARSCHUWING

Benzine is uiterst brandbaar en kan onder bepaalde omstandigheden exploderen. Voer deze werkzaamheden in een goed geventileerde ruimte uit en met stilstaande motor. Rook niet en voorkom open vuur en vonken tijdens deze procedure.

- a. Draai de tankdop los en verwijder het brandstoffilter.
- b. Tap de brandstof af in een voor benzine geschikte bak. We adviseren het gebruik van een in de handel verkrijgbare handpomp. Gebruik geen elektrische pomp.

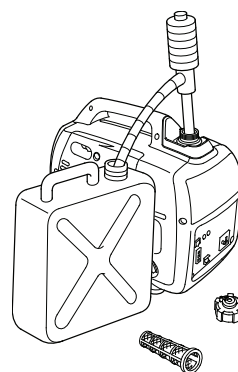

- c. Draai de motorschakelaar in de stand AAN, draai de benzineaftapplug van de carburateur los en tap de benzine af in een daarvoor geschikte bak.
- d. Verwijder de bougiekap nadat de aftapplug losgedraaid is en trek 3 tot 4 keer aan de handgreep van de repeteerstarter om de benzine uit de brandstofpomp te verwijderen.
- e. Zet de motorschakelaar in de stand UIT en draai de aftapplug weer stevig vast.
- f. Plaats de bougiedop stevig op de bougie.

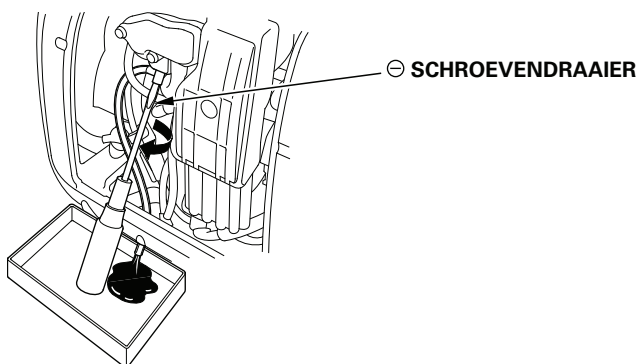

3. Ververs de motorolie.
4. Verwijder de bougie en giet een scheutje schone motorolie in de cilinder. Laat de motor een aantal omwentelingen ronddraaien om de olie te verdelen en monteer de bougie.
5. Trek langzaam aan de handgreep van de repeteerstarter tot er weerstand voelbaar is. Op dat punt komt de zuiger omhoog in de compressieslag en zijn de in- en uitlaatkleppen dicht. In deze stand is de motor tijdens opslag beter beschermd tegen interne corrosie.

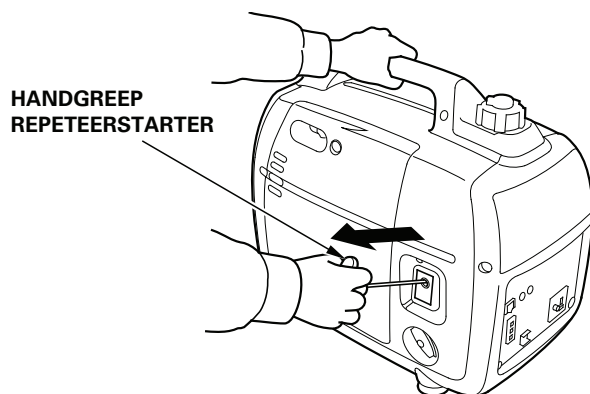

10. STORINGZOEKEN

Wanneer de motor niet aanslaat:

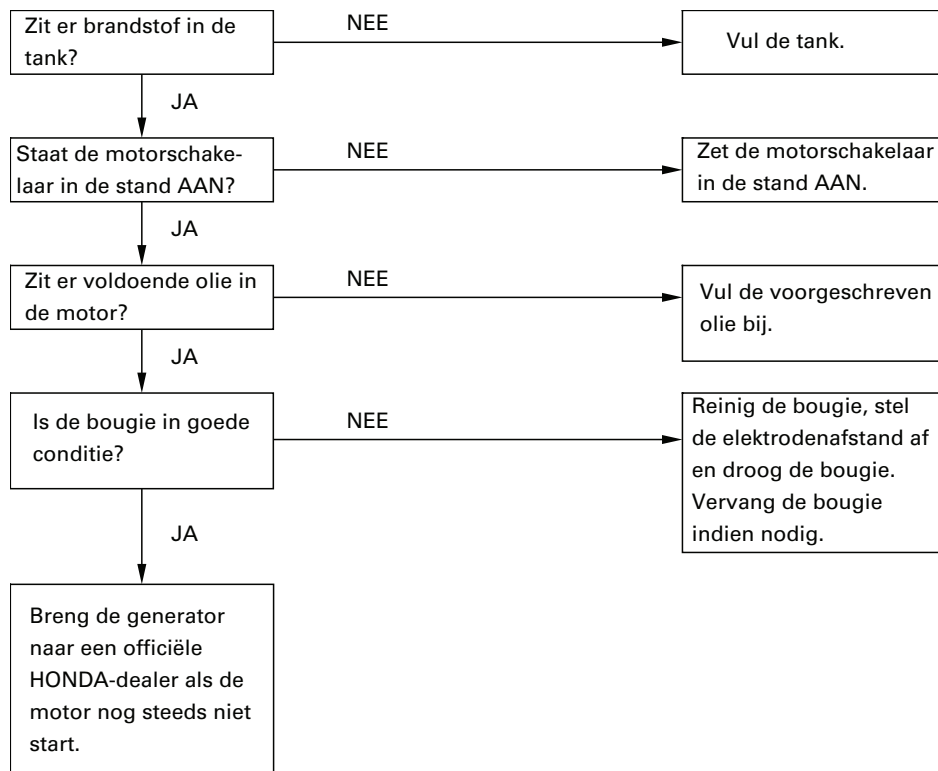

Aangesloten apparaat werkt niet:

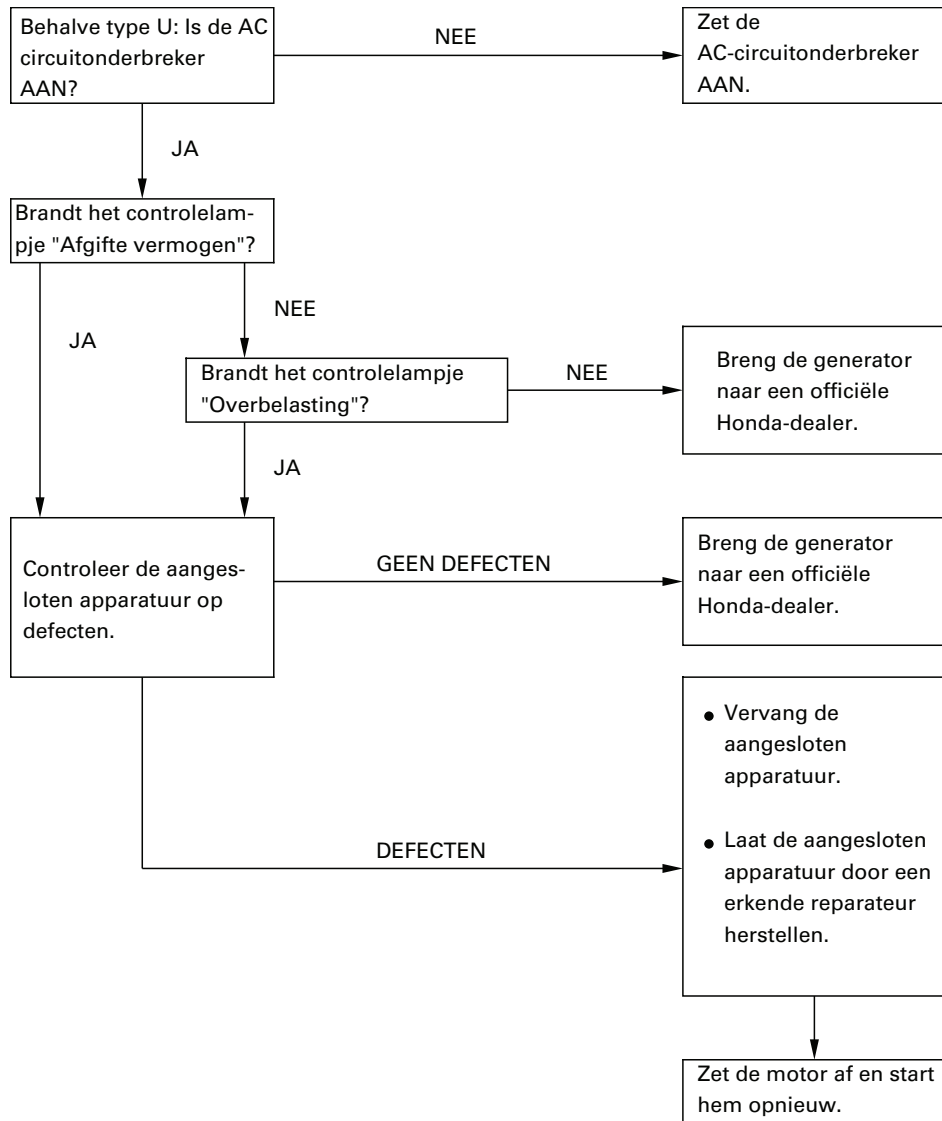

Geen spanning op de DC-contactdoos:

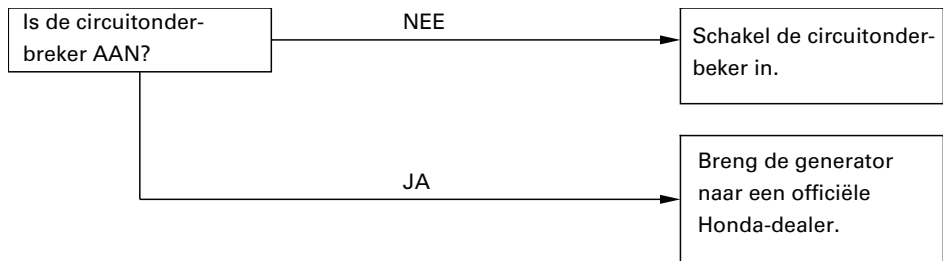

11. SPECIFICATIES

Afmetingen en gewicht

Model	EU20i
Code	EAAJ
Lengte	512 mm (20,2 inch)
Breedte	290 mm (11,4 inch)
Hoogte	425 mm (16,7 inch)
Leeggewicht	20,7 kg (45,6 lbs)

Motor

Model	GX100
Motortype	4-takt, bovenliggende nokkenas, éencilinder
Cilinderinhoud	98,5 cm ³ (6,01 cu-in)
Boring × slag	56,0 × 40,0 mm (2,20 inch × 1,57 inch)
Compressieverhouding	8.5:1
Motortoerental	3,000–5,000 omw/min 4,300–5,000 omw/min (met eco-schakelaar UIT)
Koelsysteem	Geforceerde luchtkoeling
Ontsteking	Transistorontsteking
Inhoud oliecarter	0,4 L (0,42 US qt, 0,35 Imp qt)
Inhoud brandstoftank	3,6 L (3,80 US gal, 3,17 Imp gal)
Bougie	CR5HSB (NGK)

Generator

Model	EU20i	
Type	G, GP3, GW, B, F, W	U
Nominale spanning (V)	230	240
Nominale frequentie (Hz)	50	
Wisselstroomvermogen Ampèrage (A)	7.0	6.7
Nominaal vermogen (kVA)	1.6	
Maximumvermogen (kVA)	2.0	
Nominaal vermogen DC	Alleen voor het laden van 12V-voertuigaccu's. 12 V, 8 A	

Geluid

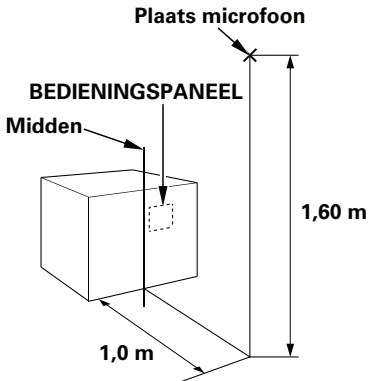
Model	EU20i	
	Type	G, GP3, GW, B, F, W
Geluidsniveau op de werkplek (2006/42/EC) 	71 dB (A)	—
Variantie	2 dB (A)	—
Gemeten geluidsvermogeniveau (2000/14/EC, 2005/88/EC)	87 dB (A)	—
Variantie	—	—
Gegarandeerd geluidsvermogeniveau (2000/14/EC, 2005/88/EC)	89 dB (A)	—

“Deze cijfers betreffen emissieniveaus en komen niet noodzakelijkerwijs overeen met veilige bedrijfsomstandigheden. Ondanks het verband tussen emissie- en blootstellingsniveaus, is dit geen betrouwbare wijze om vast te stellen of verdere voorzorgsmaatregelen noodzakelijk zijn. Het werkelijke niveau is afhankelijk van de ruimte waarin gewerkt wordt, andere geluidsbronnen, het aantal in bedrijf zijnde apparaten en overige werkzaamheden, en de tijd gedurende welke de persoon die de generator bedient aan het geluid wordt blootgesteld. Daarnaast kan het wettelijk toegestane niveau per land verschillen. Met deze informatie kan de gebruiker de gevaren en risico's echter beter afwegen.”

AANWIJZING:

Specificaties kunnen zonder voorafgaande kennisgeving worden gewijzigd.

12. BEDRADINGSSHEMA

INDEX

(Zie binnenzijde achteromslag)

Type B, W, F, G.....	W-1
Type U.....	W-2

AFKORTINGEN

Afkorting	Omschrijving
AC, CP	AC-circuitonderbreker
ACOR	AC-contactdoos
(B)	Type B
CoT	Bus voor parallelschakeling
CPB	Bedieningspaneel
DC, CP	DC-circuitonderbreker
DC, D	DC-diode
DC, NF	DC-storingsfilter
DCOR	DC-contactdoos
DC, W	DC-spoel
EcoSw	Economy-schakelaar
EgB	Motor
EgG	Massa motor
ESw	Motorschakelaar
ExW	Veldspoel
FrB	Frame
FrG	Massa frame
(G)	Type G, GW, GP3
GeB	Generator
GT	Massa-aansluiting
IgC	Bobine
IU	Omvormer
MW	Generatorspoel
OAL	Controlelampje olieniveau
OI	Controlelampje overbelasting
OLSw	Olieniveauschakelaar
PC	Pulsgever
PL	Controlelampje afgifte vermogen
RBx	Contactdoos voor parallelschakeling
SP	Bougie
SpU	Ontstekingsmodule





Afkorting	Omschrijving
StpM	Stappenmotor (gasklepregeling)
SW	Hulpspoel
To Ge	Naar generator
(W)	Type W

KLEURCODE BEDRADING

BI	ZWART
Y	GEEL
Bu	BLAUW
G	GROEN
R	ROOD
W	WIT
Br	BRUIN
Lg	LICHTGROEN
Gr	GRIJS
Sb	HEMELSBLAUW
O	ORANJE
P	ROZE

SCHAKELAARAANSLUITINGEN

ECONOMY-SCHAKELAAR

	COM (-)	SW
AAN 		
		
		
UIT 		

CONTACTDOOS

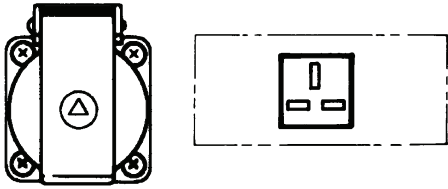
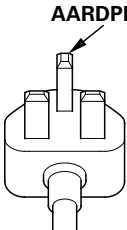
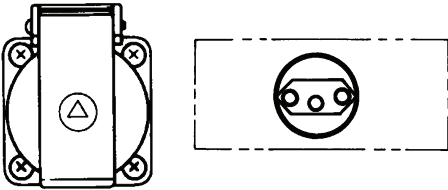
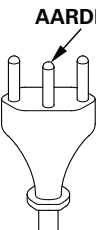
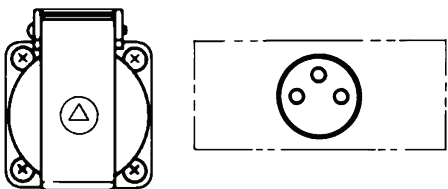
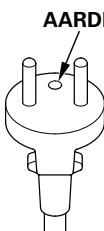
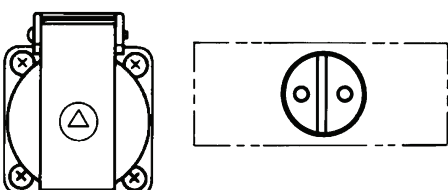
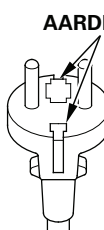
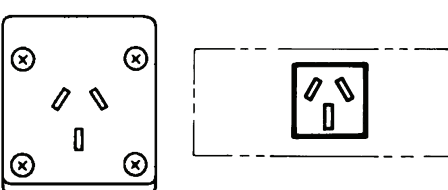
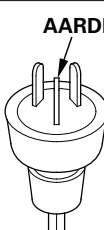
Type	Vorm	Plug
B		
W		
F		
G, GP3, GW		
U		

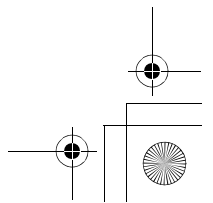
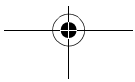
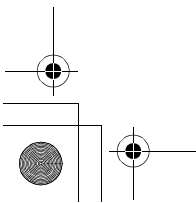
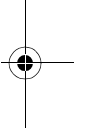
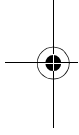
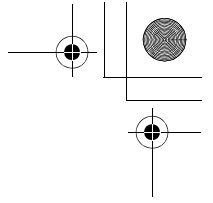
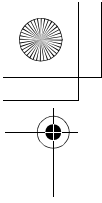

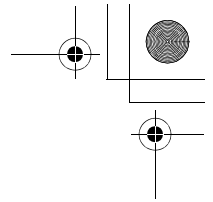
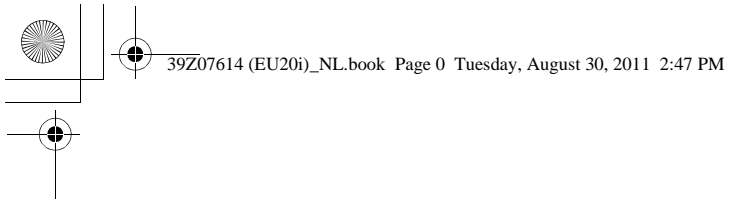

BEDRADINGSSCHEMA

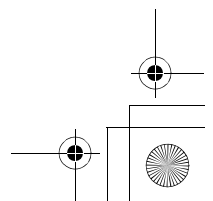
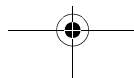
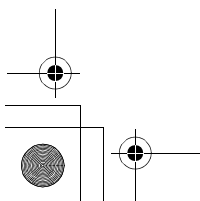
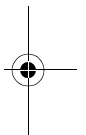
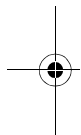

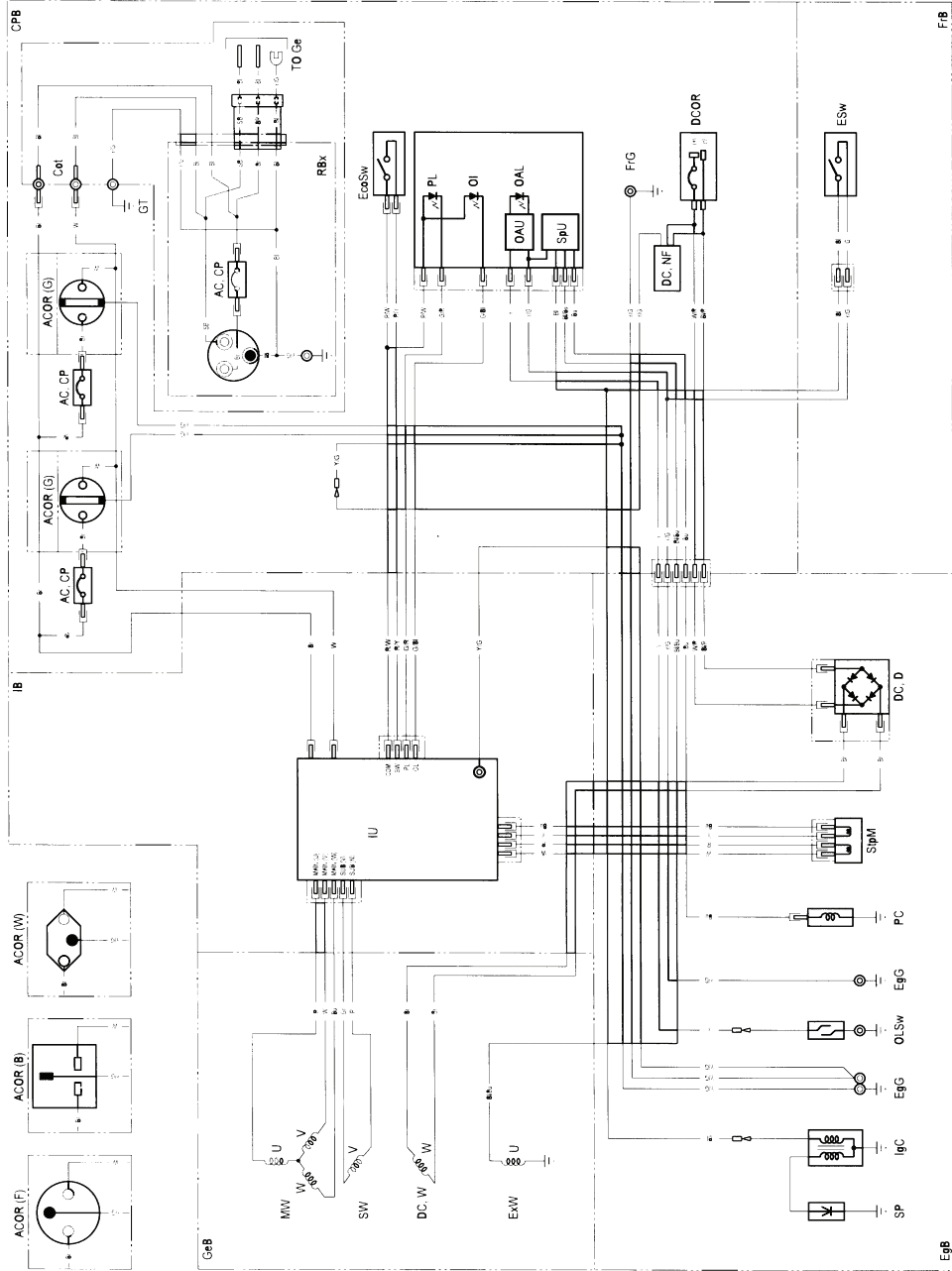

W-1

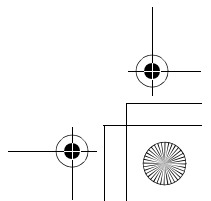
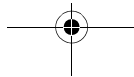
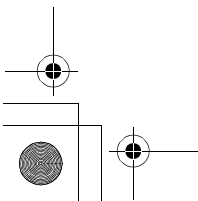
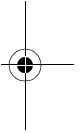
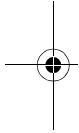
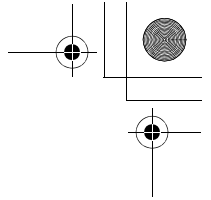
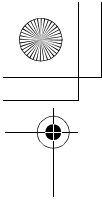

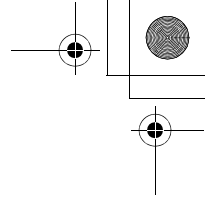
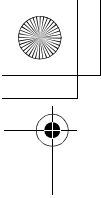

ADRESSEN HONDA-IMPORTEURS

Neem voor meer informatie contact op met het klantencontactcentrum van Honda dat op het volgende adres of via het volgende telefoonnummer is te bereiken:

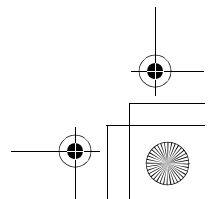
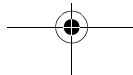
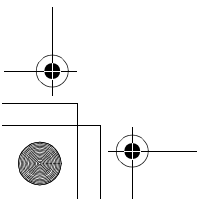
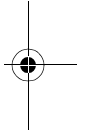
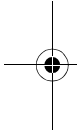

AUSTRIA

Honda Motor Europe (North)

Hondastraße 1
2351 Wiener Neudorf
Tel. : +43 (0)2236 690 0
Fax : +43 (0)2236 690 480
<http://www.honda.at>

BALTIC STATES (Estonia/Latvia/ Lithuania)

Honda Motor Europe Ltd.

Estonian Branch
Tulika 15/17
10613 Tallinn
Tel. : +372 6801 300
Fax : +372 6801 301
✉ honda.baltic@honda-eu.com

BELGIUM

Honda Motor Europe (North)

Doornveld 180-184
1731 Zellik
Tel. : +32 2620 10 00
Fax : +32 2620 10 01
<http://www.honda.be>
✉ BH_PE@HONDA-EU.COM

BULGARIA

Kirov Ltd.

49 Tsaritsa Yoana blvd
1324 Sofia
Tel. : +359 2 93 30 892
Fax : +359 2 93 30 814
<http://www.kirov.net>
✉ honda@kirov.net

CROATIA

Hongoldonia d.o.o.

Jelkovecka Cesta 5
10360 Sesvete – Zagreb
Tel. : +385 1 2002053
Fax : +385 1 2020754
<http://www.hongoldonia.hr>
✉ jure@hongoldonia.hr

CYPRUS

Alexander Dimitriou & Sons Ltd.

162, Yiannos Kranidiotis Avenue
2235 Latsia, Nicosia
Tel. : + 357 22 715 300
Fax : + 357 22 715 400

CZECH REPUBLIC

BG Technik cs, a.s.

U Zavodiste 251/8
15900 Prague 5 - Velka
Chuchle
Tel. : +420 2 838 70 850
Fax : +420 2 667 111 45
<http://www.honda-stroje.cz>

DENMARK

Tima Products A/S

Tårnfalkevej 16
2650 Hvidovre
Tel. : +45 36 34 25 50
Fax : +45 36 77 16 30
<http://www.tima.dk>

FINLAND

OY Brandt AB.

Tuupakantie 7B
01740 Vantaa
Tel. : +358 20 775 7200
Fax : +358 9 878 5276
<http://www.brandt.fi>

FRANCE

Honda Relations Clients

TSA 80627
45146 St Jean de la Ruelle Cedex
Tel. : 02 38 81 33 90
Fax : 02 38 81 33 91
<http://www.honda-fr.com>
✉ espaceclient@honda-eu.com

GERMANY

Honda Motor Europe (North)

GmbH

Sprendlinger Landstraße 166
63069 Offenbach am Main
Tel. : +49 69 8309-0
Fax : +49 69 8320 20
<http://www.honda.de>
✉ info@post.honda.de

GREECE

General Automotive Co S.A.

71 Leoforos Athinon
10173 Athens
Tel. : +30 210 349 7809
Fax : +30 210 346 7329
<http://www.honda.gr>
✉ info@saracakis.gr

HUNGARY

Motor Pedo Co., Ltd.

Kamaraerdei ut 3.

2040 Budaors

Tel. : +36 23 444 971

Fax : +36 23 444 972

<http://www.hondakisgepek.hu>

✉ info@hondakisgepek.hu

ICELAND

Bernhard ehf.

Vatnagardar 24-26

104 Reykdjavik

Tel. : +354 520 1100

Fax : +354 520 1101

<http://www.honda.is>

IRELAND

Two Wheels Ltd

M50 Business Park, Ballymount

Dublin 12

Tel. : +353 1 4381900

Fax : +353 1 4607851

<http://www.hondaireland.ie>

✉ Service@hondaireland.ie

ITALY

Honda Italia Industriale S.p.A.

Via della Cecchignola, 5/7

00143 Roma

Tel. : +848 846 632

Fax : +39 065 4928 400

<http://www.hondaitalia.com>

info.power@honda-eu.com

MALTA

The Associated Motors

Company Ltd.

New Street in San Gwarkin Road

Mriehel Bypass, Mriehel QRM17

Tel. : +356 21 498 561

Fax : +356 21 480 150

NETHERLANDS

Honda Nederland B.V.

Afd. Power Equipment

Capronilaan 1

1119 NN Schiphol-Rijk

Tel. : +31 20 7070000

Fax : +31 20 7070001

<http://www.honda.nl>

NORWAY

Berema AS

P.O. Box 454

1401 Ski

Tel. : +47 64 86 05 00

Fax : +47 64 86 05 49

<http://www.berema.no>

✉ berema@berema.no

POLAND

Aries Power Equipment Sp. z o.o.

ul. Wroclawska 25

01-493 Warszawa

Tel. : +48 (22) 861 43 01

Fax : +48 (22) 861 43 02

<http://www.ariespower.pl>

<http://www.mojahonda.pl>

✉ info@ariespower.pl

PORTUGAL

Honda Portugal, S.A.

Rua Fontes Pereira de Melo 16

Abrunheira, 2714-506 Sintra

Tel. : +351 21 915 53 33

Fax : +351 21 915 23 54

<http://www.honda.pt>

✉ honda.produtos@honda-eu.com

REPUBLIC OF BELARUS

Scanlink Ltd.

Kozlova Drive, 9

220037 Minsk

Tel. : +375 172 999090

Fax : +375 172 999900

<http://www.hondapower.by>

ROMANIA

Hit Power Motor Srl

Calea Giulesti N° 6-8 Sector 6

060274 Bucuresti

Tel. : +40 21 637 04 58

Fax : +40 21 637 04 78

<http://www.honda.ro>

✉ hit_power@honda.ro

RUSSIA

Honda Motor RUS LLC

21. MKAD 47 km., Leninsky district.

Moscow region, 142784 Russia

Tel. : +7 (495) 745 20 80

Fax : +7 (495) 745 20 81

<http://www.honda.co.ru>

✉ postoffice@honda.co.ru

SERBIA & MONTENEGRO

Bazis Grupa d.o.o.

Grcica Milenka 39
11000 Belgrade
Tel. : +381 11 3820 295
Fax : +381 11 3820 296
<http://www.hondasrbija.co.rs>

SLOVAKIA REPUBLIC

Honda Slovakia, spol. s r.o.

Prievozáká 6 821 09 Bratislava
Tel. : +421 2 32131112
Fax : +421 2 32131111
<http://www.honda.sk>

SLOVENIA

AS Domzale Moto Center D.O.O.

Blatnica 3A
1236 Trzin
Tel. : +386 1 562 22 42
Fax : +386 1 562 37 05
<http://www.as-domzale-motoc.si>

SPAIN & Las Palmas province

(Canary Islands)

Greens Power Products, S.L.

Poligono Industrial Congost -
Av Ramon Ciurans n°2
08530 La Garriga - Barcelona
Tel. : +34 93 860 50 25
Fax : +34 93 871 81 80
<http://www.hondaencasa.com>

Tenerife province

(Canary Islands)

Automocion Canarias S.A.

Carretera General del Sur, KM. 8,8
38107 Santa Cruz de Tenerife
Tel. : + 34 (922) 620 617
Fax : +34 (922) 618 042
<http://www.aucasa.com>
✉ ventas@aucasa.com
✉ taller@aucasa.com

SWEDEN

Honda Nordic AB

Box 50583 - Väst kustvägen 17
20215 Malmö
Tel. : +46 (0)40 600 23 00
Fax : +46 (0)40 600 23 19
<http://www.honda.se>
✉ hpesinfo@honda-eu.com

SWITZERLAND

Honda Suisse S.A.

10, Route des Moulières
1214 Vemier - Genève
Tel. : +41 (0)22 939 09 09
Fax : +41 (0)22 939 09 97
<http://www.honda.ch>

TURKEY

Anadolu Motor Uretim ve

Pazarlama AS

Esentepe mah. Anadolu
Cad. No: 5
Kartal 34870 Istanbul
Tel. : +90 216 389 59 60
Fax : +90 216 353 31 98
<http://www.anadolumotor.com.tr>
✉ antor@antor.com.tr

UKRAINE

Honda Ukraine LLC

101 Volodymyrska Str. - Build. 2
Kyiv 01033
Tel. : +380 44 390 1414
Fax : +380 44 390 1410
<http://www.honda.ua>
✉ CR@honda.ua

UNITED KINGDOM

Honda (UK) Power Equipment

470 London Road
Slough - Berkshire, SL3 8QY
Tel. : +44 (0)845 200 8000
<http://www.honda.co.uk>

AUSTRALIA

Honda Australia Motorcycle and

Power Equipment Pty. Ltd

1954-1956 Hume Highway
Campbellfield Victoria 3061
Tel. : (03) 9270 1111
Fax : (03) 9270 1133

EU-conformiteitsverklaring

1. The undersigned, Piet Renneboog, on behalf of the authorized representative, herewith declares that the machinery described below fulfils all the relevant provisions of:

- Directive 2006/42/EC on machinery
- Directive 2004/108/EC on electromagnetic compatibility
- Directive 2000/14/EC – 2005/88/EC on outdoor noise

2. Description of the machinery

- a) Generic denomination: Generating sets
b) Function: producing electrical power

c) Commercial name	d) Type	e) Serial number
*1	*1	

3. Manufacturer

Honda Motor Co., Ltd.
2-1-1 Minamiaoyama
Minato-ku, Tokyo, JAPAN

4. Authorized representative

Honda Motor Europe Ltd. Aalst Office
Wijngaardveld 1 (Noord V),
9300 Aalst – BELGIUM

5. References to harmonized standards	6. Other standards or specifications
EN 12601:2010	-

7. Outdoor noise Directive

- a) Measured sound power dB(A): *1
b) Guaranteed sound power dB(A): *1
c) Noise parameter: *1
d) Conformity assessment procedure: ANNEX VI
e) Notified body: VINCOTTE Environment
 Jan Olieslagerslaan 35
 B-1800 Vilvoorde BELGIUM

8. Done at:

Aalst, BELGIUM

9. Date:

Piet Renneboog
Homologation Manager
Honda Motor Europe, Ltd., Aalst Office

<p>Français (French) Déclaration CE de Conformité 1. Le sous signé, Piet Renneboog, de la part du représentant autorisé, déclare que la machine décrit ci-dessous répond à toutes les dispositions applicables de * Directive Machine 2006/42/CE * Directive 2004/108/CE sur la compatibilité électromagnétique * Directive 2000/14/CE - 2005/88/CE des émissions sonores dans l'environnement des matériels destinés à être utilisés à l'extérieur des bâtiments 2. Description de la machine a) Dénomination générale : Générateur b) Fonction : Produire du courant électrique c) Nom Commercial d) Type e) Numéro de série 3. Constructeur 4. Représentant autorisé 5. Référence aux normes harmonisées 6. Autres normes et spécifications 7. Directive des émissions sonores dans l'environnement des matériels destinés à être utilisés à l'extérieur des bâtiments a) Puissance acoustique mesurée b) Puissance acoustique garantie c) Paramètre du bruit d) Procédure d'évaluation de conformité e) Organisme notifié 8. Fait à 9. Date</p>	<p>Italiano (Italian) Dichiarazione CE di Conformità 1. Il sottoscritto, Piet Renneboog, in qualità di rappresentante autorizzato, dichiara qui di seguito che la macchina sotto descritta soddisfa tutte le disposizioni pertinenti delle: * Direttiva macchine 2006/42/CE * Direttiva sulla compatibilità elettromagnetica 2004/108/CE * Direttiva sulla emissione acustica delle macchine e attrezzature destinate a funzionare all'aperto 2000/14/CE - 2005/88/CE 2. Descrizione della macchina a) Denominazione generica : Generatore b) Funzione : Produzione di energia elettrica c) Denominazione commerciale d) Tipo e) Numero di serie 3. Costruttore 4. Rappresentante Autorizzato 5. Riferimento agli standard armonizzati 6. Altri standard o specifiche 7. Direttiva sulla emissione acustica delle macchine e attrezzature destinate a funzionare all'aperto a) Livello di potenza sonora misurato b) Livello di potenza sonora garantito c) Parametri emissione acustica d) Procedura di valutazione della conformità e) Organismo notificato 8. Fatto a 9. Data</p>	<p>Deutsch (German) EG-Konformitätserklärung 1. Der Unterzeichner, Piet Renneboog erklärt hiermit im Namen der Bevollmächtigten, dass das hierunter genannte Maschine allen einschlägigen Bestimmungen der * entspricht. * Maschinenrichtlinie 2006/42/EG * Richtlinie der Elektromagnetischen Kompatibilität 2004/108/EG * Geräuschrichtlinie im Freien 2000/14EG - 2005/88/EG 2. Beschreibung der Maschine a) Allgemeine Bezeichnung : Stromerzeuger b) Funktion : Strom produzieren c) Handelsbezeichnung d) Typ e) Seriennummer 3. Hersteller 4. Bevollmächtigter 5. Verweis auf harmonisierte Normen 6. Andere Normen oder Spezifikationen 7. Geräuschrichtlinie im Freien a) gemessene Lautstärke b) Schalleistungspegel c) Geräuschvorgabe d) Konformitätsbewertungs Ablauf e) Benannte Stelle 8. Ort 9. Datum</p>
<p>Nederlands (Dutch) EG-verklaring van overeenstemming 1. Ondergetekende, Piet Renneboog, in naam van de gemachtigde van de fabrikant, verklaart hiermee dat het hieronder beschreven machine voldoet aan alle toepasselijke bepalingen van : * Richtlijn 2006/42/EG betreffende machines * Richtlijn 2004/108/EG betreffende elektromagnetische overeenstemming * Richtlijn 2000/14/EG - 2005/88/EG betreffende geluidsemissie (openlucht) 2. Beschrijving van de machine a) Algemene benaming : Generator b) Functie : Elektriciteit produceren c) Handelsbenaming d) Type e) Serienummer 3. Fabrikant 4. Gemachtigde van de fabrikant 5. Refereert naar geharmoniseerde normen 6. Andere normen of specificaties 7. Geluidsemissierichtlijn (openlucht) a) Gemeten geluidsvermogensniveau b) Gewaarborgd geluidsvermogensniveau c) Geluidsparameter d) Conformiteitsbeoordelingsprocedure e) Aangemelde instantie 8. Plaats 9. Datum</p>	<p>Dansk (Danish) EF OVERENSTEMMELSEERKLÆRING 1. UNDERTEGNEDE, PIET RENNEBOOG, PÅ VEGNE AF DEN AUTORISEREDE REPRÆSENTANT, ERKLÆRER HERMED AT MASKINEN, SOM ER BESKREVET NEDENFOR, OPFYLDER ALLE RELEVANTE BESTEMMELSER I EF-LOI'EN. * MASKINDIREKTIV 2006/42/EF * EMC-DIREKTIV 2004/108/EF * DIREKTIV OM STØJEMMISSION 2000/14/EF - 2005/88/EF 2. BESKRIVELSE AF PRODUKTET a) FÆLLESBETEGNELSE : Generator b) ANVENDELSE : Produktion af elektricitet c) HANDELSBETEGNELSE d) TYPE e) SERIENUMMER 3. PRODUCENT 4. AUTORISERET REPRÆSENTANT 5. REFERENCE TIL HARMONISEREDE STANDARDER 6. ANDRE STANDARDER ELLER SPECIFIKATIONER 7. DIREKTIV OM STØJEMMISSION FRA MASKINER TIL UDENDØRS BRUG a) MÅLT LYDEFFEKTNIVEAU b) GARANTERET LYDEFFEKTNIVEAU c) STØJPARAMETER d) PROCEDURE FOR OVERENSTEMMELSESVURDERING e) BEMYNDIGET ORGAN 8. STED 9. DATO</p>	<p>Ελληνικά (Greek) ΕΚ-Δήλωση συμμόρφωσης 1. Ο κάτωθι υπογεγραμμένος, Piet Renneboog, εκ μέρους του εξουσιοδοτημένου αντιπροσώπου με το παρών δηλώνω ότι το παρακάτω περιγραφόμενο όχημα πληροί όλες τις σχετικές προδιαγραφές του: * Οδηγία 2006/42/ΕΚ για μηχανές * Οδηγία 2004/108/ΕΚ για την ηλεκτρομαγνητική συμβατότητα * Οδηγία 2000/14/ΕΚ - 2005/88/ΕΚ για το επίπεδο θορύβου σε εξωτερικούς χώρους. 2. Περιγραφή μηχανήματος a) Γενική ονομασία : Ηλεκτοπαραγωγό ζεύγος b) Λειτουργία : για παραγωγή ηλεκτρικής ενέργειας c) Εμπορική ονομασία d) Τύπος e) Αριθμός σειράς παραγωγής 3. Κατασκευαστής 4. Εξουσιοδοτημένος αντιπρόσωπος 5. Αναφορά σε εναρμονισμένα πρότυπα 6. Λοιπά πρότυπα ή προδιαγραφές 7. Οδηγία επίπεδο θορύβου εξωτερικών χώρων a) Μετρηθείσα ηχητική ένταση b) Εγγυημένη ηχητική ένταση c) Ηχητική παράμετρος d) Διαδικασία πιστοποίησης e) Οργανισμός πιστοποίησης 8. Η δοκιμή έγινε 9. Ημερομηνία</p>
<p>Svenska (Swedish) EG-försäkran om överensstämmelse 1. Undertecknad, Piet Renneboog, på uppdrag av auktoriserad representant, deklarerar härmed att maskinen beskriven nedan fullföljer alla relevanta bestämmelser enligt : * Direktiv 2006/42/EG gällande maskiner * Direktiv 2004/108/EG gällande elektromagnetisk kompatibilitet * Direktiv 2000/14/EG - 2005/88/EG gällande buller utomhus 2. Maskinbeskrivning a) Allmän benämning : Elverk b) Funktion : Producera el c) Och varunamn d) Typ e) Serienummer 3. Tillverkare 4. Auktoriserad representant 5. referens till överensstämmande standarder 6. Andra standarder eller specifikationer 7. Direktiv för buller utomhus a) Uppmått ljudnivå b) Garanterad ljudnivå c) Buller parameter d) Förfarande för bedömning e) Anmälda organ 8. Utfärdat vid 9. Datum</p>	<p>Español (Spanish) Declaración de Conformidad CE 1. El abajo firmante, Piet Renneboog, en representación del representante autorizado, adjunto declara que la máquina abajo descrita, cumple las cláusulas relevantes de: * Directiva 2006/42/CE de maquinaria * Directiva 2004/108/CE de compatibilidad electromagnética * Directiva 2000/14/CE - 2005/88/CE de ruido exterior 2. Descripción de la máquina a) Denominación genérica : Generador b) Función : Producción de electricidad c) Denominación comercial d) Tipo e) Número de serie 3. Fabricante 4. Representante autorizado 5. Referencia de los estándares armonizados 6. Otros estándares o especificaciones 7. Directiva sobre ruido exterior a) Potencia sonora medida b) Potencia sonora Garantizada c) Parámetros ruido d) Procedimiento evaluación conformidad e) Organismo notificado 8. Realizado en 9. Fecha</p>	<p>Română (Romanian) CE - Declarație de Conformitate 1. Subsemnatul Piet Renneboog, în numele reprezentantului autorizat, declar prin prezenta faptul ca echipamentul descris mai jos îndeplinește toate condițiile necesare din: * Directiva 2006/42/CE privind echipamentul * Directiva 2004/108/CE privind compatibilitatea electromagnetica * Directiva 2000/14/CE - 2005/88/CE privind poluarea fonica în spațiu deschis 2. Descrierea echipamentului a) Denumire generică : Motor-generator electric b) Domeniu de utilizare : Generarea energiei electrice c) Denumire comercială d) Tip e) Serie produs 3. Producător 4. Reprezentantul Autorizat 5. Referința la standardele armonizate 6. Alte standarde sau norme 7. Directiva privind poluarea fonica în spațiu închis a) Puterea acustică măsurată b) Putere acustică maxim garantată c) Indice poluare fonica d) Procedura de evaluare a conformității e) Notificari 8. Emisa la 9. Data</p>

<p>Português (Portuguese) Declaração CE de Conformidade</p> <p>1. O abaixo assinado, Piet Renneboog, declara deste modo, em nome do mandatário, que o máquina abaixo descrito cumpre todas as estipulações relevantes da:</p> <ul style="list-style-type: none"> * Directiva 2006/42/CE de máquina * Directiva 2004/108/CE de compatibilidade electromagnética * Directiva 2000/14/CE - 2005/88/CE de ruído exterior <p>2. Descrição da máquina</p> <p>a) Denominação genérica : Gerador b) Função : Produção de energia eléctrica c) Marca d) Tipo e) Número de série</p> <p>3. Fabricante</p> <p>4. Mandatário</p> <p>5. Referência a normas harmonizadas</p> <p>6. Outras normas ou especificações</p> <p>7. Directiva de ruído exterior</p> <p>a) Potência sonora medida b) Potência sonora garantida c) Parametro de ruído d) Procedimento de avaliação da conformidade</p> <p>e) Organismo notificado</p> <p>8. Feito em 9. Data</p>	<p>Polski (Polish) Deklaracja zgodności WE</p> <p>1. Niżej podpisany, Piet Renneboog, w imieniu upoważnionego przedstawiciela, niniejszym deklaruje, że urządzenie opisane poniżej spełnia wszystkie odpowiednie postanowienia:</p> <ul style="list-style-type: none"> * Dyrektywa Maszynowa 2006/42/WE * Dyrektywa Kompatybilności Elektromagnetycznej 2004/108/WE * Dyrektywa Hałasowa 2000/14/WE - 2005/88/WE <p>2. Opis urządzenia</p> <p>a) Ogólne określenie : Agregat prądotwórczy b) Funkcja : Produkcja energii elektrycznej c) Nazwa handlowa d) Typ e) Numery seryjne</p> <p>3. Producent</p> <p>4. Upoważniony Przedstawiciel</p> <p>5. Zastosowane normy zharmonizowane</p> <p>6. Pozostałe normy i przepisy</p> <p>7. Dyrektywa Hałasowa</p> <p>a) Zmierzony poziom mocy akustycznej b) Gwarantowany poziom mocy akustycznej c) Wartość hałasu d) Procedura oceny zgodności</p> <p>e) Jednostka notyfikowana</p> <p>8. Miejsce 9. Data</p>	<p>Suomi / Suomen kieli (Finnish) EY-VAATIMUSTENMUKAISUUSVAKUUTUS</p> <p>1. Allekirjoittanut, Piet Renneboog valtuutettu valmistajan edustaja, vakuuttaa täten että alla mainittu kone/tuote täyttää kaikki seuraavia määräyksiä:</p> <ul style="list-style-type: none"> * Konedirektiivi 2006/42/EY * Direktiivi 2004/108/EY sähkömagneettinen yhteensopivuus * Direktiivi 2000/14/EY - 2005/88/EY ympäristön melu <p>2. TUOTTEEN KUVAUS</p> <p>a) Yleisarvomäärä : Aggregaatti b) Toiminto : Sähkön tuottaminen c) KAUPALLINEN NIMI d) TYYPPI e) SARJANUMERO</p> <p>3. VALMISTAJA</p> <p>4. VALMISTAJAN EDUSTAJAN</p> <p>5. VIITTAUS YHTEISIN STANDARDEIHIN</p> <p>6. MUU STANDARDI TAI TEKNISET TIEDOT</p> <p>7. Ympäristön meludirektiivi</p> <p>a) Mitattu melutaso b) Todenmukainen melutaso c) Melu parametrit d) Yhdenmukaisuuden arvioinnin menetelmä</p> <p>e) Tiedonantoelin</p> <p>8. TEHTY 9. PÄIVÄMÄÄRÄ</p>
<p>Magyar (Hungarian) EK-megfelelőségi nyilatkozata</p> <p>1. Alulírott Piet Renneboog, a gyártó cég törvényes képviselőjeként nyilatkozom, hogy az általunk gyártott gép megfelel az összes, alább felsorolt direktívának:</p> <ul style="list-style-type: none"> * 2006/42/EK Direktívának berendezésekre * 2004/108/EK Direktívának elektromágneses megfeleléségre * 2000/14/EK - 2005/88/EK Direktívának kültéri zajszintre <p>2. A gép leírása</p> <p>a) Általános megnevezés : Áramfejlesztő b) Funkció : Elektromos áram előállítása c) Kereskedelmi név d) Típus e) Sorozatszám</p> <p>3. Gyártó</p> <p>4. Jogosult képviselő</p> <p>5. Hivatkozással a szabványokra</p> <p>6. Más előírások, megjegyzések</p> <p>7. Kültéri zajszint Direktiva</p> <p>a) Mért hangerő b) Szavatolt hangerő c) Zajszint paraméter d) Megfelelőségi becslési eljárás</p> <p>e) Kijelölt szervezet</p> <p>8. Keltetés helye</p> <p>9. Keltetés ideje</p>	<p>Cestina (Czech) ES – Prohlášení o shodě</p> <p>1. Podepsaný Piet Renneboog, jako autorizovaná osoba zde potvrzuje, že stroj popsaný níže splňuje požadavky příslušných opatření:</p> <ul style="list-style-type: none"> * Směrnice 2006/42/ES pro strojní zařízení * Směrnice 2004/108/ES stanovující technické požadavky na výrobky z hlediska elektromagnetické kompatibility * Směrnice 2000/14/ES - 2005/88/ES stanovující technické požadavky na výrobky z hlediska emisí hluku zařízení pro venkovní použití <p>2. Popis zařízení</p> <p>a) Všeobecné označení : Elektrocentrála b) Funkce : Výroba elektrické energie c) Obchodní název d) Typ e) Výrobní číslo</p> <p>3. Výrobce</p> <p>4. Autorizovaná osoba</p> <p>5. Odkazy na harmonizované normy</p> <p>6. Ostatní použité normy a specifikace</p> <p>7. Směrnice pro hluk pro venkovní použití</p> <p>a) Naměřený akustický výkon b) Garantovaný akustický výkon c) Parametr hluku d) Způsob posouzení shody</p> <p>e) Notifikovaná osoba</p> <p>8. Podepsáno v 9. Datum</p>	<p>Latviešu (Latvian) EK atbilstības deklarācija</p> <p>1. Piet Renneboog ar savu parakstu zem šī dokumenta, autorizētā pārstāvja vārdā, paziņo, ka zemāk aprakstītie mašīna, atbilst visām zemāk norādīto direktīvu sadājumam:</p> <ul style="list-style-type: none"> * Direktīva 2006/42/EK par mašīnām * Direktīva 2004/108/EK attiecībā uz elektromagnētisko savietojamību * Direktīva 2000/14/EK - 2005/88/EK par trokšņa emisiju vidē <p>2. Iekārtas apraksts</p> <p>a) Vispārējais nosaukums : Ģenerators iekārta b) Funkcija : Elektriskās strāvas ražošana c) Komercnosaukums d) Tips e) Sērijas numurs</p> <p>3. Ražotājs</p> <p>4. Autorizētais pārstāvis</p> <p>5. Atsaucē uz saskaņotajiem standartiem</p> <p>6. Citi noteiktie standarti vai specifikācijas</p> <p>7. Ārējo trokšņu Direktīva</p> <p>a) Izmērītā trokšņa līelums b) Pļaujamaiss trokšņa līelums c) Trokšņa parametri d) Atbilstības vērtējuma procedūra</p> <p>e) Informētā iestāde</p> <p>8. Vieta 9. Datums</p>
<p>Slovenčina (Slovak) ES vyhlásenie o zhode</p> <p>1. Dolupodpísaný, Piet Renneboog, ako autorizovaný zástupca výrobcu, týmto vyhlasuje, že uvedený stroj/ov je v zhode s nasledovnými smernicami:</p> <ul style="list-style-type: none"> * Smernica 2006/42/ES (Strojné zariadenia) * Smernica 2004/108/ES (Elektromagnetická kompatibilita) * Smernica 2000/14/ES - 2005/88/ES (Emisie hluku) <p>2. Popis stroja</p> <p>a) Druhové označenie : Elektrocentrála b) Funkcia : Výroba elektrického napätia c) Obchodný názov d) Typ e) Výrobné číslo</p> <p>3. Výrobca</p> <p>4. Autorizovaný zástupca</p> <p>5. Referencia k harmonizovaným štandardom</p> <p>6. Ďalšie štandardy alebo špecifikácie</p> <p>7. Smernica pre emisie hluku vo voľnom priestranstve</p> <p>a) Nameraná hladina akustického výkonu b) Zaručená hladina akustického výkonu c) Rozmer d) Procedúra posudzovania zhody</p> <p>e) Notifikovaná osoba</p> <p>8. Miesto 9. Datum</p>	<p>Eesti (Estonian) EÜ vastavusdeklaratsioon</p> <p>1. Käesolevaga kinnitab allakirjutanu, Piet Renneboog, volitatud esindaja nimel, et allpool kirjeldatud masina vastab kõikidele alljärgnevatel direktiivide sätetele:</p> <ul style="list-style-type: none"> * Masinate direktiiv 2006/42/EÜ * Elektromagnetilise ühilduvuse direktiiv 2004/108/EÜ * Välistõrje direktiiv 2000/14/EÜ - 2005/88/EÜ <p>2. Seadmete kirjeldus</p> <p>a) Üldnimetus : Generaator b) Funktsioon : Elektrienergia tootmine c) Kaubanduslik nimetus d) Tüüp e) Seerianumber</p> <p>3. Tootja</p> <p>4. Volitatud esindaja</p> <p>5. Viide ühtlustatud standarditele</p> <p>6. Muud standardid ja spetsifikatsioonid</p> <p>7. Välistõrje direktiiv</p> <p>a) Mõõdetud helivõimsuse tase b) Lubatud helivõimsuse tase c) Mõra parameeter d) Vastavushindamismenetlus</p> <p>e) Teavitatud asutus</p> <p>8. Koht 9. Kuupäev</p>	<p>Slovensčina (Slovenian) ES izjava o skladnosti</p> <p>1. Spodaj podpisani, Piet Renneboog, ki je pooblaščen oseba in v imenu proizvajalca izjavlja, da spodaj opisana stroj ustreza vsem navedenim direktivam:</p> <ul style="list-style-type: none"> * Direktiva 2006/42/ES o strojih * Direktiva 2004/108/ES o elektromagnetni združljivosti * Direktiva 2000/14/ES - 2005/88/ES o hrupnosti <p>2. Opis naprave</p> <p>a) Vrsta stroja : Agregat za proizvodnjo el. energije b) Funkcija : Proizvodnja električne energije c) Trgovski naziv d) Tip e) Serijska številka</p> <p>3. Proizvajalec</p> <p>4. Pooblaščen predstavnik</p> <p>5. Upoštevanji harmonizirani standardi</p> <p>6. Ostali standardi ali specifikacij</p> <p>7. Direktiva o hrupnosti</p> <p>a) Izmerjena zvočna moč b) Garantirana zvočna moč c) Parameter d) Postopek e) Postopek opravi</p> <p>8. Kraj 9. Datum</p>

<p>Lietuvių kalba (Lithuanian) EB atitikties deklaracija 1. Įgaliotojo atstovo vardu pasirašęs Piet Renneboog patvirtina, kad žemiau aprašyta mašina atitinka visas išvardintų direktyvų nuostatas: * Mechanizmų direktyva 2006/42/EB * Elektromagnetinio suderinamumo direktyva 2004/108/EB * Triukšmo lauke direktyva 2000/14/EB - 2005/88/EB 2. Prietaiso aprašymas a) Bendras pavadinimas : Generatorius b) Funkcija : Elektros energijos gaminimas c) Komercinis pavadinimas d) Tipas e) Serijos numeris 3. Gamintojas 4. Įgaliotasis atstovas 5. Nuorodos į suderintus standartus 6. Kiti standartai ir specifikacija 7. Triukšmo lauke direktyva a) Išmatuotas garso galimumo lygis b) Garantuojamas garso galimumo lygis c) Triukšmo parametras d) Tipas e) Registruota įstaiga 8. Vieta 9. Data</p>	<p>Български (Bulgarian) ЕО декларация за съответствие 1. Долуподписаният Пайът Ренебург, от името на упълномощения представител, с настоящото декларирам, че машините, описани по-долу, отговарят на всички съответни разпоредби на: * Директива 2006/42/ЕО относно машините * Директива 2004/108/ЕО относно електромагнитната съвместимост * Директива 2000/14/ЕО - 2005/88/ЕО относно шумовите емисии на съоръжения, предназначени за употреба извън сградите 2. Описание на машините a) Общо наименование : Генераторен комплект б) Функция : Производство на електроенергия c) Търговско наименование d) Тип e) Серийен номер 3. Производител 4. Упълномощен представител 5. Съответствие с хармонизирани стандарти 6. Други стандарти или спецификации 7. Директива относно шумовите емисии на съоръжения, предназначени за употреба извън сградите a) Измерена звукова мощност б) Гарантирана звукова мощност c) Параметърът шум d) Процедурата за оценка на съответствието e) Нотифициран орган 8. Място на изготвяне 9. Дата на изготвяне</p>	<p>Norsk (Norwegian) EF- Samsvarserklæring 1. Undertegnede Piet Renneboog på vegne av autorisert representant herved erklærer at maskineri beskrevet nedenfor innfrir relevant informasjon fra følgende forskrifter. * Maskindirektivet 2006/42/EF * Direktiv EMC: 2004/108/EF * Elektromagnetisk kompatibilitet * Direktiv om støy utendørs 2000/14/EF - 2005/88/EF 2. Beskrivelse av produkt a) Felles benevnelse : Generator b) Funksjon : Produsere strøm c) Handelsnavn d) Type e) Serienummer 3. Produsent 4. Autorisert representant 5. Referanse til harmoniserte standarder 6. Øvrige standarder eller spesifikasjoner 7. Utendørs direktiv får støy a) Målt støy b) Maks støy c) Konstant støy d) Verdi vurderings prosedyre e) Gjeldene kjøretøy/kropp/stamme/skrog 8. Sted 9. Dato</p>
<p>Türk (Turkish) AT Uygunluk Beyanı 1. Aşağıda imzası bulunan Piet Renneboog, yetkili temsilci adına, bu yazıyla birlikte aşağıdaki makine ile ilgili tüm hükümlülüklerin yerine getirildiğini beyan etmektedir. * Makina Emniyet Yönetmeliği 2006/42/AT * Elektromanyetik Uyumluluk Yönetmeliği 2004/108/AT * Açık Alanda Kullanılan Techizat Tarafından Oluşturulan Çevredeki Gürültü Emisyonu İle İlgili Yönetmelik 2000/14/AT-2005/88/AT 2. Makinanın tanıtı a) Kapsamlı adlandırma: Jeneratör grubu b) İşlevi : Elektrik gücü üretimi c) Ticari adı d) Tipi e) Seri numarası 3. İmalatçı 4. Yetkili temsilci 5. Uymlaştırılmış standartlara atfı 6. Diğer standartlar veya spesifikasyonlar 7. Açık alan gürültü Yönetmeliği a) Ölçülen ses gücü b) Garantili edilen ses gücü c) Gürültü parametresi d) Uygunluk değerlendirme prosedürü e) Onaylanmış kuruluş 8. Beyanın yeri : 9. Beyanın tarihi :</p>	<p>Íslenska (Icelandic) EB-Samræmisýfirlýsing 1. Undirritaður Piet Renneboog staðfestir hér með fyrir hönd löggiltra aðila að upplýsingar um vélbúnað hér að neðan eru tæmandi hvað varðar alla tilheyrandi málaflokkka, svo sem: * Leiðbeiningar fyrir vélbúnað 2006/42/EB * Leiðbeiningar fyrir rafsegulsvið 2004/108/EB * Leiðbeiningar um hávaðamengun 2000/14/EB-2005/88/EB 2. Lýsing á vélbúnaði a) Flokkur : Rafstöðvar b) Virkni : Framleiðsla á rafmagni c) Nafn d) Tegund e) Séríal númer 3. Framleiðandi 4. Löggildir aðilar 5. Tilvisun um heildar staðal 6. Aðrir staðlar eða sérstöður 7. Leiðbeiningar um hávaðamengun a) Mældur hávaða styrkur b) Staðfestur hávaða styrkur c) Hávaða breytileiki d) Staðfesting á gæðastöðlum e) Merkingar 8. Gert hjá 9. Dagsetning</p>	